

Dell™ C1765nf/C1765nfw
Color Multifunction Printer
Guide de l'utilisateur

Modèle réglementaire : Dell C1765nf / Dell C1765nfw



Contenu

Avant de commencer	15
A Remarques, précautions et avertissements	17
1 Dell™ C1765nf/C1765nfw Color Multifunction Printer Guide de l'utilisateur	19
Conventions.	19
2 Où trouver les informations	21
3 Caractéristiques du produit	23
4 À propos de l'imprimante	25
Vue avant.	25
Vue arrière.	26
Exigences relatives à l'espace.	27
Chargeur de document automatique (ADF)	28
Panneau de commande.	28
Sécurisation de l'imprimante	29
Commandes de fournitures.	30
Installation de l'imprimante	31
5 Retrait du matériel d'emballage	33
6 Connexion de votre imprimante	35
Connexion de l'imprimante à un ordinateur ou à un réseau	36

Connexion directe	36
Connexion Ethernet	36
Connexion sans fil (uniquement Imprimante Dell C1765nfw Color Multifunction Printer)	37
Reconfiguration du paramètre sans fil	42
Connexion à la ligne téléphonique	43
Mise sous tension de l'imprimante	44
7 Configuration de l'imprimante	47
Réglage des paramètres initiaux sur le panneau de commande	47
Configuration de l'imprimante à l'aide du disque Software and Documentation	52
8 Définition de l'adresse IP	55
Attribution d'une adresse IP	55
Panneau de commande	55
Boîte à outils	56
Vérification des réglages IP	57
Panneau de commande	57
Rapport des réglages du système	57
Commande Ping	57
9 Chargement du papier	59
Chargement des supports d'impression dans le chargeur multifonctions (MPF)	59
Chargement du support d'impression dans le bac d'alimentation prioritaire (PSI)	64
10 Installation des pilotes d'impression sur des ordinateurs Windows®	67
Identification de l'état de préinstallation du pilote d'impression	67
Modification des paramètres du pare-feu avant l'installation de l'imprimante	67
Configuration de la connexion directe	67
Pour installer le pilote d'impression en mode hôte	67
Installation du pilote d'impression XML Paper Specification (XPS)	68

Configuration de la connexion réseau	70
Configuration d'une imprimante réseau sur un réseau local	70
Configuration d'une imprimante réseau sur un réseau distant	75
Configuration pour le Web Services on Devices (WSD)	79
Ajout de rôles pour les services d'impression	80
Installation de l'imprimante WSD	80
Configuration pour une impression partagée	81
Pointer et imprimer	84
Poste à poste	86
11 Installation des pilotes d'impression sur des ordinateurs Macintosh	89
Installation des pilotes et du logiciel	89
Ajout d'une imprimante sous Mac OS X 10.5 ou une version ultérieure	89
Ajout d'une imprimante sous Mac OS X 10.4.11	90
Utilisation de votre imprimante	93
12 Panneau de commande	95
Utilisation des boutons du panneau de commande	95
État du rétroéclairage du bouton Wi-Fi WPS (Dell C1765nfw Color Multifunction Printer uniquement)	97
Utilisation du pavé numérique pour saisir des caractères	98
Pavé numérique Lettres et Chiffres	98
Modifier des numéros ou des noms	98
Insertion d'une pause	98
Impression d'une page des réglages du panneau	99
Modifier la langue	99
Panneau de commande	99
Boîte à outils	99
Réglage de l'option Minuterie éco. énergie	99
13 Dell™ Printer Configuration Web Tool	101
Vue d'ensemble	101
Configuration du Dell Printer Configuration Web Tool	101

Configuration à partir du navigateur Web	101
Configuration à partir du panneau de commande.	103
Démarrez le Dell Printer Configuration Web Tool	103
Présentation des éléments du menu	103
Format d’affichage des pages	105
Cadre supérieur	105
Cadre de gauche.	106
Cadre de droite	107
Modification des paramètres des éléments du menu	108
Éléments du menu détaillés	108
État de l’imprimante	110
Travaux d’impression	111
Réglages de l’imprimante	112
Réglages du serveur d’impression	126
Volume d’impression.	137
Carnet d’adresses	137
Réglages du bac	142
14 Présentation des menus de la boîte à outils	143
Démarrage de la Boîte à outils	143
Modification des réglages de l’imprimante avec la boîte à outils	143
Rapport des réglages de l’imprimante	144
Informations sur l’imprimante	144
Réglages du menu	144
Rapports	146
Réglages TCP/IP	147
Réglages du bac	147
Paramètres par défaut.	148
Paramètres fax.	149
Entretien de l’imprimante	150
Réglages du système	150
Date et Heure	152
Densité papier	152
Régler rouleau de transfert	153
Régler module four.	153
Ajustements de l’enregistrement	154
Régler altitude	155
Réinit. défaut.	155
Toner non Dell	156

Mode de rafraîchissement du rouleau de transfert	156
Personnalisation du lien Web	156
Réglages TCP/IP.	156
Réglages du bac.	157
EWS (Embedded Web Server ou Dell Printer Configuration Web Tool)	158
Num par défaut	159
Fax par défaut	160
Copie par défaut.	161
Paramètres fax	163
Diagnostic	165
Impression des graphiques	165
Info du capteur d'environnement	166
Nettoyage développeur	166
Mode de rafraîchissement	166
Réinitialisation des valeurs par défaut	166
15 Présentation des menus de l'imprimante	167
Paramètres par défaut	167
Copie par défaut.	167
Num par défaut	172
Fax par défaut	176
Impression à partir de la mémoire USB par défaut.	177
Réglages du bac	177
MPF	177
Rapport/liste	178
Réglages du système	178
Réglages du panneau	178
Historique travaux.	179
Historique des erreurs	179
Page test couleur	179
Surveill protocoles	179
Carnet d'adresses	179
Activité fax.	179
Impression d'un rapport/d'une liste depuis le panneau de commande	179
Impression d'un rapport/d'une liste depuis la Boîte à outils	179
Menu Admin	180
Répertoire	180
Réseau.	180
Paramètres fax	185
Réglages du système	192

Entretien	196
Paramètres sécurisés	201
Numériser vers courriel	202
Paramètres USB	203
Langue panneau	203
Fonction Verr. panneau	204
Activation du verrouillage du panneau	204
Désactivation du verrouillage du panneau	204
Réinitialisation des valeurs par défaut	205
16 Instructions relatives aux supports d'impression	207
Papier	207
Caractéristiques du papier	207
Papier recommandé	208
Papier déconseillé	208
Sélection du papier	208
Sélection de supports préimprimés et de papier à en-tête	209
Impression sur du papier à en-tête	209
Chargement de papier à en-tête.	209
Sélection de papier préperforé	210
Enveloppes	210
Étiquettes	211
Stockage des supports d'impression.	211
Identification des supports d'impression et spécifications	212
Formats de papier pris en charge	212
Types de papier pris en charge	213
Spécifications du type de papier	213
17 Chargement du support d'impression	215
Capacité	215
Dimensions des supports d'impression	215
Chargement des supports d'impression dans le chargeur multifonctions (MPF)	215
Chargement d'une enveloppe dans le chargeur multifonctions (MPF)	220
Chargement de papier à en-tête.	222
Chargement du support d'impression dans le bac d'alimentation prioritaire (PSI)	223

Chargement d'une enveloppe dans le bac d'alimentation prioritaire (PSI)	225
Chargement de papier à en-tête	227
Chargement de supports d'impression au cours de l'impression recto-verso manuelle	228
Avec le chargeur multifonctions (MPF)	228
Avec le bac d'alimentation prioritaire (PSI)	229
Utilisation de l'extension du bac de sortie	230
Imprimer, Copier, Numériser et Faxer	231
18 Impression	233
Conseils pour une impression réussie	233
Conseils pour le stockage des supports d'impression	233
Éviter les bourrages papier	233
Envoi d'un travail à l'impression	233
Annulation d'un travail d'impression	234
Annulation à partir du panneau de commande	234
Annulation d'un travail à partir d'un ordinateur Windows	234
Impression directe avec un périphérique de stockage USB	235
Formats de fichiers supportés	235
Impression d'un fichier dans un périphérique de stockage USB	235
Impression d'une page de rapport	236
19 Copie	237
Chargement du papier pour copie	237
Préparation d'un document	237
Réalisation de copies à partir de la vitre d'exposition	237
Réalisation de copies à partir du chargeur automatique	239
Réglage des options de copie	239
Nombre de copies	239
Couleur	240
Assemblé	240
Réduire/agrandir	241
Format document	242

Type de l'original	242
+ clair/+ foncé	243
Netteté	243
Exposition auto.	244
Multiple Haut.	245
Marge haut/bas	246
Marge gauche/droite	247
Marge centre	247
Utilisation de la Copie ID	248
Modification des paramètres par défaut	249
20 Numérisation	251
Présentation de la numérisation	251
Numérisation depuis le panneau de commande - Avec une application	252
Numérisation depuis le panneau de commande - avec WSD	253
Configuration de l'imprimante pour numériser via WSD	253
Procédures de numérisation via WSD	254
Numérisation en utilisant un pilote TWAIN	254
Numérisation en utilisant le pilote Windows Image Acquisition (WIA)	255
Numérisation vers un PC ou un serveur via SMB/FTP	256
Vue d'ensemble	256
Confirmation d'un nom de connexion et d'un mot de passe	258
Spécification d'une destination pour stocker le document	260
Configuration des réglages de l'imprimante.	266
Envoi du fichier numérisé sur le réseau.	272
Numérisation vers un périphérique de stockage USB.	272
Procédures de numérisation de base	272
Utilisation de la Numérisation ID	273
Envoi d'un courriel avec l'image numérisée	273
Configuration d'un carnet d'adresses électroniques	273
Envoi d'un courriel avec le fichier numérisé	275
21 Faxer	279
Configuration des paramètres fax avancés	279
Régler votre pays	279
Régler l'ID de l'imprimante.	279
Régler l'heure et la date	280

Changer le mode Horloge	280
Régler les sons	281
Volume Haut-parleur	281
Volume Sonnerie	281
Définition des paramètres du fax	281
Changer les options des réglages du fax	281
Options des réglages du fax disponibles	283
Envoyer un fax	285
Envoyer un fax automatiquement	285
Envoyer un fax manuellement.	285
Réglage des options du fax	286
+ clair/+ foncé	287
Confirmer les transmissions.	287
Recomposition automatique	287
Envoyer un fax retardé	288
Envoyer un fax depuis le pilote (Fax direct)	288
Recevoir un fax	291
À propos des modes de réception	291
Charger du papier pour recevoir des fax	291
Recevoir un fax automatiquement en mode Fax	292
Recevoir un fax manuellement en mode Téléphone	292
Réception automatique d'un fax en mode Téléphone/Fax ou Répondeur/Fax	292
Recevoir un fax manuellement en utilisant un téléphone externe	292
Recevoir des fax en utilisant le mode DRPD	293
Recevoir des fax enregistrés dans la mémoire	293
Réception en attente	293
Composition automatique	294
Numérotation rapide	294
Réglage de la numérotation rapide	294
Envoyer un fax en utilisant la numérotation rapide	294
Numéro. groupée	296
Réglage de la numérotation groupée	296
Modifier la numérotation groupée	296
Envoyer un fax en utilisant la numérotation groupée (Transmission multi-adresses)	297
Impression d'une liste du carnet d'adresses	298
Autres modes d'envoi de fax	299
Utilisation du mode de Réception sécurisée	299
À l'aide d'un répondeur	300

À l'aide d'un modem d'ordinateur	300
Imprimer un rapport.	301
Modification des réglages fax par défaut	301

Connaissez votre imprimante 303

22 Présentation du logiciel pour votre imprimante (Windows [®] uniquement)	305
Fenêtre d'état de l'imprimante.	305
Centre du Moniteur d'état	305
Système de gestion de fournitures Dell	305
Utilitaire de lancement rapide.	306
Éditeur de carnet d'adresses	307
ScanButton Manager	307
Dell ScanCenter	308

23 Présentation des messages de l'imprimante 309

24 Spécifications.	315
Compatibilité de systèmes d'exploitation	315
Alimentation	315
Dimensions	315
Mémoire	315
Page Description Language (PDL) / émulation, système d'exploitation et interface	315
Compatibilité MIB.	316
Environnement	316
Câbles	317
Caractéristiques de copie	318
Spécifications du scanner	318
Spécifications du télécopieur	319

Entretien de votre imprimante 321

25 Entretien de votre imprimante 323

Détermination de l'état des fournitures 323

Conservation des fournitures. 323

Stockage des supports d'impression 323

Stockage des consommables 324

Remplacement des cartouches de toner. 324

Retrait des cartouches de toner 324

Installation d'une nouvelle cartouche de toner. 326

Nettoyage de l'intérieur de l'imprimante 327

Nettoyage du capteur CTD (Color Toner Density) 330

Réglage de l'enregistrement des couleurs 331

Exécution d'un réglage automatique 331

Impression du graphique d'enregistrement des couleurs 332

Définition des valeurs 332

Saisie de valeurs 333

Nettoyage du scanner 334

Nettoyage du rouleau d'alimentation du chargeur automatique 336

26 Suppression des bourrages papier 337

Prévention des bourrages papier 337

Localisation de l'emplacement des bourrages papier 338

Suppression des bourrages papier de l'ADF. 339

Suppression des bourrages papier depuis l'avant de l'imprimante. 343

Suppression des bourrages papier depuis l'arrière de l'imprimante. 344

Suppression des bourrages papier depuis le bac de sortie. 346

Diagnostic de pannes 351

27 Diagnostic de pannes 353

Problèmes de base de l'imprimante	353
Problèmes au niveau de l'affichage	353
Problèmes d'impression	353
Problèmes au niveau de la qualité d'impression	355
L'impression est trop claire	355
Le toner coule ou l'impression déteint/tache au verso	356
Tâches aléatoires/images floues	357
Rien n'a été imprimé sur le support d'impression.	357
Des traits apparaissent sur l'impression.	357
Points espacés en couleur	358
Blancs verticaux.	358
Marbrures	358
Impression fantôme	359
Voile	360
Bead-Carry-Out (BCO)	360
Marque en biais	361
Papier froissé/taché	361
La marge supérieure n'est pas correcte	362
L'enregistrement des couleurs n'est pas aligné.	363
Papier en saillie / bosselé	364
Bourrage	364
Bourrage dû à un défaut d'alimentation.	364
Bourrage papier dû à une alimentation multiple	365
Problème de copie	366
Problèmes de télécopie.	366
Problèmes de numérisation	367
Problèmes du pilote/utilitaire d'impression du scanner.	369
Problèmes de connexion sans fil (Dell C1765nfw Color Multifunction Printer uniquement).	370
Autres problèmes	370
Contactez la maintenance	370

Annexe	371
B Annexe	373
Politique du support technique Dell	373
Services en ligne	373
Garantie et politique de retour	374
Informations concernant le recyclage	374
Contacteur Dell	374
USA/Canada Wi-Fi Warnings	375
FEDERAL COMMUNICATIONS COMMISSION INTERFERENCE STATEMENT	375
Labeling requirements	375
RF exposure warning	375
Canada, Industry Canada (IC) Notices	375
Radio Frequency (RF) Exposure Information	376
Canada, avis d'Industry Canada (IC)	376
Informations concernant l'exposition aux fréquences radio (RF)	376
Canada IC statement	376
Index	377

Avant de commencer

Remarques, précautions et avertissements.....	17
1 Dell™ C1765nf/C1765nfw Color Multifunction Printer Guide de l'utilisateur	19
2 Où trouver les informations.....	21
3 Caractéristiques du produit.....	23
4 À propos de l'imprimante.....	25

Remarques, précautions et avertissements

 **REMARQUE** : Une mention **REMARQUE** signale des informations importantes qui vous aident à utiliser votre imprimante de manière plus adaptée.

 **PRÉCAUTION** : La mention **PRÉCAUTION** signale soit un endommagement potentiel du matériel soit un risque de perte des données et indique comment éviter le problème.

 **AVERTISSEMENT** : La mention **AVERTISSEMENT** signale un risque pouvant entraîner des dommages au niveau des biens, des dommages physiques, voire même la mort.

Les informations contenues dans ce document peuvent être modifiées sans préavis.

© 2014 Dell Inc. Tous droits réservés.

La reproduction de ces éléments de quelque manière que ce soit sans l'autorisation écrite de Dell Inc. est strictement interdite.

Marques utilisées dans ce document : *Dell* et le logo *DELL* sont des marques de commerce de Dell Inc. *Microsoft*, *Windows*, *Windows Server*, *Windows Vista* et *Internet Explorer* sont des marques ou des marques déposées de Microsoft Corporation aux États-Unis ou dans d'autres pays ; *Macintosh* et *Mac OS* sont des marques de commerce de Apple Inc., déposées aux États-Unis et dans d'autres pays ; *Adobe* est soit une marque déposée soit une marque de Adobe Systems Incorporated aux États-Unis et/ou dans d'autres pays ; *Wi-Fi* est une marque déposée de Wi-Fi Alliance ; *Wi-Fi Protected Setup*, *WPA* et *WPA2* sont des marques de commerce de Wi-Fi Alliance.

XML Paper Specification (XPS) : il se peut que ce produit intègre la propriété intellectuelle détenue par Microsoft Corporation. Les termes et conditions d'octroi de licences de la propriété intellectuelle de Microsoft sont disponibles à l'adresse <http://go.microsoft.com/fwlink/?LinkId=52369> ; *DES* : ce produit comprend des logiciels développés par Eric Young (ey@mincom.oz.au) ; *AES* : Copyright © 2003, Dr Brian Gladman, Worcester, RU. Tous droits réservés. Ce produit utilise le logiciel AES publié fourni par le Dr Brian Gladman selon les termes de licence BSD ; *TIFF (libtiff)* : Copyright © 1988-1997 Sam Leffler et Copyright © 1991-1997 Silicon Graphics, Inc. *Profil ICC (Little cms)* : Copyright © 1998-2004 Marti Maria.

D'autres marques et noms de marque peuvent être utilisés dans ce document pour désigner les entités qui possèdent les marques ou noms de leurs produits. Dell Inc. dénie tout intérêt de propriété dans les marques et noms de marque autres que les siens.

Notre logiciel d'imprimante utilise certains codes définis par le Independent JPEG Group.

DROITS LIMITÉS DU SECTEUR PUBLIC AMÉRICAIN

Ce logiciel et cette documentation disposent de DROITS LIMITÉS. L'utilisation, la reproduction ou la divulgation par le gouvernement est soumise à des restrictions comme indiqué dans le sous-paragraphe (c)(1)(ii) des dispositions relatives aux droits en matière de données techniques et de logiciels informatiques du DFARS 252.227-7013 et dans les dispositions FAR en vigueur : Dell Inc., One Dell Way, Round Rock, Texas, 78682, États-Unis.

Juin 2014 Rév. A04

Dell™ C1765nf/C1765nfw Color Multifunction Printer

Guide de l'utilisateur

Cliquez sur les liens situés à gauche pour obtenir plus d'informations sur les fonctions, les options et le fonctionnement de votre Dell C1765nf/C1765nfw Color Multifunction Printer. Pour plus d'informations concernant les autres documentations fournies avec votre Dell C1765nf/C1765nfw Color Multifunction Printer, reportez-vous à la section "Où trouver les informations" à la page 21.

 **REMARQUE** : Dans ce manuel, "imprimante" fait référence à Dell C1765nf/C1765nfw Color Multifunction Printer.

Conventions

Les informations décrites ci-dessous décrivent la signification des symboles et des polices utilisés dans ce manuel :

Textes en gras	:	<ul style="list-style-type: none"> • Noms des boutons du logiciel situés sur le panneau de commande. • Noms des écrans situés sur l'écran LCD. • Menus, commandes, fenêtres et boîtes de dialogue affichées à l'écran de l'ordinateur.
Textes dans la police Courier New	:	<ul style="list-style-type: none"> • Menus et messages affichés sur l'écran LCD. • Les caractères saisis depuis l'ordinateur. • Les chemins des répertoires.
< >	:	<ul style="list-style-type: none"> • Touches sur le clavier de l'ordinateur.
→	:	<ul style="list-style-type: none"> • Indique un chemin vers un élément particulier sans utiliser un ordinateur.
" "	:	<ul style="list-style-type: none"> • Références croisées dans ce manuel. • Les caractères saisis depuis le panneau de commande. • Les messages affichés sur l'écran de l'ordinateur.

Où trouver les informations

 **REMARQUE** : Les images utilisées dans le présent manuel sont celles de l'imprimante Imprimante Dell™ C1765nfw Color Multifunction Printer, sauf mention contraire.

Quelles informations recherchez-vous ? **Vous pouvez trouver les informations dans cette section**

- Pilotes pour mon imprimante Disque *Software and Documentation*
- Mon *Guide de l'utilisateur*



Le disque *Software and Documentation* contient une vidéo sur l'installation, la documentation et les pilotes de votre imprimante. Vous pouvez utiliser le disque pour installer/réinstaller les pilotes ou accéder à la vidéo et à la documentation relatives à l'installation.

Il est possible que des fichiers Lisezmoi figurent sur le disque afin de fournir les dernières mises à jour relatives aux modifications techniques apportées à votre imprimante ou aux matériaux de référence technique avancés destinés aux utilisateurs expérimentés ou aux techniciens.

Mode d'emploi de mon imprimante

Guide de référence rapide

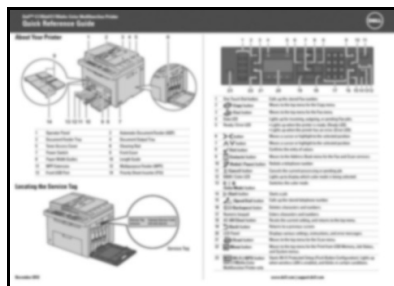

-
- Informations de sécurité
 - Informations relatives à la garantie

Informations importantes



AVERTISSEMENT : Avant de configurer et d'utiliser votre imprimante, prenez connaissance de toutes les consignes de sécurité reprises dans le *Informations importantes* et suivez-les.

Quelles informations recherchez-vous ? Vous pouvez trouver les informations dans cette section

Configuration de mon imprimante

Schéma de configuration



Diagnostic de pannes

"Diagnostic de pannes" à la page 353

Code de service express et numéro de série

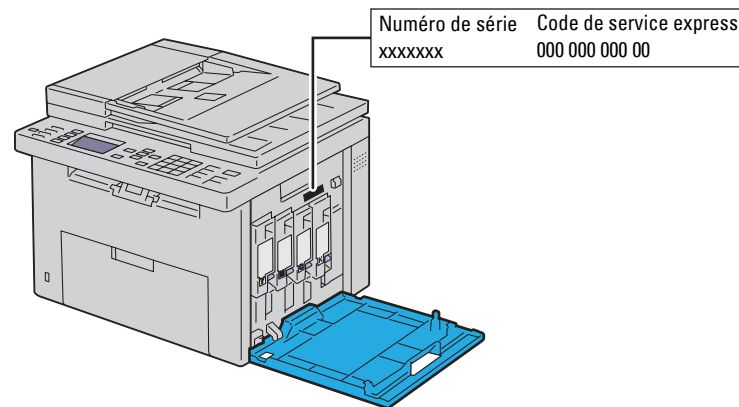

Le code de service express et le numéro de série figurent sur la partie intérieure du capot latéral de votre imprimante.

-
- Derniers pilotes pour mon imprimante
 - Réponses aux questions relatives au support et à l'assistance technique
 - Documentation pour mon imprimante

Rendez-vous sur www.dell.com/support.

www.dell.com/support propose de nombreux outils en ligne, parmi lesquels :

- Solutions — Conseils et astuces pour le diagnostic de pannes, articles de techniciens et formations en ligne
- Mises à niveau – Informations relatives aux mises à niveau des composants, comme le pilote d'impression, par exemple
- Support clientèle – Informations de contact, état des commandes, garantie et informations relatives aux réparations
- Téléchargements – Pilotes
- Guides – Documentation de l'imprimante et spécifications de produit

Rendez-vous sur www.dell.com/support. Sélectionnez votre région et complétez les informations demandées afin d'accéder aux outils et informations d'aide.

Caractéristiques du produit

Ce chapitre décrit les caractéristiques du produit et indique leurs liens.

Numérisation vers un périphérique de stockage USB

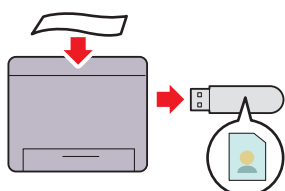

Avec l'imprimante Dell™ C1765nf/C1765nfw Color Multifunction Printer, vous n'avez pas besoin de connecter votre périphérique de stockage USB à un ordinateur pour sauvegarder les données numérisées. Insérez votre périphérique de stockage USB dans le port de l'imprimante et sauvegardez les données numérisées directement sur votre périphérique de stockage USB.

Pour de plus amples informations, reportez-vous à "Numérisation vers un périphérique de stockage USB" à la page 272.

Impression de plusieurs pages sur une seule feuille de papier (Multiple Haut)

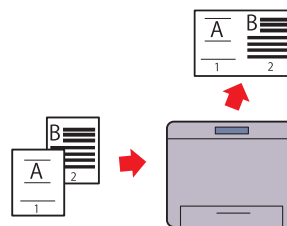

L'impression Multiple Haut vous permet d'imprimer plusieurs pages sur une seule feuille de papier. Cette caractéristique permet de réduire la consommation de papier. Pour de plus amples informations, reportez-vous à "Multiple Haut" à la page 245.

Recto / Verso (Impression recto / verso manuelle)

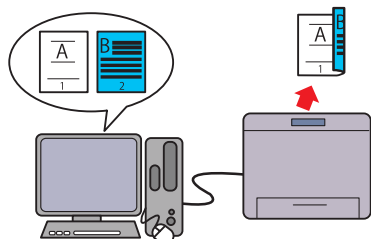

L'impression recto / verso manuelle consiste à imprimer manuellement deux pages ou plus sur les deux faces d'une seule feuille de papier. Cette caractéristique permet de réduire la consommation de papier.

Pour de plus amples informations, reportez-vous à "Chargement de supports d'impression au cours de l'impression recto-verso manuelle" à la page 228.

Impression clé USB (Impression directe d'un périphérique de mémoire USB)

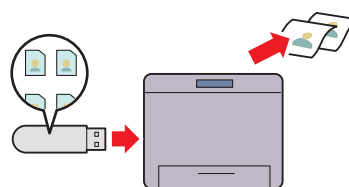

La fonction Impression à partir d'un périphérique de mémoire USB vous permet d'imprimer à partir de votre périphérique de stockage USB sans avoir à allumer l'ordinateur. Sans que vous ayez besoin d'allumer votre ordinateur et une application, cette fonction permet d'imprimer rapidement avec des procédures simples.

Pour de plus amples informations, reportez-vous à "Impression directe avec un périphérique de stockage USB" à la page 235.

**Impression par connexion sans fil (Impression sans fil)
(Dell C1765nfw Color Multifunction Printer uniquement)**

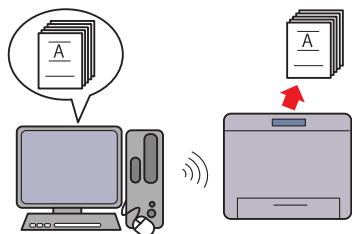

La propriété de connexion au réseau LAN sans fil de votre imprimante vous permet d'installer celle-ci n'importe où, et vous permet de vous passer de connexion filaire de l'imprimante à votre ordinateur.

Pour de plus amples informations, reportez-vous à "Connexion sans fil (uniquement Imprimante Dell C1765nfw Color Multifunction Printer)" à la page 37.

À propos de l'imprimante

Ce chapitre donne un aperçu de votre imprimante Dell™ C1765nf/C1765nfw Color Multifunction Printer.

REMARQUE : Les images utilisées dans le présent manuel sont celles de l'imprimante Imprimante Dell C1765nfw Color Multifunction Printer, sauf mention contraire.

Vue avant

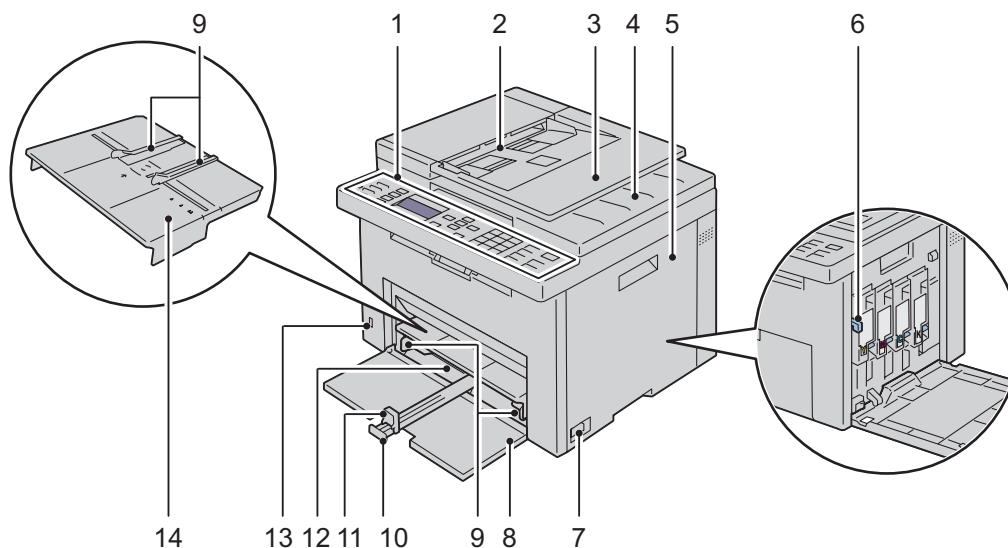

1	Panneau de commande	2	Chargeur de document automatique (ADF)
3	Chargeur de documents	4	Bac de sortie des documents
5	Capot d'accès au toner	6	Tête d'impression de la tige de nettoyage
7	Interrupteur d'alimentation	8	Capot avant
9	Guides de largeur du papier	10	Extension MPF
11	Guide de longueur	12	Chargeur multifonctions (MPF)
13	Port USB avant	14	Bac d'alimentation prioritaire (PSI)

Vue arrière

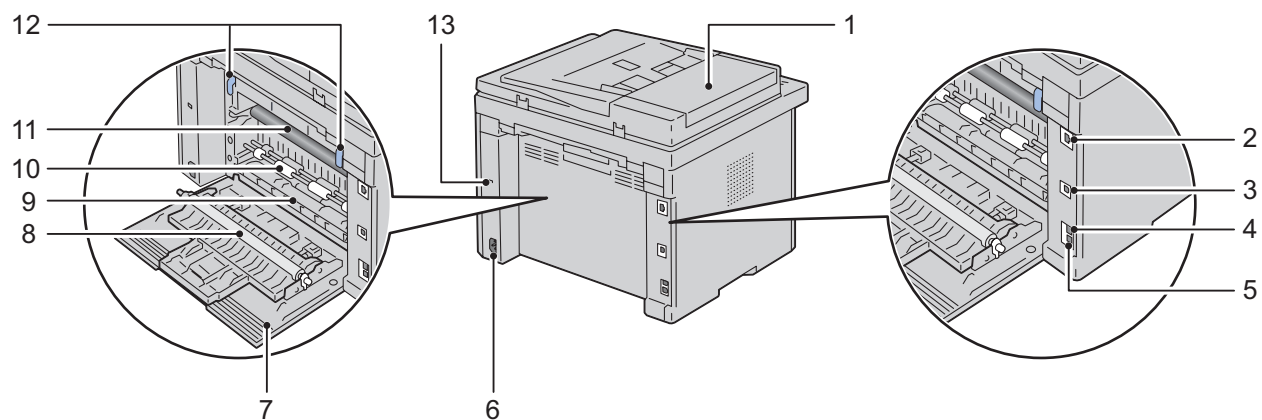

1	Capot ADF	2	Port Ethernet
3	Port USB	4	Connecteur de prise murale
5	Connecteur de ligne téléphonique	6	Connecteur d'alimentation
7	Capot arrière	8	Rouleau de transfert
9	Glissière de papier	10	Rouleau d'alimentation du papier
11	Courroie de transfert	12	Leviers
13	Encoche de sécurité		

Exigences relatives à l'espace

Placez l'imprimante dans un endroit où l'espace est suffisant pour permettre l'ouverture du bac et des capots.

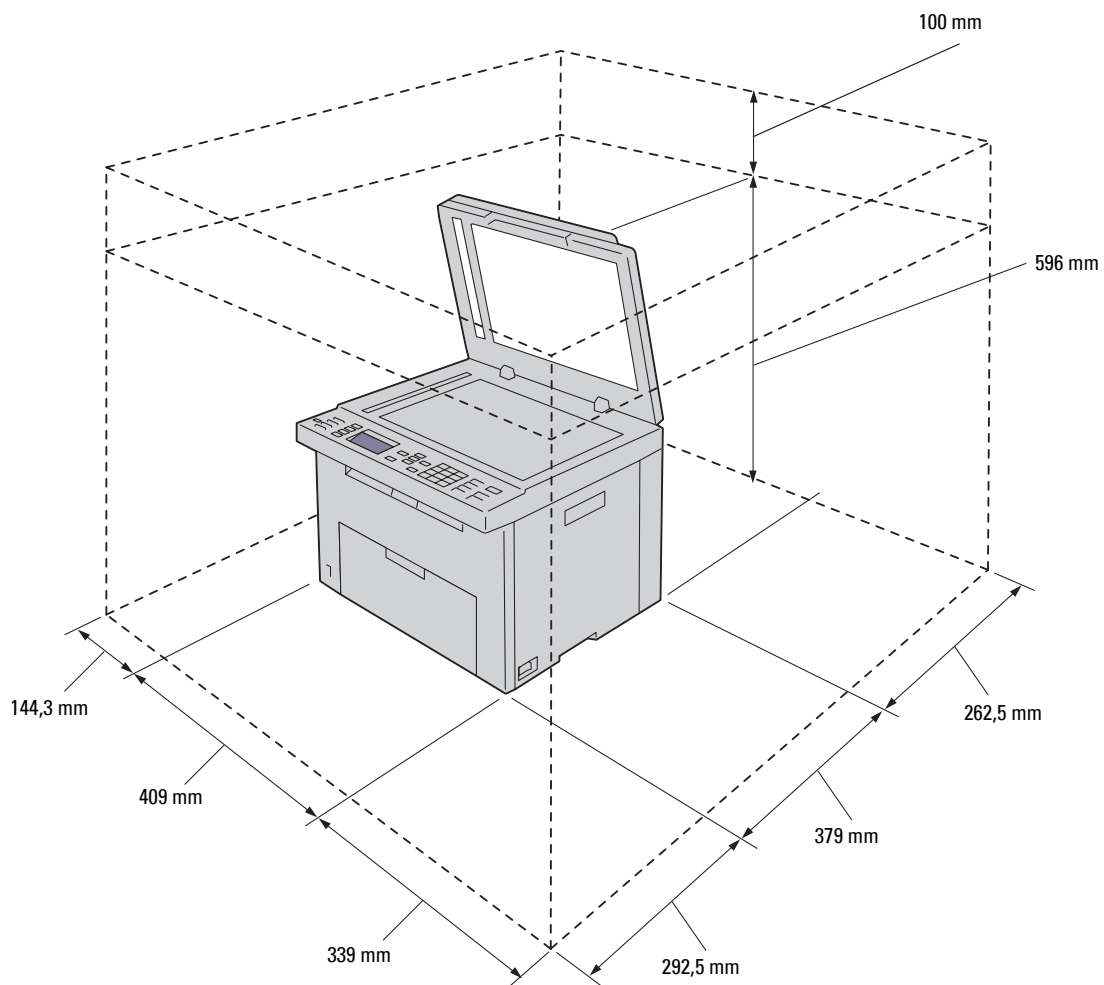

⚠ PRÉCAUTION : Pour éviter la déformation des images à l'écran ou le dysfonctionnement de votre imprimante, évitez d'exposer l'imprimante à la lumière directe du soleil avec le cache avant ouvert.

Chargeur de document automatique (ADF)

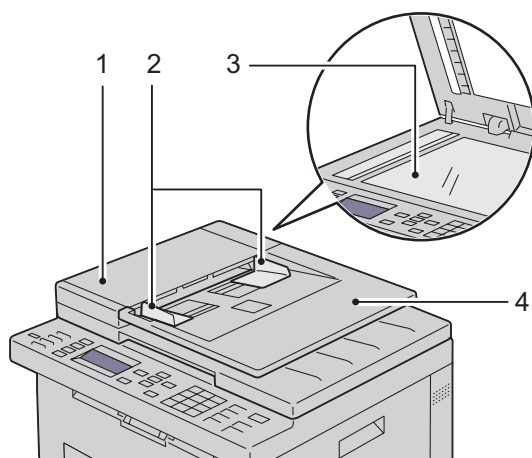

- | | |
|---|-----------------------|
| 1 | Capot ADF |
| 2 | Guides du papier |
| 3 | Vitre d'exposition |
| 4 | Chargeur de documents |

Panneau de commande

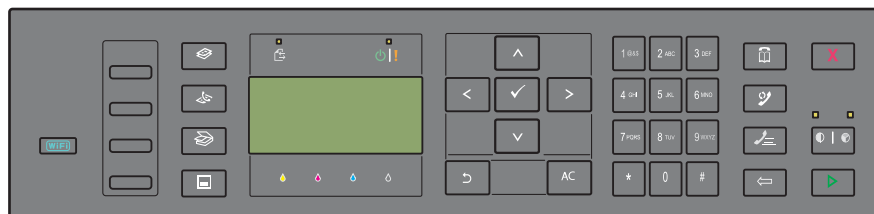

Pour plus de détails au sujet du panneau de commande, reportez-vous à la section "Panneau de commande" à la page 95.

Sécurisation de l'imprimante

Pour protéger votre imprimante contre le vol, vous pouvez utiliser le verrou Kensington disponible en option. Fixez le verrou Kensington à l'encoche de sécurité de votre imprimante.

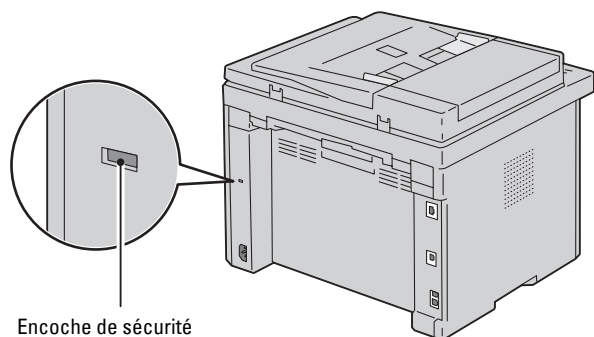

Pour plus de détails, reportez-vous aux instructions d'utilisation fournies avec le verrou Kensington.

Commandes de fournitures

Si vous utilisez une imprimante mise en réseau, vous pouvez commander des consommables auprès de Dell depuis Internet. Entrez l'adresse IP de votre imprimante dans votre navigateur Internet, lancez le **Dell Printer Configuration Web Tool** et cliquez sur **Commander des fournitures à** : pour commander du toner pour votre imprimante.

Vous pouvez également commander des cartouches de toner de la manière suivante :

- 1 Cliquez sur **Démarrer** → **Tous les programmes** → **Imprimantes Dell** → **Dell C1765 Multifunction Color Printer** → **Système de gestion de fournitures Dell**.

La fenêtre **Système de gestion de fournitures Dell** s'affiche.

- 2 Sélectionnez votre imprimante dans la liste **Sélectionner le modèle de l'imprimante**.

- 3 Si vous commandez depuis Internet :

a Sélectionnez une URL dans la liste **Sélectionner URL de réapprovisionnement**.

b Cliquez sur **Visitez le site Internet Dell de commande de fournitures d'imprimantes**.

La fenêtre **Dell C1765nf/C1765nfw Color MPF - Système de gestion de fournitures Dell** s'affiche.

c Entrez le numéro de série puis cliquez sur **OK**.

Vous trouverez votre numéro de série Dell à l'intérieur du capot d'accès au toner de votre imprimante.

Le site Internet Dell de commande de fournitures s'affiche.

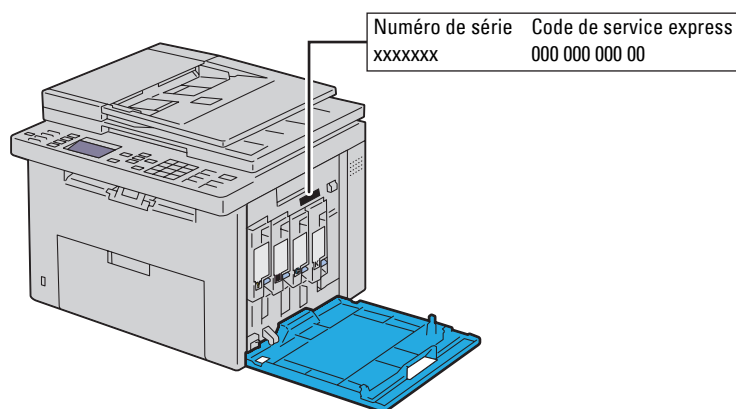

Si vous souhaitez commander par téléphone, composez le numéro qui s'affiche sous le titre **Commander par téléphone**.

Installation de l'imprimante

5	Retrait du matériel d'emballage	33
6	Connexion de votre imprimante.....	35
7	Configuration de l'imprimante.....	47
8	Définition de l'adresse IP	55
9	Chargement du papier.....	59
10	Installation des pilotes d'impression sur des ordinateurs Windows®	67
11	Installation des pilotes d'impression sur des ordinateurs Macintosh	89

Retrait du matériel d'emballage

Ce chapitre donne un aperçu de votre imprimante Dell™ C1765nf/C1765nfw Color Multifunction Printer.

REMARQUE : Les images utilisées dans le présent manuel sont celles de l'imprimante Imprimante Dell C1765nfw Color Multifunction Printer, sauf mention contraire.

- 1 Enlevez le matériel d'emballage de l'imprimante.

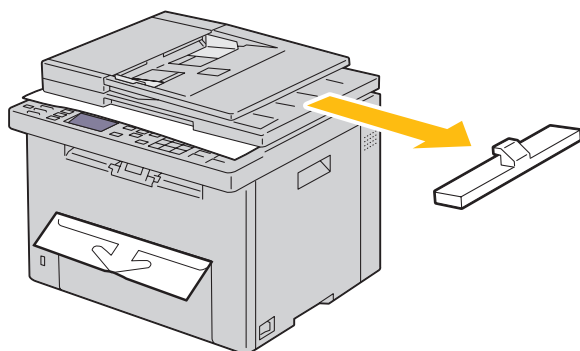

- 2 Soulevez le capot du document.

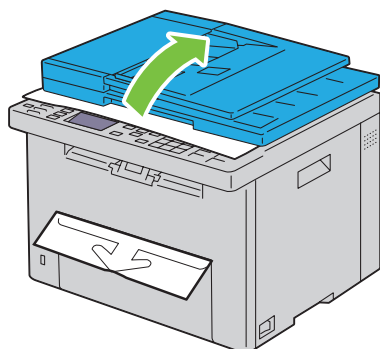

- 3 Retirez les feuilles de protection de glace d'exposition.

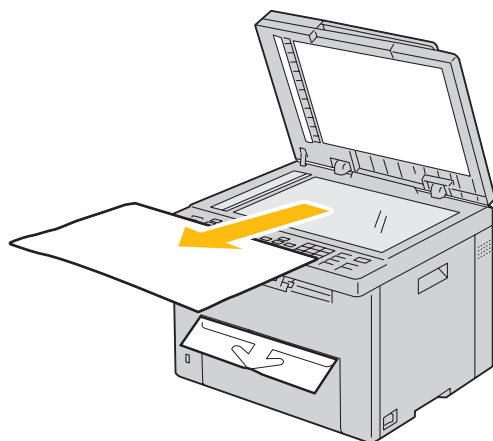

Connexion de votre imprimante

Votre câble de raccordement Dell™ C1765nf/C1765nfw Color Multifunction Printer doit présenter les caractéristiques suivantes :

Type de connexion	Spécifications de connexion
Sans fil	IEEE 802.11b/802.11g (uniquement pour Dell C1765nfw Color Multifunction Printer)
USB	Compatibilité USB 2.0
Ethernet	Compatibilité 10 Base-T/100 Base-TX
Connecteur de prise murale	RJ11
Connecteur de ligne téléphonique	RJ11

 **REMARQUE** : Les images utilisées dans le présent manuel sont celles de l'imprimante Imprimante Dell C1765nfw Color Multifunction Printer, sauf mention contraire.

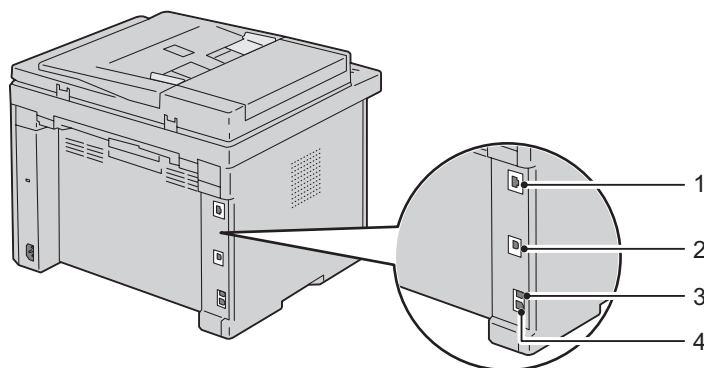

1 Port Ethernet



2 Port USB



3 Connecteur de prise murale



4 Connecteur de ligne téléphonique



Connexion de l'imprimante à un ordinateur ou à un réseau

Connexion directe

Une imprimante locale est une imprimante reliée directement à votre ordinateur à l'aide d'un câble USB. Si votre imprimante est reliée à un réseau, rendez-vous à la rubrique "Connexion Ethernet" à la page 36.

Pour connecter l'imprimante à un ordinateur :

- 1 Assurez-vous que l'imprimante, l'ordinateur et les autres périphériques connectés sont éteints et débranchés de la source d'alimentation ou de la prise électrique.
- 2 Connectez le plus petit connecteur USB dans le port USB situé à l'arrière de l'imprimante.

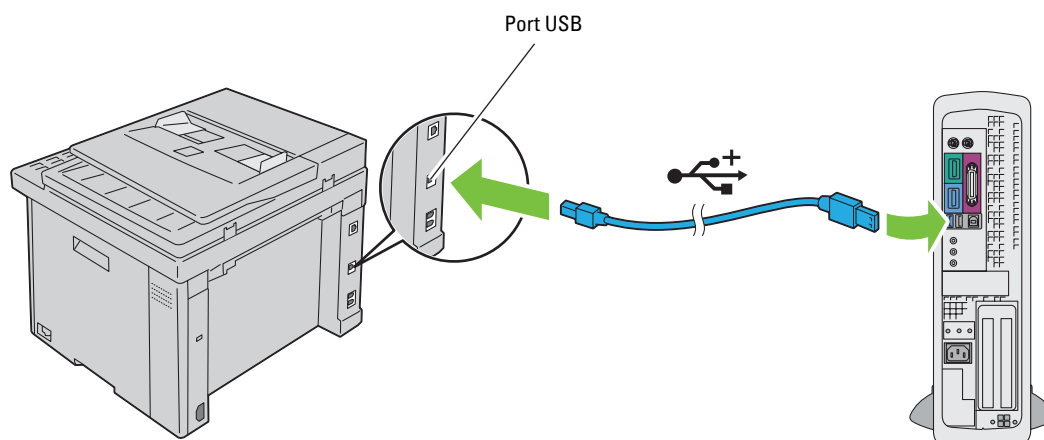

- 3 Branchez l'autre extrémité du câble au port USB de l'ordinateur.

⚠ PRÉCAUTION : Ne branchez pas le câble USB de l'imprimante au port USB disponible du clavier.

Connexion Ethernet

Pour connecter l'imprimante à un réseau :

- 1 Assurez-vous que l'imprimante, l'ordinateur et les autres périphériques connectés ont été éteints et que tous les câbles ont été débranchés.
- 2 Raccordez le câble Ethernet.

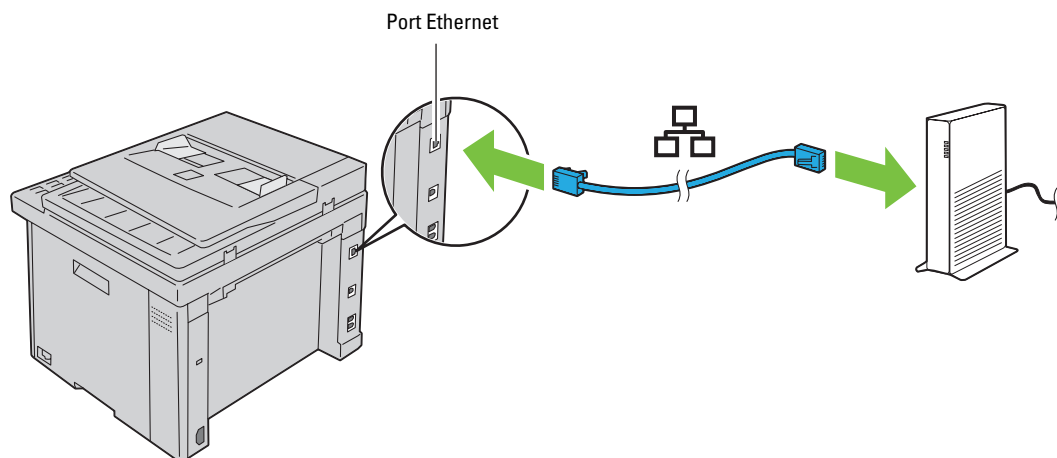

✍ REMARQUE : Branchez le câble Ethernet uniquement si vous devez installer une connexion filaire.

Pour raccorder l'imprimante au réseau, branchez une extrémité d'un câble Ethernet dans le port Ethernet situé à l'arrière de l'imprimante et l'autre extrémité à un branchement ou concentrateur LAN.

Pour une connexion sans fil, reportez-vous à la rubrique "Connexion sans fil (uniquement Imprimante Dell C1765nfw Color Multifunction Printer)" à la page 37.

Connexion sans fil (uniquement Imprimante Dell C1765nfw Color Multifunction Printer)

Les caractéristiques des paramètres sans fil sont décrites ci-dessous :

Élément	Caractéristique
Connectivité	Sans fil
Connectivité standard	Conformité IEEE 802.11b/802.11g
Largeur de bande	2,4 GHz
Vitesse de transfert de données	Mode IEEE 802.11b : 11, 5,5, 2, 1 Mb/s Mode IEEE 802.11g : 54, 48, 36, 24, 18, 12, 9, 6 Mb/s
Sécurité	64 (touche 40 bits)/ 128 (touche 104 bits) WEP, WPA-PSK (TKIP, AES), WPA2-PSK (AES)(IEEE 802.1x fonction d'attestation de WPA 1x ne correspond pas), mode mixte PSK
Wi-Fi Protected Setup® (WPS) ^{*1}	PBC (Push Button Configuration), PIN (Personal Identification Number)

^{*1} Compatible WPS 2.0. WPS 2.0 fonctionne sur les points d'accès avec les types de cryptage suivants : mode mixte PSK, WPA-PSK AES, WPA2-PSK AES, WPA-PSK TKIP, ouvert (aucune sécurité)

Vous pouvez sélectionner une méthode pour configurer une configuration sans fil parmi les suivantes :

WPS-PBC (Bouton Wi-Fi | WPS)^{*1}

WPS-PBC (Menu Panneau de commande)^{*1}

WPS-PIN^{*2}

Configuration automatique SSID



Configuration manuelle SSID

^{*1} WPS-PBC (Wi-Fi Protected Setup-Push Button Configuration) est une méthode pour authentifier et enregistrer les périphériques requis pour une configuration sans fil, en démarrant WPS-PBC sur l'imprimante grâce au bouton **WiFi** (Wi-Fi | WPS) ou au menu du panneau de commande, puis en appuyant sur le bouton fourni sur le point d'accès LAN sans fil (Registre) ou sur le routeur. Cette configuration n'est disponible que lorsque le point d'accès prend en charge le WPS-PBC.

^{*2} WPS-PIN (Wi-Fi Protected setup-Personal Identification Number) est une méthode permettant d'authentifier et d'enregistrer les périphériques requis pour une configuration sans fil, en entrant les attributions PIN dans l'imprimante et dans l'ordinateur. Cette configuration, effectuée par le biais du point d'accès, n'est disponible que lorsque les points d'accès de votre routeur sans fil prennent en charge le WPS.

WPS-PBC (Bouton Wi-Fi | WPS)

Vous pouvez démarrer WPS-PBC (Wi-Fi Protected Setup-Push Button Configuration) en appuyant sur le bouton **WiFi** (Wi-Fi | WPS).

-  **REMARQUE** : WPS-PBC est disponible uniquement lorsque le point d'accès LAN sans fil (Registre) ou le routeur prend en charge le WPS-PBC.
-  **REMARQUE** : Avant de démarrer WPS-PBC avec le bouton **WiFi** (Wi-Fi | WPS), vérifiez la position du bouton WPS (le nom du bouton peut varier) sur le point d'accès LAN sans fil (Registre) ou routeur. Pour obtenir des informations sur le fonctionnement WPS sur le point d'accès LAN sans fil (Registre) ou le routeur, reportez-vous au manuel fourni avec le produit.
-  **REMARQUE** : Pour plus d'informations sur le bouton **WiFi** (Wi-Fi | WPS), reportez-vous à la rubrique "État du rétroéclairage du bouton Wi-Fi | WPS (Dell C1765nfw Color Multifunction Printer uniquement)" à la page 97.
Si un problème survient ou si des messages d'erreur sont affichés sur le panneau de commande, reportez-vous à la rubrique "Problèmes de connexion sans fil (Dell C1765nfw Color Multifunction Printer uniquement)" à la page 370.

- 1 Appuyez et maintenez enfoncé le bouton **WiFi** (Wi-Fi | WPS) sur l'imprimante pendant 2 secondes.

Vérifiez que le bouton **WiFi** (Wi-Fi | WPS) commence à clignoter et que le message Appuyez sur le bouton WPS du routeur WPS s'affiche sur le panneau de commande.

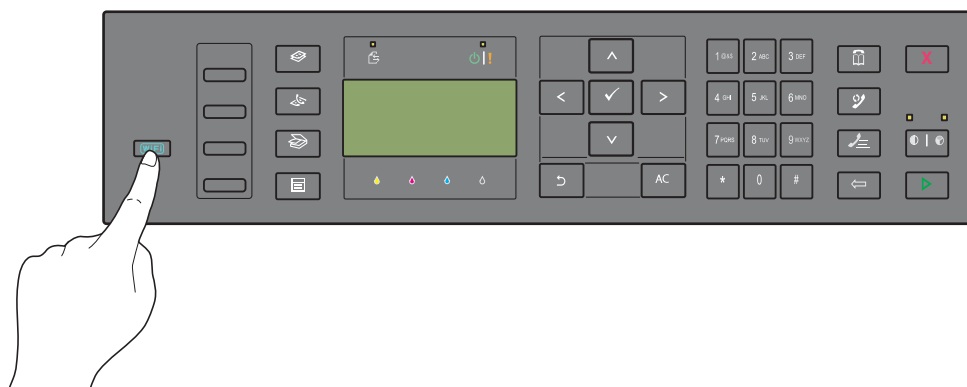



- 2 Faites fonctionner le WPS sur le point d'accès LAN sans fil (Registre) ou le routeur dans les deux minutes.
- 3 Lorsque le WPS fonctionne correctement et que l'imprimante est redémarrée, la connexion au réseau local sans fil est terminée.



WPS-PBC (Menu Panneau de commande)

Vous pouvez démarrer WPS-PBC (Wi-Fi Protected Setup-Push Button Configuration) depuis le panneau de commande.

 **REMARQUE** : WPS-PBC est disponible uniquement lorsque le point d'accès LAN sans fil (Registre) ou le routeur prend en charge le WPS-PBC.

 **REMARQUE** : Avant de démarrer WPS-PBC, vérifiez la position du bouton WPS (le nom du bouton peut varier) sur le point d'accès LAN sans fil (Registre) ou le routeur. Pour obtenir des informations sur le fonctionnement WPS sur le point d'accès LAN sans fil (Registre) ou le routeur, reportez-vous au manuel fourni avec le produit.

 **REMARQUE** : Un mot de passe est requis pour entrer dans le Menu admin lorsque Déf verr panneau est activé. Dans ce cas, entrez votre mot de passe préalablement défini et appuyez sur le bouton ✓ (Régler).

- 1 Appuyez sur le bouton  (Menu).
- 2 Appuyez sur le bouton ✓ jusqu'à ce que Système s'affiche, puis appuyez sur le bouton ✓ (Régler).
- 3 Appuyez sur le bouton ✓ jusqu'à ce que Menu admin s'affiche, puis appuyez sur le bouton ✓ (Régler).
- 4 Appuyez sur le bouton ✓ jusqu'à ce que Réseau s'affiche, puis appuyez sur le bouton ✓ (Régler).
- 5 Appuyez sur le bouton ✓ jusqu'à ce que WPS s'affiche, puis appuyez sur le bouton ✓ (Régler).
- 6 Appuyez sur le bouton  jusqu'à ce que Cmd bouton poussoir s'affiche, puis appuyez sur le bouton ✓ (Régler).
- 7 Appuyez sur le bouton  jusqu'à ce que Oui s'affiche, puis appuyez sur le bouton ✓ (Régler).

Vérifiez que Appuyer sur le bouton WPS sur le routeur WPS s'affiche, puis démarrez le WPS-PBC sur le point d'accès LAN sans fil (Registre) ou le routeur dans les deux minutes.





- 8 Lorsque le WPS fonctionne correctement et que l'imprimante est redémarrée, la connexion au réseau local sans fil est terminée.

WPS-PIN

Le code PIN de WPS-PIN ne peut être configuré qu'à partir du panneau de commande.

 **REMARQUE** : WPS-PIN est disponible uniquement lorsque le point d'accès LAN sans fil (Registre) ou le routeur prend en charge le WPS-PIN.

 **REMARQUE** : Un mot de passe est requis pour entrer dans le Menu admin lorsque Déf verr panneau est activé. Dans ce cas, entrez votre mot de passe préalablement défini et appuyez sur le bouton ✓ (Régler).





- 1 Appuyez sur le bouton  (Menu).
- 2 Appuyez sur le bouton  jusqu'à ce que Système s'affiche, puis appuyez sur le bouton ✓ (Régler).
- 3 Appuyez sur le bouton  jusqu'à ce que Menu admin s'affiche, puis appuyez sur le bouton ✓ (Régler).
- 4 Appuyez sur le bouton  jusqu'à ce que Réseau s'affiche, puis appuyez sur le bouton ✓ (Régler).
- 5 Appuyez sur le bouton  jusqu'à ce que WPS s'affiche, puis appuyez sur le bouton ✓ (Régler).
- 6 Vérifiez que Code PIN s'affiche, puis appuyez sur le bouton ✓ (Régler).
- 7 Inscrivez le code PIN à huit chiffres affiché ou sélectionnez Imprimer PIN. Le code PIN est imprimé.
- 8 Vérifiez que Commencer config. s'affiche, puis appuyez sur le bouton ✓ (Régler).
- 9 Vérifiez que Recherche WPS AP s'affiche, puis saisissez le code PIN affiché à l'étape 7 dans le point d'accès LAN sans fil (Registre) ou le routeur.

 **REMARQUE** : Pour des informations sur le fonctionnement WPS sur le point d'accès LAN sans fil (Registre) ou le routeur, reportez-vous au manuel fourni avec le produit.

- 10 Lorsque le WPS fonctionne correctement et que l'imprimante est redémarrée, la connexion au réseau local sans fil est terminée.

Configuration automatique SSID

 **REMARQUE** : Un mot de passe est requis pour entrer dans le Menu admin lorsque Déf verr panneau est activé. Dans ce cas, entrez votre mot de passe préalablement défini et appuyez sur le bouton ✓ (Régler).

- 1 Appuyez sur le bouton  (Menu).
- 2 Appuyez sur le bouton  jusqu'à ce que Système s'affiche, puis appuyez sur le bouton ✓ (Régler).
- 3 Appuyez sur le bouton  jusqu'à ce que Menu admin s'affiche, puis appuyez sur le bouton ✓ (Régler).
- 4 Appuyez sur le bouton  jusqu'à ce que Réseau s'affiche, puis appuyez sur le bouton ✓ (Régler).
- 5 Appuyez sur le bouton  jusqu'à ce que Configuration ss fil s'affiche, puis appuyez sur le bouton ✓ (Régler).

L'imprimante recherche automatiquement les points d'accès sur le réseau sans fil.

- 6 Appuyez sur le bouton  jusqu'à ce que le point d'accès de votre choix s'affiche, puis appuyez sur le bouton ✓ (Régler).

Si le point d'accès souhaité ne s'affiche pas, rendez-vous à la rubrique "Configuration manuelle SSID" à la page 41.

 **REMARQUE** : Certains SSID cachés peuvent ne pas s'afficher. Si le SSID n'est pas détecté, mettez sous tension l'émission SSID du routeur.

- 7 Entrez la phrase de passe ou la clé WEP.

Lorsque le type de cryptage du point d'accès sélectionné est WPA, WPA2 ou mixte à l'étape 6 :

- Saisissez la phrase de passe, puis appuyez sur le bouton ✓ (Régler).

Lorsque le type de cryptage du point d'accès sélectionné est WEP à l'étape 6 :

- Saisissez la clé WEP, puis appuyez sur le bouton ✓ (Régler).

 **REMARQUE** : Une phrase de passe est une clé de cryptage pour le cryptage WPA et WPA2 qui est composée entre 8 et 63 caractères alphanumériques. Elle peut être décrite comme un clé sur certains points d'accès ou routeurs. Pour obtenir plus de détails, reportez-vous au manuel fourni avec le point d'accès ou le routeur.

- 8 L'écran **Redémarrer le système** s'affiche et l'imprimante est redémarrée lorsque la connexion au réseau local sans fil est terminée.

Configuration manuelle SSID

 **REMARQUE** : Un mot de passe est requis pour entrer dans le Menu admin lorsque **Déf verr panneau** est activé. Dans ce cas, entrez votre mot de passe préalablement défini et appuyez sur le bouton ✓ (Régler).

- 1 Appuyez sur le bouton  (Menu).
- 2 Appuyez sur le bouton ▼ jusqu'à ce que **Système** s'affiche, puis appuyez sur le bouton ✓ (Régler).
- 3 Appuyez sur le bouton ▼ jusqu'à ce que **Menu admin** s'affiche, puis appuyez sur le bouton ✓ (Régler).
- 4 Appuyez sur le bouton ▼ jusqu'à ce que **Réseau** s'affiche, puis appuyez sur le bouton ✓ (Régler).
- 5 Appuyez sur le bouton ▼ jusqu'à ce que **Configuration ss fil** s'affiche, puis appuyez sur le bouton ✓ (Régler).
- 6 Appuyez sur le bouton ▼ jusqu'à ce que **Config. manuelle** s'affiche, puis appuyez sur le bouton ✓ (Régler).
- 7 Saisissez le SSID, puis appuyez sur le bouton ✓ (Régler).
- 8 Sélectionnez le mode réseau depuis **Infrastructure** et **Ad-hoc** selon votre environnement, puis appuyez sur le bouton ✓ (Régler).

Si vous sélectionnez **Infrastructure**, passez à l'étape 9.

Si vous sélectionnez **Ad-hoc**, passez à l'étape 10.

- 9 Sélectionnez le type de cryptage depuis **Aucune sécurité**, **Mode mixte PSK**, **WPA-PSK-TKIP**, **WPA2-PSK-AES** ou **WEP**.

Si vous ne réglez pas la sécurité pour votre réseau sans fil :

- Appuyez sur le bouton ▼ jusqu'à ce que **Aucune sécurité** s'affiche, puis appuyez sur le bouton ✓ (Régler).

Pour utiliser le **Mode mixte PSK**, **WPA-PSK-TKIP** ou le cryptage **WPA2-PSK-AES** :

- a Appuyez sur le bouton ▼ jusqu'à ce que **Mode mixte PSK**, **WPA-PSK-TKIP** ou **WPA2-PSK-AES** s'affiche puis appuyez sur le bouton ✓ (Régler).
- b Saisissez la phrase de passe, puis appuyez sur le bouton ✓ (Régler).

 **REMARQUE** : Une phrase de passe est une clé de cryptage pour le cryptage **WPA** et **WPA2** qui est composée entre 8 et 63 caractères alphanumériques. Elle peut être décrite comme un clé sur certains points d'accès ou routeurs. Pour obtenir plus de détails, reportez-vous au manuel fourni avec le point d'accès ou le routeur.

Pour utiliser le cryptage **WEP** :

- a Appuyez sur le bouton ▼ jusqu'à ce que **WEP** s'affiche, puis appuyez sur le bouton ✓ (Régler).
- b Saisissez la clé **WEP**, puis appuyez sur le bouton ✓ (Régler).
- c Appuyez sur le bouton ▼ pour surligner la clé de transmission souhaitée de **Clé WEP 1** à **Clé WEP 4**, puis appuyez sur le bouton ✓ (Régler).

Passez à l'étape 11.



- 10 Sélectionnez le type de cryptage depuis **Aucune sécurité** ou **WEP**.

Si vous ne réglez pas la sécurité pour votre réseau sans fil :

- Vérifiez que **Aucune sécurité** s'affiche, puis appuyez sur le bouton ✓ (Régler).

Pour utiliser le cryptage **WEP** :

- a Appuyez sur le bouton ▼ jusqu'à ce que **WEP** s'affiche, puis appuyez sur le bouton ✓ (Régler).
- b Saisissez la clé **WEP**, puis appuyez sur le bouton ✓ (Régler).

- c Appuyez sur le bouton  pour surligner la clé de transmission souhaitée de Clé WEP 1 à Clé WEP 4, puis appuyez sur le bouton  (**Régler**).
- 11 L'écran Redémarrer le système s'affiche et l'imprimante est redémarrée lorsque la connexion au réseau local sans fil est terminée.

Reconfiguration du paramètre sans fil

Pour modifier la configuration sans fil via une connexion Ethernet ou sans fil depuis votre ordinateur, effectuez ce qui suit.

 **REMARQUE** : Pour modifier la configuration sans fil à travers une connexion sans fil, vérifiez que la configuration de la connexion sans fil est terminée dans "Connexion sans fil (uniquement Imprimante Dell C1765nfw Color Multifunction Printer)" à la page 37.

 **REMARQUE** : Les paramètres suivants sont disponibles lorsque le mode réseau est réglé sur infrastructure dans "Connexion sans fil (uniquement Imprimante Dell C1765nfw Color Multifunction Printer)" à la page 37.

- 1 Vérifiez l'adresse IP de votre imprimante.

Pour plus de détails sur le contrôle de l'adresse IP de l'imprimante, reportez-vous à "Vérification des réglages IP" à la page 57.

- 2 Lancez Dell Printer Configuration Web Tool en saisissant l'adresse IP de l'imprimante dans votre navigateur Web.

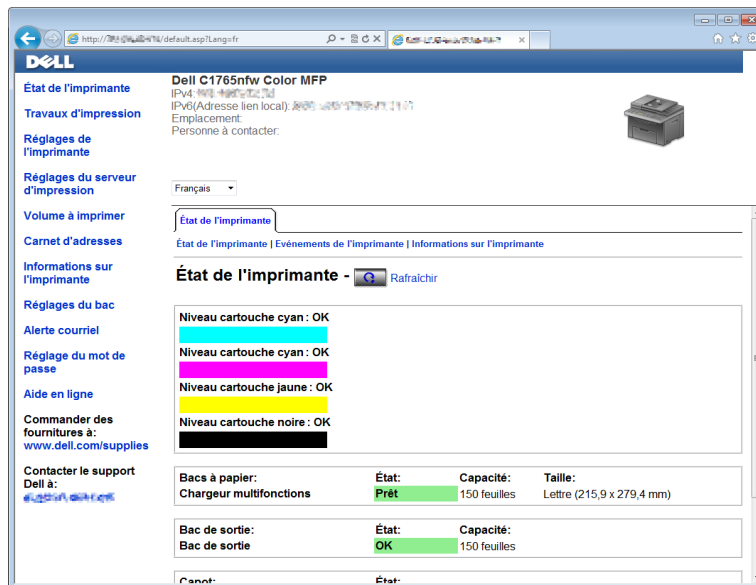

- 3 Cliquez sur Paramètres du serveur d'impression.
- 4 Cliquez sur l'onglet Paramètres du serveur d'impression.
- 5 Cliquez sur LAN sans fil.
- 6 Changez la configuration sans fil de l'imprimante.
- 7 Redémarrez l'imprimante.
- 8 Modifiez les paramètres sans fil sur votre ordinateur ou sur le point d'accès.

 **REMARQUE** : Afin de modifier les paramètres de votre ordinateur, reportez-vous aux manuels fournis avec l'adaptateur réseau ou si votre ordinateur dispose d'un outil d'adaptateur sans fil, modifiez les paramètres sans fil à l'aide de cet outil.

Connexion à la ligne téléphonique

REMARQUE : Ne connectez pas directement votre imprimante à une ligne DSL (Digital Subscriber Line). Cela risquerait d'endommager l'imprimante. Pour utiliser une ligne DSL, vous devrez utiliser un filtre DSL approprié. Contactez votre fournisseur de service pour obtenir ce filtre.

- 1 Branchez une extrémité d'un cordon téléphonique à un connecteur de prise murale et l'autre extrémité à une prise murale active.

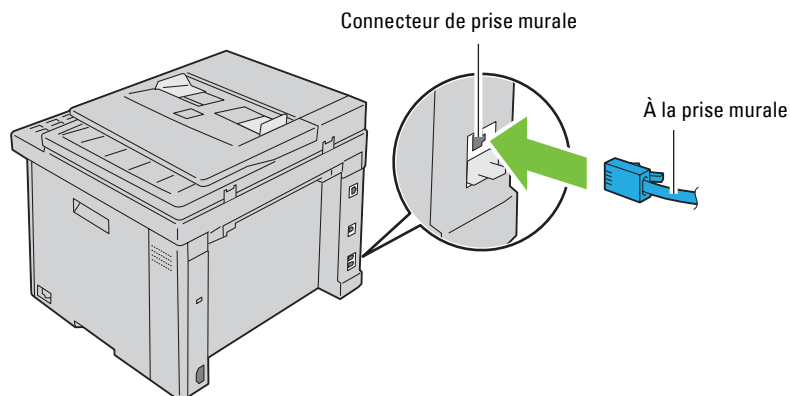

- 2 Retirez la prise bleue du connecteur de ligne téléphonique (PHONE).

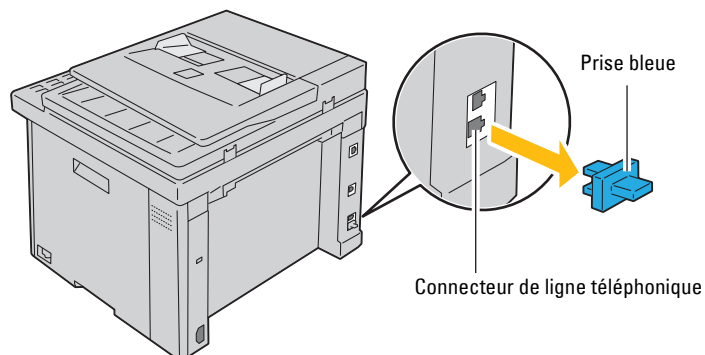

- 3 Pour connecter un téléphone et/ou un répondeur téléphonique à votre imprimante, branchez le cordon du téléphone ou du répondeur sur la prise téléphonique (PHONE).

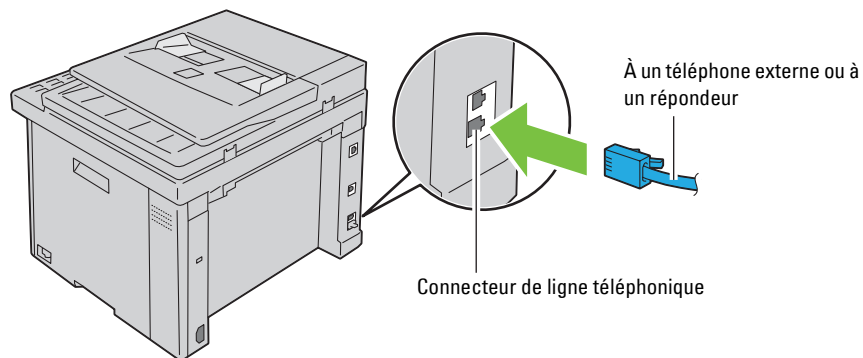

Si la communication téléphonique est de type série dans votre pays (c'est le cas en Allemagne, en Suède, au Danemark, en Autriche, en Belgique, en Italie, en France et en Suisse) et que vous disposez d'une terminaison jaune, insérez la terminaison jaune dans la prise téléphonique (☎).

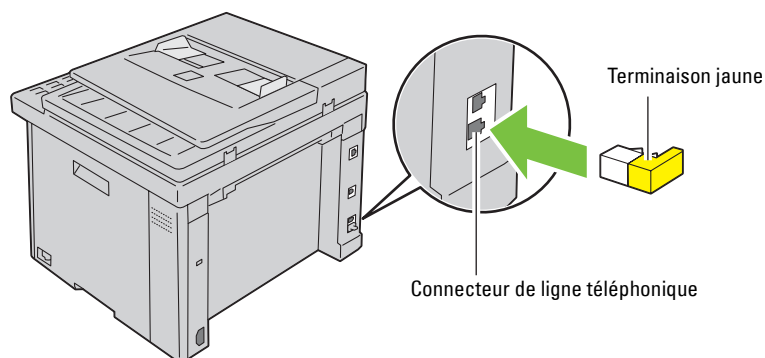

Mise sous tension de l'imprimante

⚠ AVERTISSEMENT : N'utilisez pas de rallonges ou de modules à prises multiples.

⚠ AVERTISSEMENT : Ne branchez pas l'imprimante à un système d'alimentation sans interruption (UPS).

- 1 Connectez le câble d'alimentation au connecteur d'alimentation à l'arrière de l'imprimante (voir "Vue arrière" à la page 26).

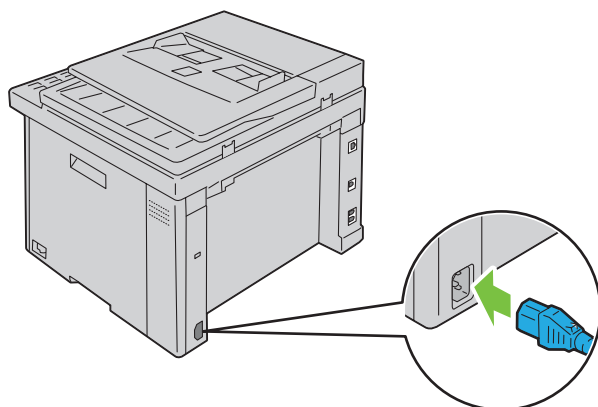

- 2 Connectez l'autre extrémité du câble à la source d'alimentation.

3 Mettez l'imprimante sous tension.

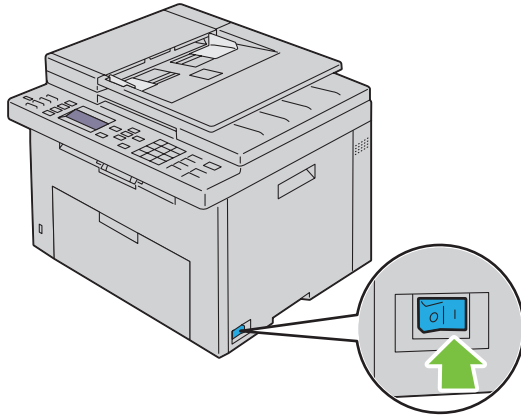

4 Suivez les instructions affichées à l'écran du panneau de commande pour configurer les paramètres initiaux de votre imprimante.

Configuration de l'imprimante

Réglage des paramètres initiaux sur le panneau de commande

Vous devez définir la langue de l'imprimante, le pays, la date de l'horloge et l'heure lorsque vous allumez l'imprimante pour la première fois.

Lorsque vous mettez l'imprimante sous tension, l'écran de l'Assistant permettant d'effectuer la configuration initiale s'affiche sur le panneau de commande. Suivez les étapes ci-dessous pour définir les réglages initiaux.

 **REMARQUE** : Si vous ne commencez pas par configurer les réglages initiaux, le message *Prêt pour copie* s'affiche sur le panneau de commande au bout de trois minutes. Par la suite, vous pouvez configurer les paramètres initiaux suivants en activant l'Assistant Démarrage sur le panneau de commande ou le **Dell™ Printer Configuration Web Tool** le cas échéant.



 **REMARQUE** : Pour plus de détails sur l'utilisation du panneau de commande, reportez-vous à la section "Présentation des menus de l'imprimante" à la page 167.

 **REMARQUE** : Pour plus d'informations sur le **Dell Printer Configuration Web Tool**, consultez "Dell™ Printer Configuration Web Tool" à la page 101.

- 1 Vérifiez que le message *Sélectionner langue* s'affiche. Sélectionnez ensuite, à partir de la liste déroulante, la langue que vous voulez utiliser sur le panneau de commande puis appuyez sur le bouton  (**Régler**).

English
Français
Italiano
Deutsch
Español
Dansk
Nederlands
Norsk
Svenska
简体中文* ¹

*¹ Dell C1765nf Color
Multifunction Printer
uniquement

- 2 Appuyez sur le bouton  (**Régler**) pour déterminer le pays.
- 3 Vérifiez que le message *Sélectionner pays* apparaît. Sélectionnez votre pays dans la liste déroulante, puis cliquez sur le bouton  (**Régler**).
- 4 Vérifiez que le message *Sélectionner fuseau horaire* apparaît. Sélectionnez le fuseau horaire approprié dans la liste déroulante, puis cliquez sur le bouton  (**Régler**).

Zone géographique	Fuseau horaire
Afrique	(UTC) Accra, Bamako, Dakar, Nouakchott
	(UTC) Casablanca
	(UTC +01:00) Alger, Douala, Libreville, Luanda
	(UTC +01:00) Tunis
	(UTC +01:00) Windhoek
	(UTC +02:00) Le Caire
	(UTC +02:00) Harare, Johannesburg, Kinshasa, Tripoli
	(UTC +03:00) Addis-Abeba, Khartoum, Mogadiscio, Nairobi
Amériques	(UTC -10:00) Adak
	(UTC -09:00) Alaska
	(UTC -08:00) Pacifique (É.-U. et Canada)
	(UTC -08:00) Tijuana
	(UTC -07:00) Arizona, Dawson Creek, Sonora
	(UTC -07:00) Chihuahua, Mazatlan
	(UTC -07:00) Montagnes rocheuses (É.-U. et Canada)
	(UTC -06:00) Cancún, Mexico, Monterrey
	(UTC -06:00) Amérique centrale
	(UTC -06:00) Centre (É.-U. et Canada)
	(UTC -06:00) Saskatchewan
	(UTC -05:00) Atikokan, Resolute
	(UTC -05:00) Bogota, Lima, Panama, Quito
	(UTC -05:00) Îles Caïmans, Jamaïque, Port-au-Prince
	(UTC -05:00) Est (É.-U. et Canada)
	(UTC -05:00) Grand Turk
	(UTC -05:00) La Havane
	(UTC -04:30) Caracas
	(UTC -04:00) Asunción
	(UTC -04:00) Atlantique (Canada)
	(UTC -04:00) Blanc-Sablon
	(UTC -04:00) Îles Caraïbes
	(UTC -04:00) Cuiabá
	(UTC -04:00) Georgetown, La Paz, Manaus
	(UTC -04:00) Thule
	(UTC -03:30) St. John's
	(UTC -03:00) Brasilia, Cayenne, Paramaribo
	(UTC -03:00) Buenos Aires
(UTC -03:00) Groenland	
(UTC -03:00) Miquelon	
(UTC -03:00) Montevideo	
(UTC -02:00) Noronha	

Zone géographique	Fuseau horaire
Antarctique	(UTC -04:00) Archipel Palmer, Santiago
	(UTC -03:00) Rothera
	(UTC +03:00) Syowa
	(UTC +06:00) Mawson, Vostok
	(UTC +07:00) Davis
	(UTC +08:00) Casey
	(UTC +10:00) Dumont d'Urville
	(UTC +12:00) McMurdo

Zone géographique	Fuseau horaire
Asie	(UTC +02:00) Amman
	(UTC +02:00) Beyrouth
	(UTC +02:00) Damas
	(UTC +02:00) Jérusalem
	(UTC +02:00) Nicosie
	(UTC +02:00) Palestine
	(UTC +03:00) Aden, Bagdad, Qatar, Riyad
	(UTC +03:30) Téhéran
	(UTC +04:00) Bakou
	(UTC +04:00) Dubaï, Muscat, Tbilissi
	(UTC +04:00) Erevan
	(UTC +04:30) Kaboul
	(UTC +05:00) Aktaou, Aktioubé, Achgabat, Samarcande
	(UTC +05:00) Iekaterinbourg
	(UTC +05:00) Karachi
	(UTC +05:30) Colombo, Calcutta
	(UTC +05:45) Katmandou
	(UTC +06:00) Almaty, Bichkek, Dhaka, Thimphou
	(UTC +06:00) Novossibirsk, Omsk
	(UTC +06:30) Yangon (Rangoun)
	(UTC +07:00) Bangkok, Hô-Chi-Minh-Ville, Hovd, Jakarta
	(UTC +07:00) Krasnoïarsk
	(UTC +08:00) Beijing, Chongqing, Hong Kong, Shanghai
	(UTC +08:00) Irkoutsk
	(UTC +08:00) Kuala Lumpur, Makassar, Manille, Singapour
	(UTC +08:00) Taipei
	(UTC +08:00) Oulan-Bator
	(UTC +09:00) Dili, Jayapura
	(UTC +09:00) Pyongyang
	(UTC +09:00) Séoul
	(UTC +09:00) Tokyo
	(UTC +09:00) Iakoutsk
(UTC +10:00) Sakhaline, Vladivostok	
(UTC +11:00) Magadan	
(UTC +12:00) Anadyr, Kamtchatka	

Zone géographique	Fuseau horaire
Océan Atlantique	(UTC -04:00) Bermudes
	(UTC -04:00) Stanley
	(UTC -02:00) Îles de Géorgie du Sud
	(UTC -01:00) Açores, Ittoqqortoormiit
	(UTC -01:00) Cap-Vert
	(UTC) Reykjavik
Australie	(UTC +08:00) Perth
	(UTC +08:45) Eucla
	(UTC +09:30) Adélaïde
	(UTC +09:30) Darwin
	(UTC +10:00) Brisbane, Lindeman
	(UTC +10:00) Hobart, Melbourne, Sydney
	(UTC +10:30) Île Lord Howe
Europe	(UTC) Dublin, Édimbourg, Lisbonne, Londres
	(UTC +01:00) Amsterdam, Berlin, Rome, Stockholm, Vienne
	(UTC +01:00) Belgrade, Bratislava, Budapest, Prague
	(UTC +01:00) Bruxelles, Copenhague, Madrid, Paris
	(UTC +01:00) Sarajevo, Skopje, Varsovie, Zagreb
	(UTC +02:00) Athènes, Bucarest, Istanbul
	(UTC +02:00) Helsinki, Kiev, Riga, Sofia
	(UTC +02:00) Kaliningrad, Minsk
	(UTC +03:00) Moscou
	(UTC +04:00) Samara
Océan Indien	(UTC +03:00) Antananarivo, Archipel des Comores, Mayotte
	(UTC +04:00) Mahé, Réunion
	(UTC +04:00) Maurice
	(UTC +05:00) Îles Kerguelen, Maldives
	(UTC +06:00) Îles Chagos
	(UTC +06:30) Îles Cocos
	(UTC +07:00) Île Christmas

Zone géographique	Fuseau horaire
Océan Pacifique	(UTC -11:00) Îles Midway, Niué, Samoa
	(UTC -10:00) Îles Cook, Hawaii, Tahiti
	(UTC -09:30) Îles Marquises
	(UTC -09:00) Îles Gambier
	(UTC -08:00) Îles Pitcairn
	(UTC -06:00) Île de Pâques
	(UTC -06:00) Îles Galápagos
	(UTC +09:00) Palaos
	(UTC +10:00) Guam, Port Moresby, Saipan
	(UTC +11:00) Éfaté, Guadalcanal, Kosrae
	(UTC +11:30) Île Norfolk
	(UTC +12:00) Auckland
	(UTC +12:00) Fidji, Îles Marshall
	(UTC +12:45) Chatham
(UTC +13:00) Tongatapu	
(UTC +14:00) Kiritimati	

- 5 Vérifiez que le message `Entrer date` apparaît. Spécifiez la date actuelle, puis appuyez sur le bouton ✓ (Réglér).
- 6 Vérifiez que le message `Entrer heure` apparaît. Spécifiez l'heure actuelle, puis appuyez sur le bouton ✓ (Réglér).
- 7 Appuyez sur le bouton ✓ (Réglér) accéder à la Configuration de la télécopie.
Si vous voulez ignorer la Configuration de la télécopie, appuyez sur le bouton ▶ (Démarrer) puis redémarrez l'imprimante.
- 8 Vérifiez que le message `Entrer n° fax` apparaît. Spécifiez votre numéro de fax, puis appuyez sur le bouton ✓ (Réglér).
- 9 Vérifiez que le message `Entrer le nom de l'en-tête fax` apparaît. Saisissez un nom, puis appuyez sur le bouton ✓ (Réglér).
- 10 Appuyez sur le bouton ✓ (Réglér) puis redémarrez l'imprimante.

Configuration de l'imprimante à l'aide du disque **Software and Documentation**

- 1 Insérez le disque *Software and Documentation* dans votre ordinateur pour lancer **Dell Printer Easy Install**.
- 2 Double-cliquez sur l'icône **installateur Dell C1765** et suivez les instructions à l'écran pour connecter votre ordinateur et l'imprimante.



REMARQUE : Si le disque *Software and Documentation* ne démarre pas automatiquement, procédez comme suit.

Sous Windows® XP, Windows Vista®, Windows 7, Windows Server® 2003, Windows Server 2008 et Windows Server 2008 R2 :

- 1 Cliquez sur **Démarrer** → **Tous les programmes** (sous Windows Vista et Windows 7) → **Accessoires** (sous Windows Vista et Windows 7) → **Exécuter**.
- 2 Tapez `D:\setup.exe` (où D représente la lettre de votre lecteur de disque optique) puis cliquez sur **OK**.

Sous Windows 8, Windows 8.1, Windows Server 2012 et Windows Server 2012 R2 :

- 1 Pointez dans le coin inférieur droit de l'écran puis cliquez sur **Rechercher** → Tapez **Exécuter** dans la boîte de recherche, cliquez sur **Applications**, puis cliquez sur **Exécuter**.
- 2 Tapez **D:\setup.exe** (où D représente la lettre de votre lecteur de disque optique) puis cliquez sur **OK**.

Définition de l'adresse IP

Attribution d'une adresse IP

L'adresse IP est un numéro unique composé de quatre sections délimitées par une virgule et comptant chacune jusqu'à trois chiffres (par exemple, 111 . 222 . 33 . 44).

Pour le mode IP, les choix possibles sont : Double pile et IPv4. Si votre réseau prend en charge à la fois IPv4 et IPv6, sélectionnez Double pile.

 **PRÉCAUTION** : L'attribution d'une adresse IP déjà utilisée peut entraîner des problèmes au niveau des performances du réseau.

 **REMARQUE** : L'attribution d'une adresse IP est considérée comme une fonction avancée qui doit normalement être effectuée par un administrateur système.

 **REMARQUE** : Lorsque vous attribuez manuellement une adresse IP dans **Mode IPv6**, utilisez le **Dell™ Printer Configuration Web Tool**. Pour ouvrir le **Dell Printer Configuration Web Tool**, utilisez l'adresse lien local. Pour vérifier une adresse lien local, reportez-vous à "Vérification des réglages IP" à la page 57.

 **REMARQUE** : En fonction de la classe de l'adresse, la plage de l'adresse IP attribuée peut être différente. Pour la classe A, par exemple, une adresse IP sera attribuée dans la plage allant de 0 . 0 . 0 . 0 à 127 . 255 . 255 . 255. Veuillez contacter votre administrateur système pour l'attribution d'une adresse IP.

Il est possible d'attribuer une adresse IP au moyen du panneau de commande ou de la boîte à outils.

Panneau de commande

Pour plus de détails sur l'utilisation du panneau de commande, reportez-vous à la section "Panneau de commande" à la page 95.

 **REMARQUE** : Un mot de passe est requis pour entrer dans le Menu admin lorsque Déf verr panneau est activé. Dans ce cas, entrez votre mot de passe préalablement défini et appuyez sur le bouton ✓ (Régler).

- 1 Mettez l'imprimante sous tension.
Vérifiez que le message Prêt pour copie s'affiche sur le panneau de commande.
- 2 Appuyez sur le bouton  (Menu).
- 3 Appuyez sur le bouton ✓ jusqu'à ce que Système s'affiche, puis appuyez sur le bouton ✓ (Régler).
- 4 Appuyez sur le bouton ✓ jusqu'à ce que le Menu admin s'affiche, puis appuyez sur le bouton ✓ (Régler).
- 5 Appuyez sur le bouton ✓ jusqu'à ce que Réseau s'affiche, puis appuyez sur le bouton ✓ (Régler).
- 6 Appuyez sur le bouton ✓ jusqu'à ce que TCP/IP s'affiche, puis appuyez sur le bouton ✓ (Régler).
- 7 Appuyez sur le bouton ✓ jusqu'à ce que IPv4 s'affiche, puis appuyez sur le bouton ✓ (Régler).
- 8 Vérifiez que Récupérer adr. IP s'affiche, puis appuyez sur le bouton ✓ (Régler).
- 9 Appuyez sur le bouton ✓ jusqu'à ce que Panneau s'affiche, puis appuyez sur le bouton ✓ (Régler).
- 10 Appuyez sur le bouton < et vérifiez que Récupérer adr. IP s'affiche.
- 11 Appuyez sur le bouton ✓ jusqu'à ce que Adresse IP s'affiche, puis appuyez sur le bouton ✓ (Régler).
Le curseur est placé sur les trois premiers chiffres de l'adresse IP.
- 12 Saisissez la valeur de l'adresse IP à l'aide du pavé numérique.
- 13 Appuyez sur le bouton >.
Les trois chiffres suivants sont sélectionnés.

- 14 Répétez les étapes 12 et 13 pour saisir tous les chiffres de l'adresse IP, puis appuyez sur le bouton ✓ (Réglé).
- 15 Appuyez sur le bouton < et vérifiez que Adresse IP s'affiche.
- 16 Appuyez sur le bouton ✓ jusqu'à ce que Masque sous-rés s'affiche, puis appuyez sur le bouton ✓ (Réglé).
Le curseur est placé sur les trois premiers chiffres du masque de sous-réseau.
- 17 Saisissez la valeur du masque de sous-réseau à l'aide du pavé numérique.
- 18 Appuyez sur le bouton >.
Les trois chiffres suivants sont sélectionnés.
- 19 Répétez les étapes 17 et 18 pour définir le masque de sous-réseau puis appuyez sur le bouton ✓ (Réglé).
- 20 Appuyez sur le bouton < et vérifiez que Masque sous-rés s'affiche.
- 21 Appuyez sur le bouton ✓ jusqu'à ce que Adr. passerele s'affiche, puis appuyez sur le bouton ✓ (Réglé).
Le curseur est placé sur les trois premiers chiffres de l'adresse de la passerelle.
- 22 Saisissez la valeur de l'adresse de la passerelle à l'aide du pavé numérique.
- 23 Appuyez sur le bouton >.
Les trois chiffres suivants sont sélectionnés.
- 24 Répétez les étapes 22 et 23 pour définir l'adresse de la passerelle puis appuyez sur le bouton ✓ (Réglé).
- 25 Éteignez et rallumez l'imprimante.

Boîte à outils

 **REMARQUE** : Lorsque vous utilisez le Mode IPv6 pour l'impression réseau, vous ne pouvez pas utiliser la **boîte à outils** pour l'attribution d'une adresse IP.

- 1 Cliquez sur Démarrer → Tous les programmes → Imprimantes Dell → Dell C1765 Multifunction Color Printer → Boîte à outils.

 **REMARQUE** : La boîte de dialogue **Sélectionner l'imprimante** s'ouvre à cette étape lorsque plusieurs pilotes d'impression sont installés sur votre ordinateur. Dans ce cas, cliquez sur le nom de l'imprimante **Dell C1765nf Multifunction Color Printer** ou **Dell C1765nfw Color Multifunction Printer** dans la liste **Nom de l'imprimante**.

La **Boîte à outils** s'ouvre.

- 2 Cliquez sur l'onglet **Entretien de l'imprimante**.
- 3 Sélectionnez **Réglages TCP/IP** dans la liste à gauche de la page.
La page **Réglages TCP/IP** s'affiche.
- 4 Sélectionnez le mode dans **Mode d'adresse IP**, saisissez ensuite les valeurs dans **Adresse IP**, **Masque de sous réseau** et **Adresse de la passerelle**.
- 5 Appuyez sur le bouton **Appliquer les nouveaux réglages** pour qu'ils prennent effet.

L'adresse IP est maintenant attribuée à votre imprimante. Pour vérifier cette définition, ouvrez le navigateur Web sur un ordinateur raccordé sur le réseau et saisissez l'adresse IP dans la barre d'adresse du navigateur. Si l'adresse IP a été correctement définie, le **Dell Printer Configuration Web Tool** s'affiche dans votre navigateur.

Vous pouvez également attribuer l'adresse IP à l'imprimante lors de l'installation des pilotes d'impression à l'aide du programme d'installation. Si vous utilisez la fonction **Connexion sans fil ou Ethernet** et que l'option **Récupérer adr. IP** est réglée sur **Auto IP** dans le menu du panneau de commande, vous pouvez remplacer l'adresse IP 0.0.0.0 par l'adresse IP souhaitée dans la fenêtre de sélection de l'imprimante.

Vérification des réglages IP

Vous pouvez valider les paramètres depuis le panneau de commande, en imprimant le rapport des réglages de l'imprimante ou à l'aide de la commande ping.

 **REMARQUE** : Un mot de passe est requis pour entrer dans le Menu admin lorsque Déf verr panneau est activé. Dans ce cas, entrez votre mot de passe préalablement défini et appuyez sur le bouton ✓ (Régler).

Panneau de commande

- 1 Appuyez sur le bouton  (Menu).
- 2 Appuyez sur le bouton ✓ jusqu'à ce que Système s'affiche, puis appuyez sur le bouton ✓ (Régler).
- 3 Appuyez sur le bouton ✓ jusqu'à ce que le Menu admin s'affiche, puis appuyez sur le bouton ✓ (Régler).
- 4 Appuyez sur le bouton ✓ jusqu'à ce que Réseau s'affiche, puis appuyez sur le bouton ✓ (Régler).
- 5 Appuyez sur le bouton ✓ jusqu'à ce que TCP/IP s'affiche, puis appuyez sur le bouton ✓ (Régler).
- 6 Appuyez sur le bouton ✓ jusqu'à ce que IPv4 s'affiche, puis appuyez sur le bouton ✓ (Régler).
Vérifiez l'adresse IP affichée sur le panneau de commande.

Rapport des réglages du système

- 1 Imprimez le Rapport des réglages du système.
Pour plus de détails sur la manière d'imprimer le rapport des réglages du système, reportez-vous à "Impression d'un rapport/d'une liste depuis le panneau de commande" à la page 179.
- 2 Vérifiez que l'adresse IP, le masque de sous-réseau et l'adresse de la passerelle indiqués dans le rapport des réglages du système, sous Réseau filaire ou Réseau sans fil, sont corrects.
Si l'adresse IP indiquée est 0.0.0.0 (réglage par défaut), aucune adresse IP n'a été attribuée. Pour attribuer une adresse IP à votre imprimante, reportez-vous à "Attribution d'une adresse IP" à la page 55.





Commande Ping

Avec la commande ping, vérifiez que votre imprimante répond correctement. Sur un ordinateur en réseau, ouvrez une Invite de commandes et entrez ping suivi de la nouvelle adresse IP de l'imprimante (par exemple :

```
192.168.0.11) :  
ping 192.168.0.11
```

Si l'imprimante est active sur le réseau, vous recevrez alors une réponse.

Chargement du papier

-  **REMARQUE** : Les images utilisées dans le présent manuel sont celles de l'imprimante Imprimante Dell™ C1765nfw Color Multifunction Printer, sauf mention contraire.
-  **REMARQUE** : Pour éviter les bourrages papier, n'enlevez pas le bac lorsqu'un travail est en cours d'impression.
-  **REMARQUE** : Utilisez uniquement des supports d'impression laser. N'utilisez pas du papier pour jet d'encre dans votre imprimante.
-  **REMARQUE** : Pour l'impression d'enveloppes, veuillez-vous reporter à "Chargement du support d'impression" à la page 215.

Chargement des supports d'impression dans le chargeur multifonctions (MPF)

- 1 Ouvrez le capot avant en retirant la feuille d'instructions.

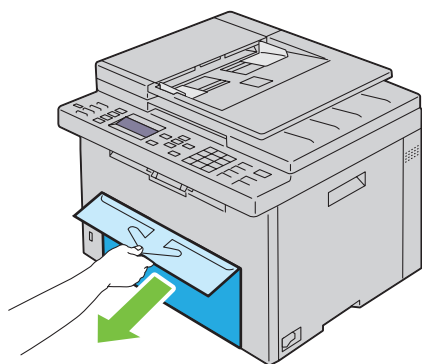

- 2 Sortez le PSI.

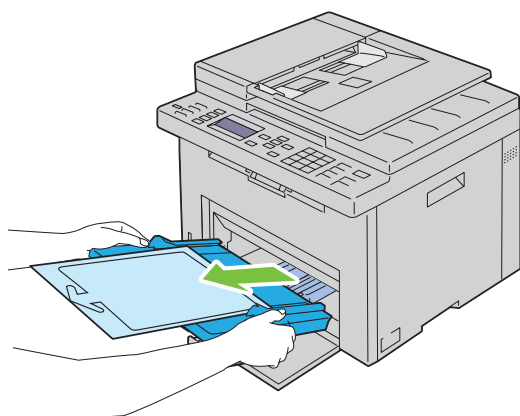

- 3 Enlevez la feuille d'instructions attachée au PSI au moyen de ruban adhésif.

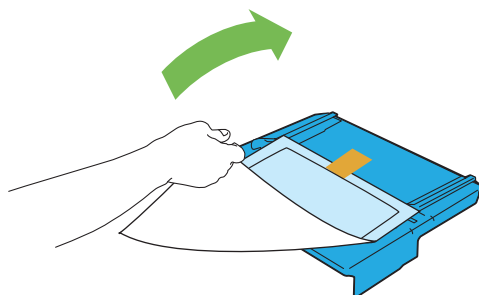

REMARQUE : Lisez le livret d'instructions avant d'utiliser le PSI.

- 4 Avancez les guides de longueur jusqu'à leur butée.

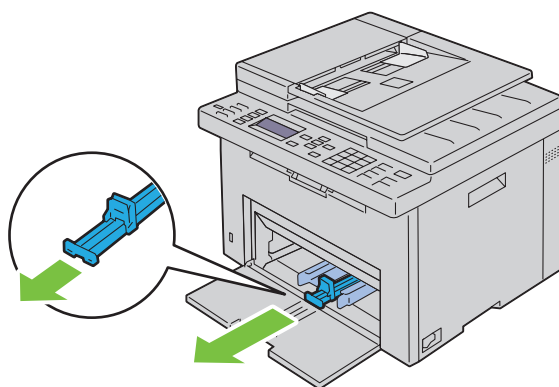

- 5 Avancez l'extension du MPF jusqu'à sa butée.

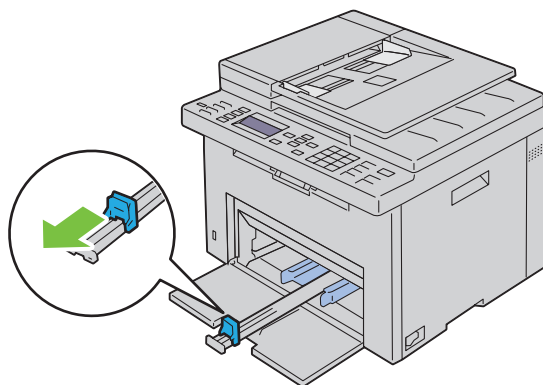

- 6** Ajustez les guides de largeur du papier jusqu'au maximum.

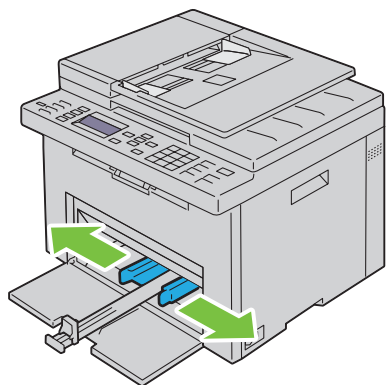

- 7** Avant de charger le support d'impression, ventilez et déramez les feuilles. Lissez les bords de la pile de feuilles sur une surface plane.

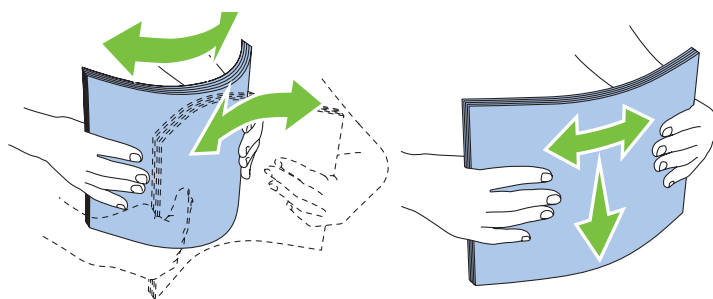

- 8** Insérez le papier dans le chargeur MPF, le bord supérieur en premier et la face d'impression recommandée sur le dessus.

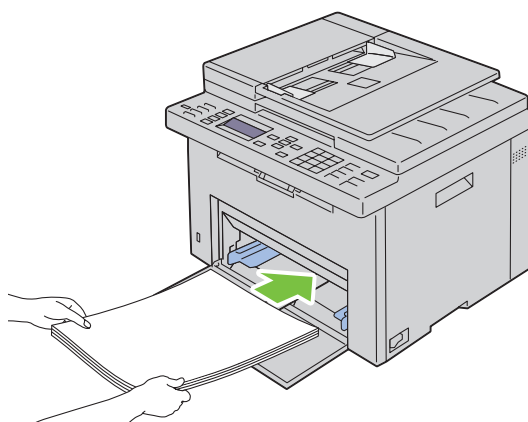

9 Ajustez les guides de largeur et de longueur légèrement contre le bord de la pile du support d'impression.

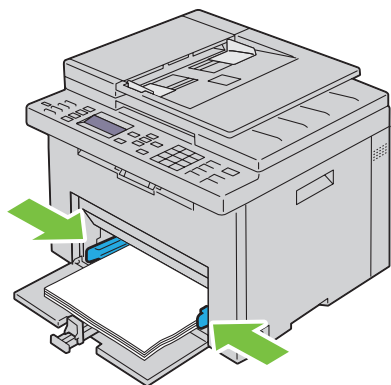

10 Faites glisser le guide de longueur vers l'imprimante jusqu'à ce qu'il touche le support d'impression.

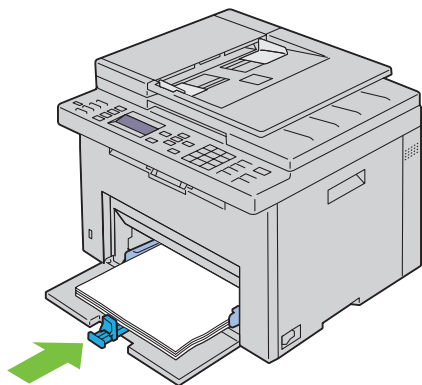

REMARQUE : En fonction de la dimension du support d'impression, faites d'abord glisser l'extension MPF vers l'arrière jusqu'à sa butée, puis faites glisser le guide de longueur jusqu'à ce qu'il touche le support d'impression.

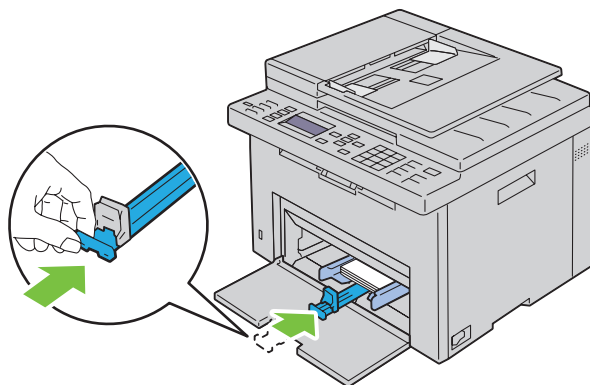

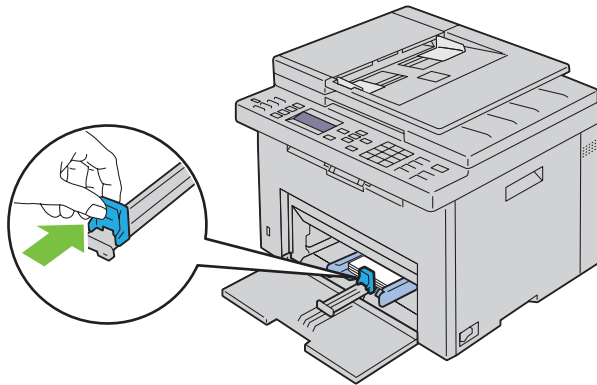

11 Insérez le PSI dans l'imprimante puis alignez-le sur la marque figurant sur le bac à papier.

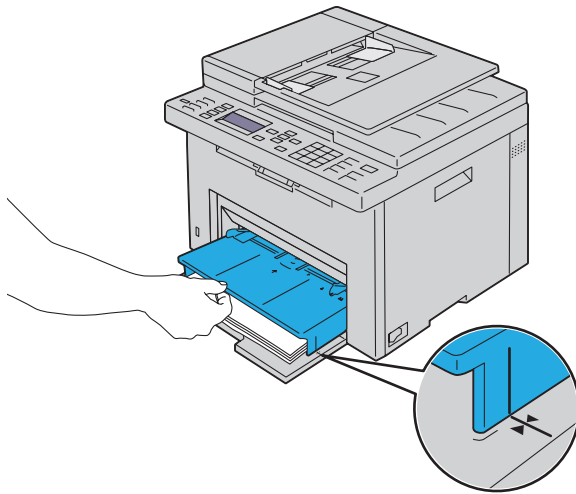
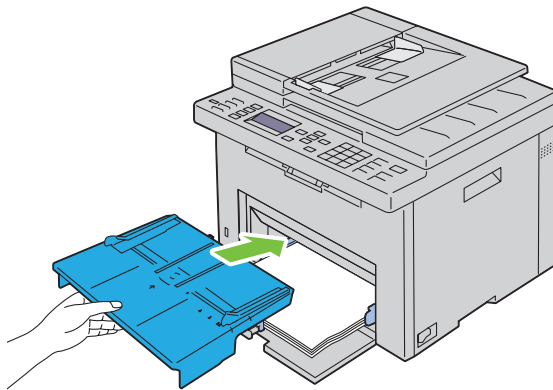

12 Sélectionnez le type de papier depuis le pilote d'impression si le support d'impression chargé n'est pas un papier ordinaire standard.
Si vous chargez un support d'impression personnalisé dans le MPF, vous devez définir le paramètre de dimension du papier au moyen du pilote d'impression.

Chargement du support d'impression dans le bac d'alimentation prioritaire (PSI)

- 1 Ouvrez le capot avant.

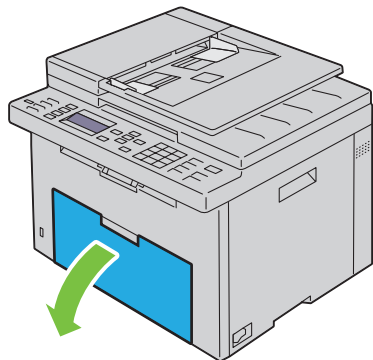

- 2 Faites glisser le PSI vers l'avant puis alignez-le sur la marque figurant sur le bac à papier.

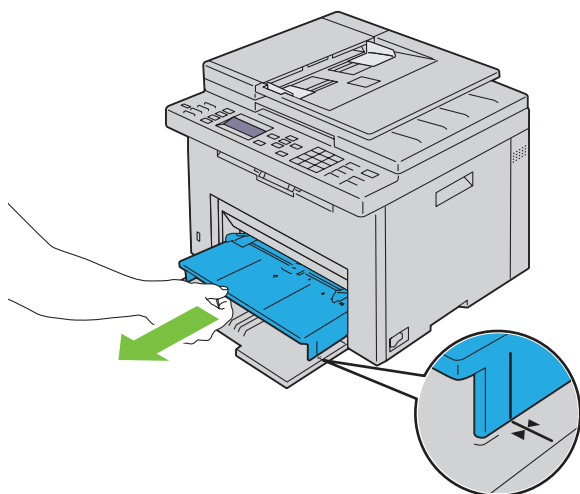

- 3 Avant de charger le support d'impression, ventilez et déramez les feuilles. Lissez les bords de la pile de feuilles sur une surface plane.

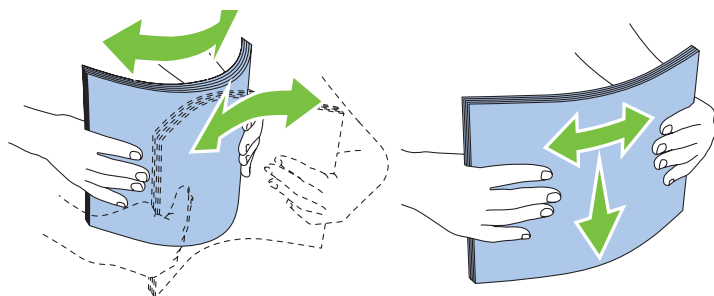

- 4 Insérez le support d'impression dans le PSI, le bord supérieur en premier et la face d'impression recommandée sur le dessus.

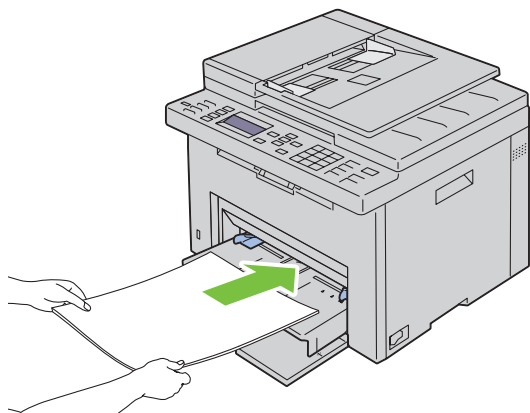

- 5 Ajustez les guides de largeur légèrement contre le bord de la pile du support d'impression.

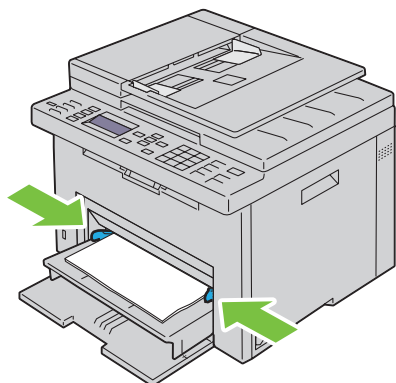

- 6 Sélectionnez le type de papier depuis le pilote d'impression si le support d'impression chargé n'est pas un papier ordinaire standard.
Si vous chargez un support d'impression personnalisé dans le PSI, vous devez définir le paramètre de format du papier au moyen du pilote d'impression.

Installation des pilotes d'impression sur des ordinateurs Windows®

 **REMARQUE** : Les images utilisées dans le présent manuel sont celles de l'imprimante Imprimante Dell™ C1765nfw Color Multifunction Printer, sauf mention contraire.

Identification de l'état de préinstallation du pilote d'impression

Avant d'installer le pilote d'impression dans votre ordinateur, vérifiez l'adresse IP de votre imprimante en effectuant l'une des procédures dans "Vérification des réglages IP" à la page 57.

Modification des paramètres du pare-feu avant l'installation de l'imprimante

Si vous utilisez l'un des systèmes d'exploitation suivants, il vous faut modifier les paramètres du pare-feu avant d'installer le logiciel de l'imprimante Dell :

- Microsoft® Windows XP
- Windows Vista®
- Windows 7
- Windows 8
- Windows 8.1
- Windows Server® 2008
- Windows Server 2008 R2
- Windows Server 2012
- Windows Server 2012 R2

 **REMARQUE** : Pour Windows XP, le Service Pack 2 ou 3 doit être installé.

La procédure suivante utilise Windows 7 en exemple.

- 1 Insérez le disque *Software and Documentation* dans votre ordinateur.
- 2 Cliquez sur **Démarrer** → **Panneau de configuration**.
- 3 Sélectionnez **Système et sécurité**.
- 4 Cliquez sur **Autoriser un programme via le Pare-feu Windows**.
- 5 Cliquez sur **Modifier les paramètres** → **Autoriser un autre programme**.
- 6 Cochez **Parcourir**.
- 7 D:\setup.exe (où D est la lettre du lecteur optique) dans la zone de texte **Nom du fichier** puis cliquez sur **Ouvrir**.
- 8 Cliquez sur **Ajouter**, puis sur **OK**.

Configuration de la connexion directe

Pour installer le pilote d'impression en mode hôte

- 1 Insérez le disque *Software and Documentation* dans votre ordinateur pour lancer **Dell Printer Easy Install**.
- 2 Vérifiez que votre ordinateur et l'imprimante sont correctement connectés avec le câble USB et que l'imprimante est sous tension.

- 3 Cliquez sur **Connexion**.
- 4 Sélectionnez **Connexion par câble USB** et cliquez sur **Suivant**.
L'installation Plug and Play démarre, et le pilote et le logiciel requis sont automatiquement installés.
- 5 Cliquez sur **Terminer** pour quitter l'assistant lorsque l'écran **Prêt à imprimer** s'affiche. Au besoin, cliquez sur **Imprimer une page de test** pour imprimer une page de test.

Connexion par câble USB

Une imprimante personnelle est une imprimante raccordée sur votre ordinateur ou un serveur d'impression à l'aide d'un câble USB. Si votre imprimante est connectée à un réseau et non à votre ordinateur, reportez-vous à la section "Configuration de la connexion réseau" à la page 70.

Installation du pilote d'impression XML Paper Specification (XPS)



REMARQUE : Téléchargez et installez le pilote d'impression XPS sur www.dell.com/support.



REMARQUE : Le pilote XPS est pris en charge sur les systèmes d'exploitation : Windows Vista, Windows Vista 64-bit Edition, Windows 7, Windows 7 64-bit Edition, Windows 8, Windows 8 64-bit Edition, Windows 8.1, Windows 8.1 64-bit Edition, Windows Server 2008, Windows Server 2008 64-bit Edition, Windows Server 2008 R2, Windows Server 2012 et Windows Server 2012 R2.

Windows Vista ou Windows Vista 64-bit Edition

- 1 Décompressez le fichier zip téléchargé à l'emplacement de votre choix.
- 2 Cliquez sur **Démarrer** → **Panneau de commande** → **Matériel et audio** → **Imprimantes**.
- 3 Cliquez sur **Ajouter une imprimante**.
- 4 Cliquez sur **Ajouter une imprimante locale**.
- 5 Cliquez sur le port connecté à ce produit, puis cliquez sur **Suivant**.
- 6 Cliquez sur **Disque fourni** pour afficher la boîte de dialogue **Installer à partir du disque**.
- 7 Cliquez sur **Parcourir**, puis sélectionnez le dossier extrait à l'étape 1.
- 8 Cliquez sur **OK**.
- 9 Sélectionnez le nom de votre imprimante, puis cliquez sur **Suivant**.
- 10 Pour changer le nom de l'imprimante, saisissez le nom de l'imprimante dans le champ **Nom de l'imprimante**. Pour utiliser cette imprimante comme imprimante par défaut, activez la case à cocher affichée sous **Nom de l'imprimante**. Cliquez sur **Suivant**.

L'installation démarre.

Si la boîte de dialogue **Contrôle des comptes d'utilisateur** apparaît, cliquez sur **Continuer**.



REMARQUE : Si vous êtes administrateur de l'ordinateur, cliquez sur **Continuer** ; sinon, contactez votre administrateur pour poursuivre l'action souhaitée.

- 11 Une fois l'installation du pilote terminée, cliquez sur **Imprimer une page de test** pour imprimer une page de test.
- 12 Cliquez sur **Terminer**.

Windows Server 2008 ou Windows Server 2008 64-bit Edition



REMARQUE : Vous devez vous connecter en tant qu'administrateur.

- 1 Décompressez le fichier zip téléchargé à l'emplacement de votre choix.
- 2 Cliquez sur **Démarrer** → **Panneau de commande** → **Matériel et audio** → **Imprimantes**.
- 3 Cliquez sur **Ajouter une imprimante**.
- 4 Cliquez sur **Ajouter une imprimante locale**.

- 5 Cliquez sur le port connecté à ce produit, puis cliquez sur **Suivant**.
- 6 Cliquez sur **Disque fourni** pour afficher la boîte de dialogue **Installer à partir du disque**.
- 7 Cliquez sur **Parcourir**, puis sélectionnez le dossier extrait à l'étape 1.
- 8 Cliquez sur **OK**.
- 9 Sélectionnez le nom de votre imprimante, puis cliquez sur **Suivant**.
- 10 Pour changer le nom de l'imprimante, saisissez le nom de l'imprimante dans le champ **Nom de l'imprimante**.
Pour utiliser cette imprimante comme imprimante par défaut, sélectionnez la case à cocher **Définir comme imprimante par défaut**. Cliquez sur **Suivant**.
L'installation démarre.
- 11 Si cette imprimante n'est pas partagée, sélectionnez **Ne pas partager cette imprimante**. Si vous partagez votre imprimante, sélectionnez **Partager cette imprimante afin que d'autres utilisateurs puissent l'utiliser**. Cliquez sur **Suivant**.
- 12 Une fois l'installation du pilote terminée, cliquez sur **Imprimer une page de test** pour imprimer une page de test.
- 13 Cliquez sur **Terminer**.

Windows 7, Windows 7 64-bit Edition ou Windows Server 2008 R2

- 1 Décompressez le fichier zip téléchargé à l'emplacement de votre choix.
- 2 Cliquez sur **Démarrer** → **Périphériques et imprimantes**.
- 3 Cliquez sur **Ajouter une imprimante**.
- 4 Si vous utilisez Windows Server 2008 R2, cliquez sur **Ajouter une imprimante réseau ou locale en tant qu'administrateur**.
Si la boîte de dialogue **Contrôle de compte d'utilisateur** apparaît, cliquez sur **Oui**.
-  **REMARQUE** : Si vous êtes administrateur de l'ordinateur, cliquez sur **Oui** ; sinon, contactez votre administrateur pour poursuivre l'action souhaitée.
- 5 Cliquez sur **Ajouter une imprimante locale**.
- 6 Cliquez sur le port connecté à ce produit, puis cliquez sur **Suivant**.
- 7 Cliquez sur **Disque fourni** pour afficher la boîte de dialogue **Installer à partir du disque**.
- 8 Cliquez sur **Parcourir**, puis sélectionnez le dossier extrait à l'étape 1.
- 9 Cliquez sur **OK**.
- 10 Sélectionnez le nom de votre imprimante, puis cliquez sur **Suivant**.
- 11 Pour changer le nom de l'imprimante, saisissez le nom de l'imprimante dans le champ **Nom de l'imprimante**, puis cliquez sur **Suivant**.
L'installation démarre.
- 12 Si cette imprimante n'est pas partagée, sélectionnez **Ne pas partager cette imprimante**. Si vous partagez votre imprimante, sélectionnez **Partager cette imprimante afin que d'autres utilisateurs puissent l'utiliser**. Cliquez sur **Suivant**.
- 13 Une fois l'installation du pilote terminée, cliquez sur **Imprimer une page de test** pour imprimer une page de test.
Pour utiliser cette imprimante comme imprimante par défaut, sélectionnez la case à cocher **Définir comme imprimante par défaut**.
- 14 Cliquez sur **Terminer**.

Windows 8, Windows 8 64-bit Edition, Windows 8.1, Windows 8.1 64-bit Edition, Windows Server 2012 ou Windows Server 2012 R2

- 1 Décompressez le fichier zip téléchargé à l'emplacement de votre choix.
- 2 Cliquez avec le bouton droit de la souris sur le coin inférieur gauche de l'écran, puis cliquez sur **Panneau de commande**.
- 3 Cliquez sur **Matériel et audio** (Matériel pour Windows Server 2012 et Windows Server 2012 R2) → **Périphériques et imprimantes** → **Ajouter une imprimante**.
- 4 Cliquez sur **Disque fourni** pour afficher la boîte de dialogue **Installer à partir du disque**.
- 5 Cliquez sur **Parcourir**, puis sélectionnez le dossier extrait à l'étape 1.
- 6 Cliquez sur **OK**.
- 7 Sélectionnez le nom de votre imprimante, puis cliquez sur **Suivant**.
- 8 Pour changer le nom de l'imprimante, saisissez le nom de l'imprimante dans le champ **Nom de l'imprimante**, puis cliquez sur **Suivant**.
L'installation démarre.
- 9 Si cette imprimante n'est pas partagée, sélectionnez **Ne pas partager cette imprimante**. Si vous partagez votre imprimante, sélectionnez **Partager cette imprimante afin que d'autres utilisateurs puissent l'utiliser**. Cliquez sur **Suivant**.
- 10 Une fois l'installation du pilote terminée, cliquez sur **Imprimer une page de test** pour imprimer une page de test. Pour utiliser cette imprimante comme imprimante par défaut, sélectionnez la case à cocher **Définir comme imprimante par défaut**.
- 11 Cliquez sur **Terminer**.

Configuration de la connexion réseau

Configuration d'une imprimante réseau sur un réseau local

Pour installer le pilote d'impression en mode hôte

- 1 Insérez le disque *Software and Documentation* dans votre ordinateur pour lancer **Dell Printer Easy Install**.
- 2 Cliquez sur **Connexion**.
- 3 Sélectionnez **Connexion sans fil ou Ethernet**, puis cliquez sur **Suivant**.
- 4 Sélectionnez **Installer une imprimante sur cet ordinateur**, puis cliquez sur **Suivant**.
- 5 Sélectionnez l'imprimante à installer dans la liste des imprimantes, puis cliquez sur **Suivant**. Si l'imprimante cible ne se trouve pas dans la liste, cliquez sur le bouton  (Rafraîchir), ou cliquez sur **ajouter une imprimante** pour ajouter manuellement une imprimante à la liste. À ce stade, vous pouvez définir l'adresse IP et le nom du port.
Si vous avez installé cette imprimante sur l'ordinateur serveur, cochez la case **J'installe cette imprimante sur le serveur**.



REMARQUE : Si vous utilisez AutoIP, 0.0.0.0 sera affiché dans votre logiciel installateur. Avant de poursuivre, vous devez saisir une adresse IP valable.



REMARQUE : Une Alerte de sécurité Windows va s'afficher si vous utilisez l'un des systèmes d'exploitation suivants :

- Windows Vista
- Windows Vista 64-bit Edition
- Windows 7
- Windows 7 64-bit Edition
- Windows 8

- Windows 8 64-bit Edition
- Windows 8.1
- Windows 8.1 64-bit Edition
- Windows Server 2008
- Windows Server 2008 64-bit Edition
- Windows Server 2008 R2 64-bit Edition
- Windows Server 2012
- Windows Server 2012 R2

Pour poursuivre l'installation du pilote d'impression en mode hôte, cliquez sur **Débloquer** ou sur **Autoriser l'accès** (pour Windows Server 2008 R2 et Windows 7).

- 6 Spécifiez les réglages de l'imprimante, puis cliquez sur **Suivant**.
 - a Saisissez le nom de l'imprimante.
 - b Si vous souhaitez que d'autres utilisateurs du réseau puissent avoir accès à cette imprimante, sélectionnez **Partager cette imprimante** avec d'autres ordinateurs sur le réseau et saisissez ensuite un nom de partage identifiable par les utilisateurs.
 - c Si vous souhaitez définir une imprimante comme imprimante par défaut, cochez la case **Définir comme imprimante par défaut**.
- 7 Sélectionnez le logiciel et la documentation que vous souhaitez installer puis cliquez sur **Installer**. Vous pouvez choisir les dossiers où seront installés la documentation et le logiciel Dell. Pour changer de dossiers, cliquez sur **Changez le dossier de destination**.
- 8 Cliquez sur **Terminer** pour quitter l'assistant lorsque l'écran **Prêt à imprimer** s'affiche. Au besoin, cliquez sur **Imprimer une page de test** pour imprimer une page de test.

Installation du pilote d'impression XML Paper Specification (XPS)

 **REMARQUE** : Téléchargez et installez le pilote d'impression XPS sur www.dell.com/support.

 **REMARQUE** : Le pilote XPS est pris en charge sur les systèmes d'exploitation : Windows Vista, Windows Vista 64-bit Edition, Windows 7, Windows 7 64-bit Edition, Windows 8, Windows 8 64-bit Edition, Windows 8.1, Windows 8.1 64-bit Edition, Windows Server 2008, Windows Server 2008 64-bit Edition, Windows Server 2008 R2, Windows Server 2012 et Windows Server 2012 R2.

Windows Vista ou Windows Vista 64-bit Edition

- 1 Décompressez le fichier zip téléchargé à l'emplacement de votre choix.
- 2 Cliquez sur **Démarrer** → **Panneau de commande** → **Matériel et audio** → **Imprimantes**.
- 3 Cliquez sur **Ajouter une imprimante**.
- 4 Cliquez sur **Ajouter une imprimante réseau, sans fil ou Bluetooth**.
- 5 Sélectionnez une imprimante ou cliquez sur **Mon imprimante ne figure pas dans la liste**.
- 6 Sélectionnez **Ajouter une imprimante à l'aide d'une adresse TCP/IP ou d'un nom d'hôte**, puis cliquez sur **Suivant**.
- 7 Sélectionnez **Périphérique TCP/IP** dans **Type de périphérique**, puis saisissez l'adresse IP dans le champ **Nom d'hôte ou adresse IP**, puis cliquez sur **Suivant**.

Si la boîte de dialogue **Continuer le contrôle des comptes d'utilisateur** apparaît, cliquez sur **Continuer**.

 **REMARQUE** : Si vous êtes administrateur de l'ordinateur, cliquez sur **Continuer** ; sinon, contactez votre administrateur pour poursuivre l'action souhaitée.

- 8 Cliquez sur **Disque fourni** pour afficher la boîte de dialogue **Installer à partir du disque**.
- 9 Cliquez sur **Parcourir**, puis sélectionnez le dossier extrait à l'étape 1 et cliquez sur **OK**.



- 10 Sélectionnez le nom de votre imprimante, puis cliquez sur **Suivant**.
 - 11 Pour changer le nom de l'imprimante, saisissez le nom de l'imprimante dans le champ **Nom de l'imprimante**, puis cliquez sur **Suivant**.
Pour utiliser cette imprimante comme imprimante par défaut, sélectionnez la case à cocher **Définir comme imprimante par défaut**.
L'installation démarre.
Si la boîte de dialogue **Contrôle des comptes d'utilisateur** apparaît, cliquez sur **Continuer**.
-  **REMARQUE** : Si vous êtes administrateur de l'ordinateur, cliquez sur **Continuer** ; sinon, contactez votre administrateur pour poursuivre l'action souhaitée.
- 12 Une fois l'installation du pilote terminée, cliquez sur **Imprimer une page de test** pour imprimer une page de test.
 - 13 Cliquez sur **Terminer**.

Windows Server 2008 ou Windows Server 2008 64-bit Edition

-  **REMARQUE** : Vous devez vous connecter en tant qu'administrateur.
- 1 Décompressez le fichier zip téléchargé à l'emplacement de votre choix.
 - 2 Cliquez sur **Démarrer** → **Panneau de commande** → **Matériel et audio** → **Imprimantes**.
 - 3 Cliquez sur **Ajouter une imprimante**.
 - 4 Cliquez sur **Ajouter une imprimante réseau, sans fil ou Bluetooth**.
 - 5 Sélectionnez votre imprimante ou cliquez sur **Mon imprimante ne figure pas dans la liste**.
Si vous avez sélectionné votre imprimante, passez à l'étape 8.
Si vous avez cliqué sur **Mon imprimante ne figure pas dans la liste**, passez à l'étape 6.
 - 6 Sélectionnez **Ajouter une imprimante à l'aide d'une adresse TCP/IP ou d'un nom d'hôte**, puis cliquez sur **Suivant**.
 - 7 Sélectionnez **Périphérique TCP/IP** dans **Type de périphérique**, puis saisissez l'adresse IP dans le champ **Nom d'hôte ou adresse IP**, puis cliquez sur **Suivant**.
Si la boîte de dialogue **Continuer le contrôle des comptes d'utilisateur** apparaît, cliquez sur **Continuer**.
 - 8 Cliquez sur **Disque fourni** pour afficher la boîte de dialogue **Installer à partir du disque**.
 - 9 Cliquez sur **Parcourir**, puis sélectionnez le dossier extrait à l'étape 1 et cliquez sur **OK**.
 - 10 Sélectionnez le nom de votre imprimante, puis cliquez sur **Suivant**.
 - 11 Pour changer le nom de l'imprimante, saisissez le nom de l'imprimante dans le champ **Nom de l'imprimante**, puis cliquez sur **Suivant**.
Pour utiliser cette imprimante comme imprimante par défaut, sélectionnez la case à cocher **Définir comme imprimante par défaut**.
L'installation démarre.
 - 12 Si cette imprimante n'est pas partagée, sélectionnez **Ne pas partager cette imprimante**. Si vous partagez votre imprimante, sélectionnez **Partager cette imprimante afin que d'autres utilisateurs puissent l'utiliser**. Cliquez sur **Suivant**.
 - 13 Une fois l'installation du pilote terminée, cliquez sur **Imprimer une page de test** pour imprimer une page de test.
 - 14 Cliquez sur **Terminer**.

Windows Server 2008 R2

- 1 Décompressez le fichier zip téléchargé à l'emplacement de votre choix.

- 2 Cliquez sur **Démarrer** → **Périphériques et imprimantes**.
- 3 Cliquez sur **Ajouter une imprimante**.
- 4 Cliquez sur **Ajouter une imprimante réseau, sans fil ou Bluetooth**.
- 5 Sélectionnez votre imprimante ou cliquez sur **Mon imprimante ne figure pas dans la liste**.
 -  **REMARQUE** : Lorsque vous cliquez sur **Mon imprimante ne figure pas dans la liste**, l'écran **Rechercher une imprimante par nom ou adresse TCP/IP** apparaît. Vous pourrez y trouver votre imprimante à l'aide du nom de l'imprimante ou du TCP/IP.
 - Si la boîte de dialogue **Contrôle de compte d'utilisateur** apparaît, cliquez sur **Oui**.
 -  **REMARQUE** : Si vous êtes administrateur de l'ordinateur, cliquez sur **Oui** ; sinon, contactez votre administrateur pour poursuivre l'action souhaitée.
- 6 Cliquez sur **Disque fourni** pour afficher la boîte de dialogue **Installer à partir du disque**.
- 7 Cliquez sur **Parcourir**, puis sélectionnez le dossier extrait à l'étape 1 et cliquez sur **OK**.
- 8 Sélectionnez le nom de votre imprimante, puis cliquez sur **Suivant**.
- 9 Pour changer le nom de l'imprimante, saisissez le nom de l'imprimante dans le champ **Nom de l'imprimante**, puis cliquez sur **Suivant**.
- 10 Si cette imprimante n'est pas partagée, sélectionnez **Ne pas partager cette imprimante**. Si vous partagez votre imprimante, sélectionnez **Partager cette imprimante afin que d'autres utilisateurs puissent l'utiliser**.
- 11 Cliquez sur **Suivant**.
L'installation démarre.
- 12 Une fois l'installation du pilote terminée, cliquez sur **Imprimer une page de test** pour imprimer une page de test. Pour utiliser cette imprimante comme imprimante par défaut, sélectionnez la case à cocher **Définir comme imprimante par défaut**.
- 13 Cliquez sur **Terminer**.

Windows 7 ou Windows 7 64-bit Edition

- 1 Décompressez le fichier zip téléchargé à l'emplacement de votre choix.
- 2 Cliquez sur **Démarrer** → **Périphériques et imprimantes**.
- 3 Cliquez sur **Ajouter une imprimante**.
- 4 Cliquez sur **Ajouter une imprimante réseau, sans fil ou Bluetooth**.
- 5 Sélectionnez votre imprimante ou cliquez sur **Mon imprimante ne figure pas dans la liste**.
Si vous avez sélectionné votre imprimante, passez à l'étape 8.
Si vous avez cliqué sur **Mon imprimante ne figure pas dans la liste**, passez à l'étape 6.
- 6 Sélectionnez **Ajouter une imprimante à l'aide d'une adresse TCP/IP ou d'un nom d'hôte**, puis cliquez sur **Suivant**.
- 7 Sélectionnez **Périphérique TCP/IP** dans **Type de périphérique**, puis saisissez l'adresse IP dans le champ **Nom d'hôte ou adresse IP**, puis cliquez sur **Suivant**.
Si la boîte de dialogue **Contrôle de compte d'utilisateur** apparaît, cliquez sur **Oui**.
 -  **REMARQUE** : Si vous êtes administrateur de l'ordinateur, cliquez sur **Oui** ; sinon, contactez votre administrateur pour poursuivre l'action souhaitée.
- 8 Cliquez sur **Disque fourni** pour afficher la boîte de dialogue **Installer à partir du disque**.
- 9 Cliquez sur **Parcourir**, puis sélectionnez le dossier extrait à l'étape 1 et cliquez sur **OK**.
- 10 Sélectionnez le nom de votre imprimante, puis cliquez sur **Suivant**.

- 11 Pour changer le nom de l'imprimante, saisissez le nom de l'imprimante dans le champ **Nom de l'imprimante**, puis cliquez sur **Suivant**.
L'installation démarre.
- 12 Une fois l'installation du pilote terminée, cliquez sur **Imprimer une page de test** pour imprimer une page de test. Pour utiliser cette imprimante comme imprimante par défaut, sélectionnez la case à cocher **Définir comme imprimante par défaut**.
- 13 Cliquez sur **Terminer**.

Windows 8, Windows 8 64-bit Edition, Windows 8.1, Windows 8.1 64-bit Edition, Windows Server 2012 ou Windows Server 2012 R2

- 1 Décompressez le fichier zip téléchargé à l'emplacement de votre choix.
- 2 Cliquez avec le bouton droit de la souris sur le coin inférieur gauche de l'écran, puis cliquez sur **Panneau de commande**.
- 3 Cliquez sur **Matériel et audio** (**Matériel** pour Windows Server 2012 et Windows Server 2012 R2) → **Périphériques et imprimantes** → **Ajouter une imprimante**.
- 4 Cliquez sur **Disque fourni** pour afficher la boîte de dialogue **Installer à partir du disque**.
- 5 Cliquez sur **Parcourir**, puis sélectionnez le dossier extrait à l'étape 1.
- 6 Cliquez sur **OK**.
- 7 Sélectionnez le nom de votre imprimante, puis cliquez sur **Suivant**.
- 8 Pour changer le nom de l'imprimante, saisissez le nom de l'imprimante dans le champ **Nom de l'imprimante**, puis cliquez sur **Suivant**.
L'installation démarre.
- 9 Si cette imprimante n'est pas partagée, sélectionnez **Ne pas partager cette imprimante**. Si vous partagez votre imprimante, sélectionnez **Partager cette imprimante afin que d'autres utilisateurs puissent l'utiliser**. Cliquez sur **Suivant**.
- 10 Une fois l'installation du pilote terminée, cliquez sur **Imprimer une page de test** pour imprimer une page de test. Pour utiliser cette imprimante comme imprimante par défaut, sélectionnez la case à cocher **Définir comme imprimante par défaut**.
- 11 Cliquez sur **Terminer**.

Utilisez l'**Dell Printer Configuration Web Tool** pour surveiller l'état de votre imprimante réseau sans quitter votre bureau. Vous pouvez afficher et/ou modifier les paramètres de l'imprimante, surveiller le niveau du toner et convenir du moment de la commande de consommables de remplacement. Vous pouvez cliquer sur le lien des consommables Dell pour passer commande.

 **REMARQUE** : Le **Dell Printer Configuration Web Tool** n'est pas disponible lorsque l'imprimante est connectée directement à l'ordinateur ou au serveur d'impression.

Pour lancer le **Dell Printer Configuration Web Tool**, saisissez l'adresse IP de l'imprimante dans votre navigateur Web. La configuration de l'imprimante s'affiche à l'écran.

Vous pouvez configurer le **Dell Printer Configuration Web Tool** de manière à ce qu'il vous envoie un courriel lorsque l'imprimante nécessite une intervention ou que des fournitures doivent être commandées.

Pour régler une alerte courriel :

- 1 Lancez le **Dell Printer Configuration Web Tool**.
- 2 Cliquez sur le lien **Alerte courriel**.
- 3 Sous **Paramètres du serveur de courriels**, saisissez la **Passerelle SMTP principale**, l'**Adresse de réponse** et votre adresse électronique ou celle de l'opérateur clé dans la zone de liste courriel.

- 4 Cliquez sur **Appliquer les nouveaux réglages**.



REMARQUE : Connexion en attente jusqu'à l'envoi d'une alerte par l'imprimante s'affiche sur le serveur SMTP jusqu'à ce qu'une erreur survienne.

Configuration d'une imprimante réseau sur un réseau distant

Avant l'installation

Avant de démarrer une installation distante, effectuez les procédures suivantes.

Autoriser le spouleur d'impression à accepter les connexions des clients



REMARQUE : Cette procédure est requise sous Windows XP 64-bit Edition, Windows Vista, Windows Vista 64-bit Edition, Windows 7, Windows 7 64-bit Edition, Windows Server 2003, Windows Serveur 2003 x64 Edition, Windows Server 2008, Windows Server 2008 64-bit Edition, Windows Server 2008 R2.

Sous **Windows XP 64-bit Edition, Windows Vista, Windows Server 2003 et Windows Server 2008** :

- 1 Cliquez sur **Démarrer** → **Tous les programmes** (sous Windows Vista uniquement) → **Accessoires** (sous Windows Vista uniquement) → **Exécuter**.
- 2 Saisissez `gpedit.msc`, puis cliquez sur **OK**.
- 3 Cliquez sur **Configuration ordinateur** → **Modèles d'administration** → **Imprimantes**.
- 4 Cliquez avec le bouton droit de la souris sur **Autoriser le spouleur d'impression à accepter les connexions des clients** et sélectionnez **Propriétés**.
- 5 Dans l'onglet **Paramètres**, sélectionnez **Activé**, puis cliquez sur **OK**.
- 6 Redémarrez l'ordinateur.

Sous **Windows Server 2008 R2 et Windows 7** :

- 1 Cliquez sur **Démarrer** → **Tous les programmes** (sous Windows 7 uniquement) → **Accessoires** (sous Windows 7 uniquement) → **Exécuter**.
- 2 Saisissez `gpedit.msc`, puis cliquez sur **OK**.
- 3 Cliquez sur **Configuration ordinateur** → **Modèles d'administration** → **Imprimantes**.
- 4 Cliquez avec le bouton droit de la souris sur **Autoriser le spouleur d'impression à accepter les connexions des clients** et sélectionnez **Modifier**.
- 5 Cliquez sur **Activé**, puis cliquez sur **OK**.
- 6 Redémarrez l'ordinateur.

Partage du fichier pare-feu et de l'imprimante



REMARQUE : Cette procédure est requise sous Windows XP, Windows XP 64-bit Edition, Windows Vista, Windows Vista 64-bit Edition, Windows 7, Windows 7 64-bit Edition, Windows Server 2008, Windows Server 2008 64-bit Edition et Windows Server 2008 R2.

Sous **Windows XP** :

- 1 Cliquez sur **Démarrer** → **Panneau de configuration**.
- 2 Sélectionnez **Centre de sécurité**.
- 3 Cliquez sur **Pare-feu Windows**.
- 4 Sous l'onglet **Exceptions**, cochez la case **Partage de fichiers et d'imprimantes**, ensuite, cliquez sur **OK**.

Sous **Windows Vista** :

- 1 Cliquez sur **Démarrer** → **Panneau de configuration**.
- 2 Sélectionnez **Sécurité**.
- 3 Cliquez sur **Pare-feu Windows**.
- 4 Cliquez sur **Modifier les paramètres**.
- 5 Cliquez sur **Continuer**.
- 6 Sous l'onglet **Exceptions**, cochez la case **Partage de fichiers et d'imprimantes**, ensuite, cliquez sur **OK**.

Sous **Windows Server 2008** :

- 1 Cliquez sur **Démarrer** → **Panneau de configuration**.
- 2 Double-cliquez sur **Pare-feu Windows**.
- 3 Cliquez sur **Modifier les paramètres**.
- 4 Sous l'onglet **Exceptions**, cochez la case **Partage de fichiers et d'imprimantes**, ensuite, cliquez sur **OK**.

Sous **Windows Server 2008 R2 et Windows 7** :

- 1 Cliquez sur **Démarrer** → **Panneau de configuration**.
- 2 Sélectionnez **Système et sécurité**.
- 3 Cliquez sur **Pare-feu Windows**.
- 4 Cliquez sur **Autoriser un programme ou une fonctionnalité via le Pare-feu Windows**.
- 5 Si les cases à cocher sous **Applications et fonctionnalités autorisés** : sont grisées, cliquez sur **Modifier les paramètres**.
- 6 Cochez la case **Partage de fichiers et d'imprimantes**. La case **Domicile/travail (Privé)** ou **Public** est sélectionnée automatiquement en fonction de vos réglages.
Si la boîte de dialogue **Propriétés du partage de fichiers et d'imprimantes** apparaît, cliquez sur **OK**.
- 7 Cliquez sur **OK**.

Lancer Registre à distance

 **REMARQUE** : Cette procédure est requise sous Windows Vista, Windows Vista 64-bit Edition, Windows 7, Windows 7 64-bit Edition.

- 1 Cliquez sur **Démarrer** → **Panneau de configuration**.
- 2 Sélectionnez **Système et maintenance** (**Système et sécurité** sous Windows 7).
- 3 Cliquez sur **Outils d'administration**.
- 4 Double-cliquez sur **Services**.
- 5 Cliquez sur **Continuer** (sous Windows Vista uniquement).
- 6 Cliquez avec le bouton droit de la souris sur **Registre à distance** et sélectionnez **Démarrer**.
- 7 Cliquez avec le bouton droit de la souris sur **Registre à distance** et sélectionnez **Propriétés**.
- 8 Modifiez le type de démarrage en le réglant sur **Automatique**, puis cliquez sur **OK**.

Désactivation de Contrôle de compte d'utilisateur

 **REMARQUE** : La désactivation du contrôle de compte d'utilisateur risque de rendre le système vulnérable aux attaques de virus.

 **REMARQUE** : Cette procédure est requise sous Windows Vista, Windows Vista 64-bit Edition, Windows 7, Windows 7 64-bit Edition, Windows Server 2008, Windows Server 2008 64-bit Edition et Windows Server 2008 R2.

Sous **Windows Vista** :

- 1 Cliquez sur **Démarrer** → **Panneau de configuration**.
- 2 Sélectionnez **Comptes d'utilisateurs et protection des utilisateurs**.
- 3 Cliquez sur **Comptes d'utilisateurs**.
- 4 Cliquez sur **Activer ou désactiver le contrôle des comptes d'utilisateurs**.
- 5 Cliquez sur **Continuer**.
- 6 Décochez la case **Utiliser le contrôle des comptes d'utilisateurs pour vous aider à protéger votre ordinateur**.
- 7 Redémarrez l'ordinateur.

Sous **Windows Server 2008** :

- 1 Cliquez sur **Démarrer** → **Panneau de configuration**.
- 2 Double-cliquez sur **Comptes d'utilisateurs**.
- 3 Cliquez sur **Activer ou désactiver le contrôle des comptes d'utilisateurs**.
- 4 Cliquez sur **Continuer**.
- 5 Décochez la case **Utiliser le contrôle des comptes d'utilisateurs pour vous aider à protéger votre ordinateur**.
- 6 Cliquez sur **OK**.
- 7 Redémarrez l'ordinateur.

Pour **Windows Server 2008 R2** :

- 1 Cliquez sur **Démarrer** → **Panneau de configuration**.
- 2 Sélectionnez **Comptes d'utilisateurs**.
- 3 Cliquez sur **Comptes d'utilisateurs**.
- 4 Cliquez sur **Modifier les paramètres du contrôle des comptes d'utilisateur**.
- 5 Déplacez la barre de défilement vers le bas, puis cliquez sur **OK**.
- 6 Cliquez sur **Oui**.
- 7 Redémarrez l'ordinateur.

Sous Windows 7 :

- 1 Cliquez sur Démarrer → Panneau de configuration.
- 2 Sélectionnez Comptes d'utilisateurs et protection des utilisateurs.
- 3 Cliquez sur Comptes d'utilisateurs.
- 4 Cliquez sur Modifier les paramètres du contrôle des comptes d'utilisateur.
- 5 Déplacez la barre de défilement vers le bas, puis cliquez sur OK.
- 6 Cliquez sur Oui dans la boîte de dialogue Contrôle de compte d'utilisateur.
- 7 Redémarrez l'ordinateur.

Activation de la découverte de réseau et du partage de fichiers pour tous les réseaux publics



REMARQUE : Cette procédure est requise sous Windows Vista, Windows Vista 64-bit Edition, Windows 7, Windows 7 64-bit Edition, Windows Server 2008, Windows Server 2008 64-bit Edition et Windows Server 2008 R2 pour l'ordinateur serveur.

Sous Windows 7, Windows 7 64-bit Edition ou Windows Server 2008 R2 :

- 1 Cliquez sur Démarrer → Panneau de configuration → Réseau et Internet → Centre réseau et partage → Modifier les options de partage avancées.
- 2 Afin de permettre que votre ordinateur soit localisé sur le réseau et que d'autres ordinateurs du réseau puissent accéder aux fichiers et dossiers de votre ordinateur, cliquez sur Activer la découverte de réseau.
- 3 Cliquez sur Enregistrer les modifications.
- 4 Si la boîte de dialogue Contrôle de compte d'utilisateur apparaît, cliquez sur Oui.

Sous Windows Vista, Windows Vista 64-bit Edition, Windows Server 2008 et Windows Server 2008 64-bit Edition :

- 1 Cliquez sur Démarrer → Réseau.
- 2 Cliquez avec le bouton droit sur Réseau et sélectionnez Propriétés.
L'écran Centre Réseau et partage apparaît.
- 3 Cliquez sur la flèche vers le bas à côté de Découverte de réseau.
- 4 Afin de permettre que votre ordinateur soit localisé sur le réseau et que d'autres ordinateurs du réseau puissent accéder aux fichiers et dossiers de votre ordinateur, cliquez sur Activer la découverte de réseau.
- 5 Cliquez sur Appliquer.
- 6 Si la boîte de dialogue Contrôle des comptes d'utilisateur apparaît, cliquez sur Continuer.

Désactivation de Partage de fichier simple



REMARQUE : Cette étape est requise sous Windows XP et Windows XP 64-bit Edition.

- 1 Cliquez sur Démarrer → Panneau de configuration.
- 2 Sélectionnez Apparence et thèmes.
- 3 Sélectionnez Options des dossiers.
- 4 Sous l'onglet Affichage, décochez la case Utiliser le partage de fichiers simple (recommandé), ensuite, cliquez sur OK.
- 5 Cliquez sur Démarrer → Panneau de configuration.
- 6 Sélectionnez Performances et maintenance.
- 7 Sélectionnez Outils d'administration.
- 8 Double-cliquez sur Stratégie de sécurité locale.
- 9 Cliquez sur Stratégies locales → Options de sécurité.

- 10 Cliquez avec le bouton droit de la souris sur **Accès réseau : modèle de partage et de sécurité pour les comptes locaux**, puis sélectionnez **Propriétés**.
- 11 Assurez-vous que l'option **Classique - les utilisateurs locaux s'authentifient eux-mêmes** est sélectionnée.
- 12 Cliquez sur **OK**.

Installation du pilote d'impression

 **REMARQUE** : L'installation n'est pas prise en charge sous Windows XP Home Edition, Windows Vista Home Basic, Windows Vista Home Premium, Windows Vista x64 Home Basic, Windows Vista x64 Home Premium, Windows 7 Starter, Windows 7 Home Basic, Windows 7 Home Premium, Windows 7 x64 Home Basic, Windows 7 x64 Home Premium, Windows 8, Windows 8 x64, Windows 8 Pro, Windows 8 x64 Pro, Windows 8.1, Windows 8.1 x64, Windows 8.1 Pro, Windows 8.1 x64 Pro, Windows Server 2012 et Windows Server 2012 R2.

- 1 Insérez le disque *Software and Documentation* fourni avec l'imprimante dans l'ordinateur. Le fichier **Dell Printer Easy Install** démarre automatiquement.
- 2 Cliquez sur **Connexion**.
L'écran **Choisissez une méthode de connexion** apparaît.
- 3 Sélectionnez **Connexion sans fil ou Ethernet**, puis cliquez sur **Suivant**.
- 4 Sélectionnez **Installer une imprimante sur un ou plusieurs ordinateurs** et cliquez **Suivant**.
- 5 Saisissez le nom et le mot de passe de l'administrateur de l'ordinateur client, sélectionnez ensuite les clients ou les serveurs puis cliquez sur **Suivant**.

 **REMARQUE** : Une Alerte de sécurité Windows va s'afficher si vous utilisez l'un des systèmes d'exploitation suivants :

- Windows Vista
- Windows Vista 64-bit Edition
- Windows 7
- Windows 7 64-bit Edition
- Windows Server 2008
- Windows Server 2008 64-bit Edition
- Windows Server 2008 R2 64-bit Edition

Pour poursuivre l'installation du pilote d'impression en mode hôte, cliquez sur **Débloquer** ou sur **Autoriser l'accès** (pour Windows Server 2008 R2 et Windows 7).

- 6 Vérifiez que l'imprimante à installer figure dans la liste **Sélectionner l'imprimante**, puis cliquez sur **Suivant**.

 **REMARQUE** : Si l'imprimante à installer ne figure pas dans la liste **Sélectionner l'imprimante**, tentez la procédure suivante :

- Cliquez sur **Rafraîchir** pour mettre à jour les informations.
- Cliquez sur **ajouter imprimante**, puis entrez un nom de port (une chaîne alphanumérique de votre choix) et une adresse IP existante pour l'imprimante.

- 7 Sélectionnez les éléments requis dans **Installer le pilote et le logiciel de l'imprimante**, puis cliquez sur **Installer**.
- 8 Cliquez sur **Terminer** pour quitter cet utilitaire.

Configuration pour le Web Services on Devices (WSD)

Cette section offre des informations pour l'impression réseau avec WSD, le protocole de Microsoft sous Windows Vista, Windows 7, Windows 8, Windows 8.1, Windows Server 2008, Windows Server 2008 R2, Windows Server 2012 et Windows Server 2012 R2.

Ajout de rôles pour les services d'impression

Lorsque vous utilisez Windows Server 2008, Windows Server 2008 R2, Windows Server 2012 ou Windows Server 2012 R2, vous devez ajouter les rôles des services d'impression au client Windows Server 2008, Windows Server 2008 R2, Windows Server 2012 ou Windows Server 2012 R2.

Pour Windows Server 2008 R2 :

- 1 Cliquez sur **Démarrer** → **Outils d'administration** → **Gestionnaire de serveur**.
- 2 Sélectionnez **Ajouter rôles** dans le menu **Action**.
- 3 Cochez la case **Services d'impression et de document** dans la fenêtre **Rôles du serveur** dans l'Assistant **Ajouter un rôle**, puis cliquez sur **Suivant**.
- 4 Cliquez sur **Suivant**.
- 5 Activez la case **Serveur d'impression**, puis cliquez sur **Suivant**.
- 6 Cliquez sur **Installer**.

Sous Windows Server 2008 :

- 1 Cliquez sur **Démarrer** → **Outils d'administration** → **Gestionnaire de serveur**.
- 2 Sélectionnez **Ajouter rôles** dans le menu **Action**.
- 3 Activez la case **Services d'impression** dans la fenêtre **Rôles du serveur** dans l'Assistant **Ajouter un rôle**, puis cliquez sur **Suivant**.
- 4 Activez la case **Serveur d'impression**, puis cliquez sur **Suivant**.
- 5 Cliquez sur **Installer**.

Sous Windows Server 2012, Windows Server 2012 R2 :

- 1 Cliquez sur **Gestionnaire de serveur** de l'écran **Démarrer**.
- 2 Sélectionnez **Ajouter rôles et fonctions** dans le menu **Gérer**.
- 3 Cliquez sur **Suivant** dans la fenêtre **Avant de commencer** → Sélectionnez le type d'installation dans la fenêtre **Type d'installation** → Sélectionnez le serveur de destination dans la fenêtre **Sélection du serveur** dans l'Assistant **Ajouter des rôles et des fonctions**.
- 4 Cochez la case **Services d'impression et de document** dans la fenêtre **Rôles du serveur**, puis cliquez sur **Suivant**.
- 5 Sélectionnez les fonctions dans la fenêtre **Fonctions** → Confirmez les sélections d'installation dans la fenêtre **Confirmation**.
- 6 Cliquez sur **Installer**.

Installation de l'imprimante WSD

Vous pouvez installer votre nouvelle imprimante sur le réseau à l'aide de l'assistant de Windows **Ajouter une imprimante**. Lorsque vous faites l'installation à l'aide du disque *Software and Documentation* fourni avec votre imprimante, reportez-vous à la rubrique "Configuration de la connexion réseau" à la page 70 pour plus de détails.



REMARQUE : L'installation de l'imprimante WSD sous Windows 8, Windows 8.1, Windows Server 2008, Windows Server 2008 R2, Windows Server 2012 et Windows Server 2012 R2 est disponible uniquement avec l'assistant **Ajouter une imprimante**.

Installation d'un pilote d'impression à l'aide de l'Assistant Ajouter une imprimante

- 1 Sous Windows Vista, Windows 7, Windows Server 2008 et Windows Server 2008 R2 : Cliquez sur **Démarrer** → **Périphériques et imprimantes** (**Démarrer** → **Panneau de commande** → **Matériel et son** → **Imprimantes** sous Windows Server 2008 et Windows Vista).

Sous Windows 8, Windows 8.1, Windows Server 2012 et Windows Server 2012 R2 :

Cliquez avec le bouton droit de la souris sur le coin droit inférieur gauche de l'écran, puis cliquez sur **Panneau de commande** → **Matériel et son** (**Matériel** pour Windows Server 2012 et Windows Server 2012 R2) → **Périphériques et imprimantes**.

- 2 Cliquez sur **Ajouter une imprimante** pour lancer l'Assistant **Ajout d'imprimante**.
- 3 Sélectionner **Ajouter une imprimante réseau, sans fil ou Bluetooth**.
- 4 Dans la liste des imprimantes disponibles, sélectionnez celle que vous souhaitez utiliser et cliquez ensuite sur **Suivant**.

 **REMARQUE** : Dans la liste des imprimantes disponibles, l'imprimante WSD est affichée sous la forme **http://IP address/ws/**.

 **REMARQUE** : Si aucune imprimante WSD n'apparaît dans la liste, saisissez manuellement l'adresse IP de l'imprimante pour créer une imprimante WSD. Pour entrer manuellement l'adresse IP de l'imprimante, procédez comme suit : Pour Windows Server 2008 R2, si vous souhaitez créer une imprimante WSD, vous devez être membre du groupe Administrateurs.

1. Cliquez sur **Mon imprimante ne figure pas dans la liste**.
2. Sélectionnez **Ajouter une imprimante à l'aide d'une adresse TCP/IP ou d'un nom d'hôte**, puis cliquez sur **Suivant**.
3. Sélectionnez **Périphérique Web Services** dans **Type de périphérique**.
4. Entrez l'adresse IP de l'imprimante dans la zone de texte **Nom d'hôte ou adresse IP**, puis cliquez sur **Suivant**.

 **REMARQUE** : Avant d'installer le pilote à l'aide de l'Assistant **Ajouter une imprimante** sous Windows Server 2008 R2 ou Windows 7, effectuez l'une des opérations suivantes :

- Établissez la connexion Internet afin de permettre à Windows Update d'analyser votre ordinateur.
- Ajoutez préalablement le pilote d'imprimante à votre ordinateur.

- 5 Installez le pilote d'impression sur votre ordinateur. Si vous êtes invité à fournir un mot de passe de l'administrateur ou une confirmation, saisissez le mot de passe ou fournissez la confirmation.
- 6 Terminez les étapes supplémentaires de l'Assistant et cliquez ensuite sur **Terminer**.
- 7 Imprimer une page de test pour vérifier l'installation de l'imprimante.
 - a Sous Windows Vista, Windows 7, Windows Server 2008 et Windows Server 2008 R2 : Cliquez sur **Démarrer** → **Périphériques et imprimantes** (**Démarrer** → **Panneau de commande** → **Matériel et son** → **Imprimantes** sous Windows Server 2008 et Windows Vista).
Sous Windows 8, Windows 8.1, Windows Server 2012 et Windows Server 2012 R2 : Cliquez avec le bouton droit de la souris sur le coin droit inférieur gauche de l'écran, puis cliquez sur **Panneau de commande** → **Matériel et son** (**Matériel** pour Windows Server 2012 et Windows Server 2012 R2) → **Périphériques et imprimantes**.
 - b Cliquez avec le bouton droit sur l'imprimante que vous venez de créer, puis cliquez sur **Propriétés de l'imprimante** (**Propriétés** pour Windows Server 2008 et Windows Vista).
 - c Dans l'onglet **Général**, cliquez sur **Imprimer une page de test**. L'installation a réussi lorsque la page de test s'est correctement imprimée.

Configuration pour une impression partagée

Vous pouvez partager votre nouvelle imprimante sur le réseau en utilisant le disque *Software and Documentation* fourni avec votre imprimante, ou en utilisant la méthode "Pointer et imprimer" ou "Poste à poste" de Windows. Cependant, si vous utilisez une de ces méthodes de Microsoft, vous ne disposerez pas de toutes les fonctionnalités telles que le Centre du Moniteur d'état ou les autres utilitaires de l'imprimante ; ces fonctionnalités sont installées avec le disque *Software and Documentation*.

Si vous souhaitez utiliser l'imprimante sur un réseau, partagez l'imprimante et installez ses pilotes sur tous les ordinateurs du réseau.



REMARQUE : Vous devez acheter un câble Ethernet séparément pour utiliser la fonction d'impression partagée.

Sous Windows XP, Windows XP 64-bit Edition, Windows Server 2003, Windows Server 2003 x64 Edition

- 1 Cliquez sur **Démarrer** → **Imprimantes et télécopieurs**.
- 2 Cliquez avec le bouton droit sur cette icône d'imprimante et sélectionnez **Propriétés**.
- 3 Dans l'onglet **Partager**, cochez la case **Partager cette imprimante**, puis saisissez un nom dans le champ **Nom de partage**.
- 4 Cliquez sur **Pilotes supplémentaires** et sélectionnez les systèmes d'exploitation de tous les ordinateurs clients sur le réseau qui utiliseront cette imprimante.
- 5 Cliquez sur **OK**.

Si des fichiers vous manquent il vous sera demandé d'insérer le CD contenant le système d'exploitation du serveur.

Sous Windows Vista, Windows Vista 64-bit Edition

- 1 Cliquez sur **Démarrer** → **Panneau de configuration** → **Matériel et audio** → **Imprimantes**.
- 2 Cliquez avec le bouton droit sur l'icône de l'imprimante et sélectionnez **Partager**.
- 3 Cliquez sur **Modifier les options de partage**.
- 4 Le message **Windows a besoin de votre autorisation pour continuer** apparaît.
- 5 Cliquez sur **Continuer**.
- 6 Cochez la case **Partager cette imprimante**, puis saisissez un nom dans le champ **Nom de partage**.
- 7 Sélectionnez **Pilotes supplémentaires** et sélectionnez les systèmes d'exploitation de tous les ordinateurs clients sur le réseau qui utiliseront cette imprimante.
- 8 Cliquez sur **OK**.

Sous Windows Server 2008 ou Windows Server 2008 64-bit Edition

- 1 Cliquez sur **Démarrer** → **Panneau de configuration** → **Imprimantes**.
- 2 Cliquez avec le bouton droit sur l'icône de l'imprimante et sélectionnez **Partager**.
- 3 Cliquez sur **Modifier les options de partage**, s'il existe.
- 4 Cochez la case **Partager cette imprimante**, puis saisissez un nom dans le champ **Nom de partage**.
- 5 Cliquez sur **Pilotes supplémentaires** et sélectionnez les systèmes d'exploitation de tous les ordinateurs clients sur le réseau qui utiliseront cette imprimante.
- 6 Cliquez sur **OK**.

Sous Windows 7, Windows 7 64-bit Edition ou Windows Server 2008 R2

- 1 Cliquez sur **Démarrer** → **Périphériques et imprimantes**.
- 2 Cliquez avec le bouton droit sur l'icône de l'imprimante et sélectionnez **Propriétés de l'imprimante**.
- 3 Dans l'onglet **Partage**, cliquez sur **Modifier les options de partage**, s'il existe.
- 4 Cochez la case **Partager cette imprimante**, puis saisissez un nom dans le champ **Nom de partage**.
- 5 Cliquez sur **Pilotes supplémentaires** et sélectionnez les systèmes d'exploitation de tous les ordinateurs clients sur le réseau qui utiliseront cette imprimante.
- 6 Cliquez sur **Appliquer**, puis sur **OK**.

Sous Windows 8, Windows 8 64-bit Edition, Windows 8.1, Windows 8.1 64-bit Edition, Windows Server 2012 ou Windows Server 2012 R2

- 1 Cliquez avec le bouton droit de la souris sur le coin droit inférieur gauche de l'écran, puis cliquez sur **Panneau de commande** → **Matériel et son** (Matériel pour Windows Server 2012 et Windows Server 2012 R2) → **Périphériques et imprimantes**.
- 2 Cliquez avec le bouton droit sur l'icône de l'imprimante et sélectionnez **Propriétés de l'imprimante**.
- 3 Dans l'onglet **Partage**, cliquez sur **Modifier les options de partage**, s'il existe.
- 4 Cochez la case **Partager cette imprimante**, puis saisissez un nom dans le champ **Nom de partage**.
- 5 Cliquez sur **Pilotes supplémentaires** et sélectionnez les systèmes d'exploitation de tous les ordinateurs clients sur le réseau qui utiliseront cette imprimante.
- 6 Cliquez sur **Appliquer**, puis sur **OK**.

Pour vérifier que l'imprimante est bien partagée :

- Assurez-vous que l'imprimante est bien partagée dans le dossier **Imprimantes, Imprimantes et télécopieurs ou Périphériques et imprimantes**. L'icône de partage se trouve sous l'icône de l'imprimante.
- Parcourez **Réseau ou Favoris réseau**. Trouvez le nom de l'hôte du serveur et trouvez ensuite le nom partagé que vous avez attribué à l'imprimante.

L'imprimante étant maintenant définie comme partagée, vous pouvez installer l'imprimante sur les ordinateurs clients sur le réseau en utilisant la méthode Pointer et imprimer ou la méthode Poste à poste.

Pointer et imprimer

Pointer et Imprimer est une technologie de Microsoft Windows qui vous permet de vous connecter à une imprimante distante. Cette fonction télécharge et installe automatiquement le pilote de l'imprimante.

Sous Windows XP, Windows XP 64-bit Edition, Windows Server 2003, Windows Server 2003 x64 Edition

- 1 Sur le Bureau de Windows de l'ordinateur client, double-cliquez sur **Favoris réseau**.
- 2 Trouvez le nom de l'hôte de l'ordinateur serveur, puis double-cliquez sur ce nom.
- 3 Cliquez avec le bouton droit de la souris sur le nom de l'imprimante partagée, puis cliquez sur **Connecter**.

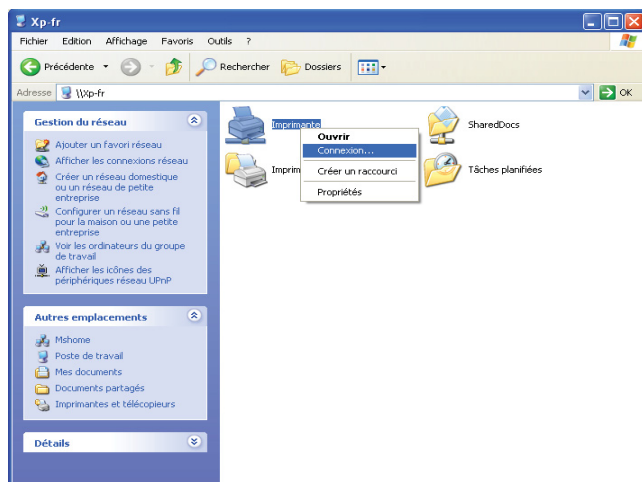

Patiencez jusqu'à ce que l'information du pilote soit copiée de l'ordinateur serveur sur l'ordinateur client et jusqu'à ce qu'un nouvel objet d'imprimante soit ajouté dans le dossier **Imprimantes et télécopieurs**. Le temps de la copie peut varier en fonction du trafic sur le réseau.

Fermez **Favoris réseau**.

- 4 Imprimer une page de test pour vérifier l'installation.
 - a Cliquez sur **Démarrer** (**Démarrer** sous Windows Server 2003 / Windows Server 2003 x64 Edition) → **Paramètres** (sous Windows XP / Windows XP 64-bit Edition) → **Imprimantes et télécopieurs**.
 - b Sélectionnez l'imprimante que vous avez installée.
 - c Cliquez sur **Fichier** → **Propriétés**.
 - d Dans l'onglet **Général**, cliquez sur **Imprimer une page de test**.L'installation a réussi lorsque la page de test s'est correctement imprimée.

Sous Windows Vista, Windows Vista 64-bit Edition

- 1 Cliquez sur **Démarrer** → **Réseau**.
- 2 Localisez le nom d'hôte de l'ordinateur serveur et cliquez dessus.
- 3 Cliquez avec le bouton droit de la souris sur le nom de l'imprimante partagée, puis cliquez sur **Connecter**.
- 4 Cliquez sur **Installer le pilote**.
- 5 Cliquez sur **Continuer** dans la boîte de dialogue **Contrôle de compte d'utilisateur**.

Attendez que le pilote soit copié sur l'ordinateur client depuis le serveur. Une nouvelle imprimante est ajoutée au dossier **Imprimantes**. La durée de la procédure peut varier selon le trafic sur le réseau.

- 6 Imprimer une page de test pour vérifier l'installation.
 - a Cliquez sur **Démarrer** → **Panneau de configuration** → **Matériel et audio**.
 - b Sélectionnez **Imprimantes**.
 - c Cliquez avec le bouton droit sur l'imprimante que vous venez de créer et sélectionnez **Propriétés**.
 - d Dans l'onglet **Général**, cliquez sur **Imprimer une page de test**.
L'installation a réussi lorsque la page de test s'est correctement imprimée.

Sous Windows Server 2008 ou Windows Server 2008 64-bit Edition

- 1 Cliquez sur **Démarrer** → **Réseau**.
- 2 Trouvez le nom de l'hôte de l'ordinateur serveur, puis double-cliquez sur ce nom.
- 3 Cliquez avec le bouton droit de la souris sur le nom de l'imprimante partagée, puis cliquez sur **Connecter**.
- 4 Cliquez sur **Installer le pilote**.
- 5 Attendez que le pilote soit copié sur l'ordinateur client depuis le serveur. Une nouvelle imprimante sera ajoutée au dossier **Imprimantes**. La durée de ces actions peut varier en fonction du trafic sur le réseau.
- 6 Imprimer une page de test pour vérifier l'installation.
 - a Cliquez sur **Démarrer** → **Panneau de configuration**.
 - b Sélectionnez **Imprimantes**.
 - c Cliquez avec le bouton droit sur l'imprimante que vous venez de créer et sélectionnez **Propriétés**.
 - d Dans l'onglet **Général**, cliquez sur **Imprimer une page de test**.
L'installation a réussi lorsque la page de test s'est correctement imprimée.

Sous Windows 7, Windows 7 64-bit Edition ou Windows Server 2008 R2

- 1 Cliquez sur **Démarrer** → votre nom d'utilisateur → **Réseau** (**Démarrer** → **Réseau** sous Windows Server 2008 R2).
- 2 Trouvez le nom de l'hôte de l'ordinateur serveur, puis double-cliquez sur ce nom.
- 3 Cliquez avec le bouton droit de la souris sur le nom de l'imprimante partagée, puis cliquez sur **Connecter**.
- 4 Cliquez sur **Installer le pilote**.
- 5 Attendez que le pilote soit copié sur l'ordinateur client depuis le serveur. Une nouvelle imprimante sera ajoutée au dossier **Imprimantes**. La durée de ces actions peut varier en fonction du trafic sur le réseau.
- 6 Imprimer une page de test pour vérifier l'installation.
 - a Cliquez sur **Démarrer** → **Périphériques et imprimantes**.
 - b Cliquez sur l'imprimante que vous venez de créer avec le bouton droit de la souris et sélectionnez **Propriétés de l'imprimante**.
 - c Dans l'onglet **Général**, cliquez sur **Imprimer une page de test**.
L'installation a réussi lorsque la page de test s'est correctement imprimée.

Sous Windows 8, Windows 8 64-bit Edition, Windows 8.1, Windows 8.1 64-bit Edition, Windows Server 2012 ou Windows Server 2012 R2

- 1 Pointez le coin droit inférieur de l'écran puis cliquez sur **Rechercher** → Tapez **Réseau** dans la boîte de recherche, cliquez sur **Applications**, puis cliquez sur **Réseau**.
- 2 Trouvez le nom de l'hôte de l'ordinateur serveur, puis double-cliquez sur ce nom.
- 3 Cliquez avec le bouton droit de la souris sur le nom de l'imprimante partagée, puis cliquez sur **Connecter**.
- 4 Cliquez sur **Installer le pilote**.

- 5 Attendez que le pilote soit copié sur l'ordinateur client depuis le serveur. Une nouvelle imprimante sera ajoutée au dossier **Imprimantes**. La durée de ces actions peut varier en fonction du trafic sur le réseau.
- 6 Imprimer une page de test pour vérifier l'installation.
 - a Cliquez avec le bouton droit de la souris sur le coin droit inférieur gauche de l'écran, puis cliquez sur **Panneau de commande** → **Matériel et son** (**Matériel** pour Windows Server 2012 et Windows Server 2012 R2) → **Périphériques et imprimantes**.
 - b Cliquez sur l'imprimante que vous venez de créer avec le bouton droit de la souris et sélectionnez **Propriétés de l'imprimante**.
 - c Dans l'onglet **Général**, cliquez sur **Imprimer une page de test**.
L'installation a réussi lorsque la page de test s'est correctement imprimée.

Poste à poste

Si vous utilisez la méthode Poste à poste, le pilote d'impression est installé sur chaque ordinateur client. Les ordinateurs clients peuvent modifier les pilotes et gérer les tâches d'impression.

Sous Windows XP, Windows XP 64-bit Edition, Windows Server 2003, Windows Server 2003 64-bit Edition

- 1 Cliquez sur **démarrer** (**Démarrer** sous Windows Server 2003 / Windows Server 2003 64-bit Edition) → **Paramètres** (sous Windows XP / Windows XP 64-bit Edition) **Imprimantes et télécopieurs**.
- 2 Cliquez sur **Ajouter une imprimante** pour lancer l'Assistant **Ajouter une imprimante**.
- 3 Cliquez sur **Suivant**.
- 4 Sélectionnez **une imprimante réseau ou une imprimante connectée à un autre ordinateur**, puis cliquez sur **Suivant**. Si l'imprimante n'est pas reprise dans la liste, saisissez le chemin de l'imprimante dans la zone de texte.

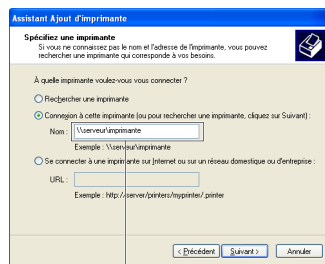

Par exemple : \\<nom d'hôte du serveur>\<nom de l'imprimante partagée>

Le nom de l'hôte serveur est le nom de l'ordinateur serveur qui l'identifie sur le réseau. Le nom de l'imprimante partagée est le nom attribué durant l'installation du serveur.

- 5 Cliquez sur **Rechercher une imprimante**, puis cliquez sur **Suivant**.
S'il s'agit d'une nouvelle imprimante, vous serez invité à installer un pilote d'impression. Si aucun pilote système n'est disponible, spécifiez la localisation d'un pilote disponible.
- 6 Sélectionnez **Oui** si vous souhaitez définir cette imprimante comme imprimante par défaut, puis cliquez sur **Suivant**.
Si vous souhaitez vérifier l'installation, cliquez sur **Oui** pour imprimer une page de test.
- 7 Cliquez sur **Terminer**.
L'installation a réussi lorsque la page de test s'est correctement imprimée.

Sous Windows Vista, Windows Vista 64-bit Edition

- 1 Cliquez sur **Démarrer** → **Panneau de configuration** → **Matériel et audio** → **Imprimantes**.

- 2 Cliquez sur **Ajouter une imprimante** pour lancer l'Assistant **Ajouter une imprimante**.
- 3 Sélectionnez **Ajouter une imprimante réseau, sans fil ou Bluetooth**, puis cliquez sur **Suivant**. Si l'imprimante figure dans la liste, sélectionnez l'imprimante et cliquez sur **Suivant** ou sélectionnez **Mon imprimante ne figure pas dans la liste** et saisissez le chemin de l'imprimante dans la zone de texte **Sélectionner une imprimante partagée par nom** et cliquez sur **Suivant**.

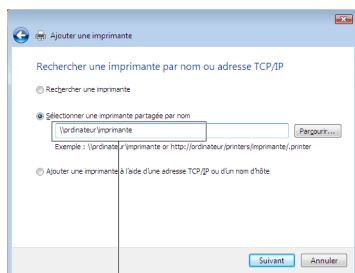

Par exemple : \\<nom d'hôte du serveur>\<nom de l'imprimante partagée>

Le nom d'hôte du serveur est le nom de l'ordinateur serveur qui l'identifie sur le réseau. Le nom de l'imprimante partagée est le nom attribué durant l'installation du serveur.

- 4 S'il s'agit d'une nouvelle imprimante, vous serez invité à installer un pilote d'impression. Si aucun pilote système n'est disponible, spécifiez la localisation d'un pilote disponible.
- 5 Sélectionnez **Oui** si vous souhaitez définir cette imprimante comme imprimante par défaut, puis cliquez sur **Suivant**.
- 6 Si vous souhaitez vérifier l'installation, cliquez sur **Imprimer une page de test**.
- 7 Cliquez sur **Terminer**.
L'installation a réussi lorsque la page de test s'est correctement imprimée.

Sous Windows Server 2008 ou Windows Server 2008 64-bit Edition

- 1 Cliquez sur **Démarrer** → **Panneau de configuration** → **Imprimantes**.
- 2 Cliquez sur **Ajouter une imprimante** pour lancer l'Assistant **Ajouter une imprimante**.
- 3 Sélectionnez **Ajouter une imprimante réseau, sans fil ou Bluetooth**, puis cliquez sur **Suivant**. Si l'imprimante figure dans la liste, sélectionnez l'imprimante et cliquez sur **Suivant** ou sélectionnez **Mon imprimante ne figure pas dans la liste** et saisissez le chemin de l'imprimante dans la zone de texte **Sélectionner une imprimante partagée par nom** et cliquez sur **Suivant**.
Par exemple : \\<nom d'hôte du serveur>\<nom de l'imprimante partagée>
Le nom d'hôte du serveur est le nom de l'ordinateur serveur qui l'identifie sur le réseau. Le nom de l'imprimante partagée est le nom attribué durant l'installation du serveur.
- 4 S'il s'agit d'une nouvelle imprimante, vous serez invité à installer un pilote d'impression. Si aucun pilote système n'est disponible, spécifiez la localisation d'un pilote disponible.
- 5 Sélectionnez **Oui** si vous souhaitez définir cette imprimante comme imprimante par défaut, puis cliquez sur **Suivant**.
- 6 Si vous souhaitez vérifier l'installation, cliquez sur **Imprimer une page de test**.
- 7 Cliquez sur **Terminer**.
L'installation a réussi lorsque la page de test s'est correctement imprimée.

Sous Windows 7, Windows 7 64-bit Edition ou Windows Server 2008 R2

- 1 Cliquez sur **Démarrer** → **Périphériques et imprimantes**.
- 2 Cliquez sur **Ajouter une imprimante** pour lancer l'Assistant **Ajouter une imprimante**.
- 3 Sélectionner **Ajouter une imprimante réseau, sans fil ou Bluetooth**. Si l'imprimante figure dans la liste, sélectionnez-la et cliquez sur **Suivant** ou sélectionnez **Mon imprimante ne figure pas dans la liste**. Cliquez sur **Sélectionner une imprimante partagée par nom** et saisissez le chemin de l'imprimante dans la zone de texte, puis cliquez sur **Suivant**.

Par exemple : \\<nom d'hôte du serveur>\<nom de l'imprimante partagée>

Le nom de l'hôte serveur est le nom de l'ordinateur serveur qui l'identifie sur le réseau. Le nom de l'imprimante partagée est le nom attribué durant l'installation du serveur.

- 4 S'il s'agit d'une nouvelle imprimante, vous serez invité à installer un pilote d'impression. Si aucun pilote système n'est disponible, vous devrez alors donner un chemin vers des pilotes disponibles.
- 5 Confirmez le nom de l'imprimante, puis cliquez sur **Suivant**.
- 6 Sélectionnez **Oui** si vous souhaitez définir cette imprimante comme imprimante par défaut, puis cliquez sur **Suivant**.
- 7 Si vous souhaitez vérifier l'installation, cliquez sur **Imprimer une page de test**.
- 8 Cliquez sur **Terminer**.

L'installation a réussi lorsque la page de test s'est correctement imprimée.

Sous Windows 8, Windows 8 64-bit Edition, Windows 8.1, Windows 8.1 64-bit Edition, Windows Server 2012 ou Windows Server 2012 R2

- 1 Cliquez avec le bouton droit de la souris sur le coin droit inférieur gauche de l'écran, puis cliquez sur **Panneau de commande** → **Matériel et son** (**Matériel** pour Windows Server 2012 et Windows Server 2012 R2) → **Périphériques et imprimantes**.
- 2 Cliquez sur **Ajouter une imprimante** pour lancer l'Assistant **Ajouter une imprimante**.
- 3 Sélectionner **Ajouter une imprimante réseau, sans fil ou Bluetooth**. Si l'imprimante figure dans la liste, sélectionnez-la et cliquez sur **Suivant** ou sélectionnez **Mon imprimante ne figure pas dans la liste**. Cliquez sur **Sélectionner une imprimante partagée par nom** et saisissez le chemin de l'imprimante dans la zone de texte, puis cliquez sur **Suivant**.

Par exemple : \\<nom d'hôte du serveur>\<nom de l'imprimante partagée>

Le nom de l'hôte serveur est le nom de l'ordinateur serveur qui l'identifie sur le réseau. Le nom de l'imprimante partagée est le nom attribué durant l'installation du serveur.

- 4 S'il s'agit d'une nouvelle imprimante, vous serez invité à installer un pilote d'impression. Si aucun pilote système n'est disponible, vous devrez alors donner un chemin vers des pilotes disponibles.
- 5 Confirmez le nom de l'imprimante, puis cliquez sur **Suivant**.
- 6 Sélectionnez **Oui** si vous souhaitez définir cette imprimante comme imprimante par défaut, puis cliquez sur **Suivant**.
- 7 Si vous souhaitez vérifier l'installation, cliquez sur **Imprimer une page de test**.
- 8 Cliquez sur **Terminer**.

L'installation a réussi lorsque la page de test s'est correctement imprimée.

Installation des pilotes d'impression sur des ordinateurs Macintosh

Installation des pilotes et du logiciel

- 1 Insérez le disque *Software and Documentation* dans votre ordinateur Macintosh.
- 2 Double-cliquez sur l'icône installateur Dell C1765.
- 3 Cliquez sur **Continuer** dans l'écran **Introduction**.
- 4 Confirmez l'emplacement de l'installation puis cliquez sur **Continuer**.
- 5 Cliquez sur **Installer** pour lancer l'installation standard.
- 6 Tapez le nom et le mot de passe de l'administrateur, puis cliquez sur **Installer le logiciel**.
- 7 Cliquez sur **Continuer l'installation**.
- 8 Cliquez sur **Redémarrer** pour terminer l'installation du logiciel.

Ajout d'une imprimante sous Mac OS X 10.5 ou une version ultérieure

Utilisation d'une connexion USB

- 1 Mettez l'imprimante sous tension.
- 2 Branchez le câble USB entre l'imprimante et l'ordinateur Macintosh.
- 3 Pour Mac OS X 10.5 et Mac OS X 10.6 : Ouvrez **Préférences système**, puis cliquez sur **Imprimantes et Fax**.
Pour Mac OS X 10.7 et Mac OS X 10.8 : Ouvrez **Préférences système**, puis cliquez sur **Imprimantes et scanners**.
Pour Mac OS X 10.9 : Ouvrez **Préférences système**, puis cliquez sur **Imprimantes et scanners**.
- 4 Cliquez sur le signe Plus (+) puis sur **Défaut**.
- 5 Sélectionnez l'imprimante connectée via USB dans la liste **Nom de l'imprimante**.
Pour Mac OS X 10.5, Mac OS X 10.6 et Mac OS X 10.7 : Le **Nom** et **Imprimer via** sont insérés automatiquement.
Pour Mac OS X 10.8 et Mac OS X 10.9 : Le **Nom** et **Utilisation** sont insérés automatiquement.
- 6 Cliquez sur **Ajouter**.

Utilisation de Bonjour

- 1 Mettez l'imprimante sous tension.
- 2 Assurez-vous que votre ordinateur Macintosh est connecté au réseau.
Si vous utilisez une connexion filaire, branchez le câble Ethernet entre l'imprimante et le réseau.
Si vous utilisez une connexion sans fil, vérifiez que la connexion sans fil est configurée correctement sur votre ordinateur Macintosh et l'imprimante.
- 3 Pour Mac OS X 10.5 et Mac OS X 10.6 : Ouvrez **Préférences système**, puis cliquez sur **Imprimantes et Fax**.
Pour Mac OS X 10.7 et Mac OS X 10.8 : Ouvrez **Préférences système**, puis cliquez sur **Imprimantes et scanners**.
Pour Mac OS X 10.9 : Ouvrez **Préférences système**, puis cliquez sur **Imprimantes et scanners**.

- 4 Cliquez sur le signe plus (+), puis cliquez sur **Par défaut** (Cliquez sur le signe plus (+), puis sélectionnez l'imprimante depuis **Imprimantes à proximité**.
S'il n'y a aucune imprimante dans **Imprimantes à proximité**, sélectionnez **Ajouter une imprimante ou un scanner** sous Mac OS X 10.7, ou sélectionnez **Ajouter une imprimante ou un scanner** pour Mac OS X 10.8 et Mac OS X 10.9).
- 5 Sélectionnez l'imprimante connectée via Bonjour dans la liste **Nom de l'imprimante**.
Pour Mac OS X 10.5, Mac OS X 10.6 et Mac OS X 10.7 : Le **Nom** et **Imprimer via** sont insérés automatiquement.
Pour Mac OS X 10.8 et Mac OS X 10.9 : Le **Nom** et **Utilisation** sont insérés automatiquement.
- 6 Cliquez sur **Ajouter**.

Utilisation de l'impression via IP

- 1 Mettez l'imprimante sous tension.
- 2 Assurez-vous que votre ordinateur Macintosh est connecté au réseau.
Si vous utilisez une connexion filaire, branchez le câble Ethernet entre l'imprimante et le réseau.
Si vous utilisez une connexion sans fil, vérifiez que la connexion sans fil est configurée correctement sur votre ordinateur Macintosh et l'imprimante.
- 3 Pour Mac OS X 10.5 et Mac OS X 10.6 : Ouvrez **Préférences système**, puis cliquez sur **Imprimantes et Fax**.
Pour Mac OS X 10.7 et Mac OS X 10.8 : Ouvrez **Préférences système**, puis cliquez sur **Imprimantes et scanners**.
Pour Mac OS X 10.9 : Ouvrez **Préférences système**, puis cliquez sur **Imprimantes et scanners**.
- 4 Cliquez sur le signe Plus (+) puis sur **IP**.
- 5 Sélectionnez **Line Printer Daemon - LPD** dans **Protocole**.
- 6 Entrez l'adresse IP de l'imprimante dans la zone **Adresse**.
- 7 Pour Mac OS X 10.5, Mac OS X 10.6 et Mac OS X 10.7 : Sélectionnez le modèle de votre imprimante pour **Imprimer via**.
Pour Mac OS X 10.8 et Mac OS X 10.9 : Sélectionnez le modèle de votre imprimante pour **Utilisation**.
 **REMARQUE** : Lorsque l'impression est configurée à l'aide de l'Impression via IP, le nom de la file d'attente est vide. Vous n'avez pas besoin de le spécifier.
- 8 Cliquez sur **Ajouter**.

Ajout d'une imprimante sous Mac OS X 10.4.11



Utilisation d'une connexion USB

- 1 Mettez l'imprimante sous tension.
- 2 Branchez le câble USB entre l'imprimante et l'ordinateur Macintosh.
- 3 Démarrez l'**Utilitaire de configuration d'imprimante**.
 **REMARQUE** : Vous trouverez l'**Utilitaire de configuration d'imprimante** dans le dossier **Utilitaires** sous **Applications**.
- 4 Cliquez sur **Ajouter**.
- 5 Cliquez sur **Navigateur par défaut** dans la boîte de dialogue **Navigateur d'imprimante**.
- 6 Sélectionnez l'imprimante connectée via USB dans la liste **Nom de l'imprimante**.
Le **Nom** et **Imprimer via** sont insérés automatiquement.
- 7 Cliquez sur **Ajouter**.

Utilisation de Bonjour

- 1 Mettez l'imprimante sous tension.
- 2 Assurez-vous que votre ordinateur Macintosh est connecté au réseau.
Si vous utilisez une connexion filaire, branchez le câble Ethernet entre l'imprimante et le réseau.
Si vous utilisez une connexion sans fil, vérifiez que la connexion sans fil est configurée correctement sur votre ordinateur Macintosh et l'imprimante.
- 3 Démarrez l'Utilitaire de configuration d'imprimante.
 **REMARQUE** : Vous trouverez l'Utilitaire de configuration d'imprimante dans le dossier Utilitaires sous Applications.
- 4 Cliquez sur Ajouter.
- 5 Cliquez sur Navigateur par défaut dans la boîte de dialogue Navigateur d'imprimante.
- 6 Sélectionnez l'imprimante connectée via Bonjour dans la liste Nom de l'imprimante.
Le Nom et Imprimer via sont insérés automatiquement.
- 7 Cliquez sur Ajouter.

Utilisation de l'impression via IP

- 1 Mettez l'imprimante sous tension.
- 2 Assurez-vous que votre ordinateur Macintosh est connecté au réseau.
Si vous utilisez une connexion filaire, branchez le câble Ethernet entre l'imprimante et le réseau.
Si vous utilisez une connexion sans fil, vérifiez que la connexion sans fil est configurée correctement sur votre ordinateur Macintosh et l'imprimante.
- 3 Démarrez l'Utilitaire de configuration d'imprimante.
 **REMARQUE** : Vous trouverez l'Utilitaire de configuration d'imprimante dans le dossier Utilitaires sous Applications.
- 4 Cliquez sur Ajouter.
- 5 Cliquez sur Imprimante IP dans la boîte de dialogue Navigateur d'imprimante.
- 6 Sélectionnez Line Printer Daemon - LPD dans Protocole.
- 7 Entrez l'adresse IP de l'imprimante dans la zone Adresse.
- 8 Sélectionnez le modèle de votre imprimante pour Imprimer via.
 **REMARQUE** : Lorsque l'impression est configurée à l'aide de l'Impression via IP, le nom de la file d'attente est vide. Vous n'avez pas besoin de le spécifier.
- 9 Cliquez sur Ajouter.

Utilisation de votre imprimante

12	Panneau de commande	95
13	Dell™ Printer Configuration Web Tool.....	101
14	Présentation des menus de la boîte à outils	143
15	Présentation des menus de l'imprimante	167
16	Instructions relatives aux supports d'impression	207
17	Chargement du support d'impression	215







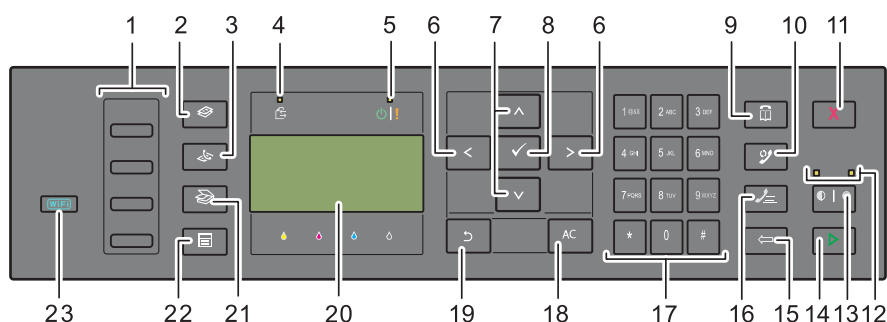

Panneau de commande











REMARQUE : Les images utilisées dans le présent manuel sont celles de l'imprimante Imprimante Dell™ C1765nfw Color Multifunction Printer, sauf mention contraire.



Utilisation des boutons du panneau de commande

Le panneau de commande dispose d'un écran à cristaux liquides (LCD) de 4 lignes par 28 caractères, des diodes électroluminescentes (DEL), de boutons de commande et d'un pavé numérique, qui vous permettent de commander l'imprimante.



- 1 Bouton rotatif à touche unique
 - Permet de rappeler les numéros de fax enregistrés dans le Répertoire. Les quatre premiers numéros de fax enregistrés dans le répertoire sont attribués aux boutons alignés, à partir du coin supérieur gauche.
- 2 Bouton  (Copie)
 - Permet de se déplacer vers le haut du menu Copier.
- 3 Bouton  (Fax)
 - Permet de se déplacer vers le haut du menu Fax.
- 4 DEL de données
 - S'allume pour l'envoi, la sortie ou l'attente de fax.
- 5 DEL Prêt/Erreur
 - S'allume lorsque l'imprimante est prête à fonctionner. (DEL Prêt)
 - S'allume lorsqu'une erreur se produit sur l'imprimante. (DEL Erreur)
- 6 Bouton  
 - Permet de déplacer un curseur ou de mettre en évidence l'élément à droite ou à gauche.
- 7 Bouton  
 - Permet de déplacer un curseur ou de mettre en évidence l'élément en haut ou en bas.
- 8 Bouton  (Régler)
 - Confirme les saisies des valeurs.
- 9 Bouton  (Contacts)
 - Permet de se déplacer vers le menu Carnet d'adresses pour les services de fax et de numérisation.
- 10 Bouton  (Compo/Pause)
 - Rappelle le dernier numéro composé sur l'imprimante.

- Permet de faire une pause dans un numéro de téléphone.
- 11** Bouton  (Annuler)
 - Permet d'annuler le traitement ou le travail en cours.
- 12** DEL N&B / Couleur
 - S'allume pour indiquer le mode couleur sélectionné.
- 13** Bouton  |  (Mode couleur)
 - Permet de passer entre le mode couleur et le mode noir et blanc.
- 14** Bouton  (Démarrer)
 - Permet de lancer le travail.
- 15** Bouton  (Retour arrière)
 - Permet de supprimer des caractères et des numéros.
- 16** Bouton  (Numéro. rapide)
 - Permet de composer un numéro de téléphone enregistré.
- 17** Pavé numérique
 - Permet de saisir des caractères et des numéros.
- 18** Bouton AC (Effacer tout)
 - Permet de réinitialiser les réglages en cours et de retourner au menu supérieur.
- 19** Bouton  (Retour)
 - Permet de revenir à l'écran précédent.
- 20** Panneau LCD
 - Permet d'afficher divers réglages, instructions et messages d'erreur.
- 21** Bouton  (Numérisation)
 - Permet de se déplacer vers le haut du menu Numériser.
- 22** Bouton  (Menu)
 - Permet de se déplacer vers le haut des menus Impression clé USB, État du travail et Système.
- 23** Bouton  (Wi-Fi | WPS) (Dell C1765nfw Color Multifunction Printer uniquement)
 - Permet de démarrer le Wi-Fi Protected Setup® (Push Button Configuration). S'allume lorsque le système est activé et clignote dans certaines conditions.





 **REMARQUE** : Le déplacement vers un menu différent ou le retour à un écran précédent annule l'entrée ou le réglage en cours. Assurez-vous de bien appuyer sur le bouton  (**Régler**) pour sauvegarder l'entrée ou le réglage en cours.

 **REMARQUE** : Pour obtenir davantage d'informations concernant l'utilisation du pavé numérique pour saisir des caractères alphanumériques, reportez-vous à "Utilisation du pavé numérique pour saisir des caractères" à la page 98.

État du rétroéclairage du bouton Wi-Fi | WPS (Dell C1765nfw Color Multifunction Printer uniquement)

Cette section décrit la signification de l'éclairage ou du clignotement du bouton  (Wi-Fi | WPS).

Pour de plus amples informations, reportez-vous à "Problèmes de connexion sans fil (Dell C1765nfw Color Multifunction Printer uniquement)" à la page 370.

Rétroéclairage du bouton Wi-Fi WPS	Réglages	État de l'imprimante	Message d'erreur
	Arrêt	s.o.	Connecté au réseau par câble Ethernet ; les réglages sans fil ne sont pas disponibles lorsque l'imprimante est connectée à un câble Ethernet.
		Arrêt	-
		Marche	L'imprimante passe en mode Veille/Veille prolongée
	Marche	Marche	Liaison sans fil établie
	Clignotement normal	Marche	Recherche du point d'accès LAN sans fil ou du routeur
	Clignotement lent	Marche	Recherche/connexion à un point d'accès WPS ou à un routeur en fonctionnement sans fil

*1 Vous pouvez activer/désactiver les réglages sans fil. Pour de plus amples informations, reportez-vous à "Wi-Fi (Dell C1765nfw Color Multifunction Printer uniquement)" à la page 184.

Utilisation du pavé numérique pour saisir des caractères

Du fait que vous réalisez différentes tâches, vous pouvez avoir besoin de saisir des noms et des numéros. Par exemple, lorsque vous configurez votre imprimante, vous saisissez votre nom ou le nom de votre société ainsi que le numéro de téléphone. Lorsque vous enregistrez des numéros rapides ou groupés, vous pouvez également avoir besoin de saisir les noms correspondants.



- Lorsque vous devez saisir une lettre, appuyez sur la touche appropriée jusqu'à ce que la lettre correcte apparaisse sur l'écran.
Par exemple, pour saisir la lettre O, appuyez sur 6.
 - À chaque fois que vous appuyez sur 6, l'écran affiche une lettre différente : M, N, O et enfin 6.
 - Pour saisir des lettres supplémentaires, répétez la première étape.
 - Appuyez sur le bouton ✓ (Régler) lorsque vous avez fini.

Pavé numérique Lettres et Chiffres

Touche	Chiffres, lettres ou caractères attribués
1	@ : . / 1
2	a b c A B C 2
3	d e f D E F 3
4	g h i G H I 4
5	j k l J K L 5
6	m n o M N O 6
7	p q r s P Q R S 7
8	t u v T U V 8
9	w x y z W X Y Z 9
0	0
*	- _ ~
#	@ . ¥ _ ! " # \$ % & ' ~ ^ ` ; : ? , (espace) + - * / = () [] { } < >

Modifier des numéros ou des noms

Si vous faites une erreur lors de la saisie d'un nom ou d'un numéro, appuyez sur le bouton ← (Retour arrière) pour supprimer le dernier chiffre ou caractère. Saisissez ensuite le chiffre ou le caractère correct.

Insertion d'une pause

Dans certains systèmes téléphoniques, il est nécessaire de composer un code d'accès et d'entendre une seconde tonalité. Une pause doit être insérée afin que ce code d'accès puisse fonctionner. Par exemple, saisissez le code d'accès 9 puis appuyez sur le bouton  (Compo/Pause) avant de saisir le numéro de téléphone. "-" s'affiche à l'écran pour indiquer qu'une pause a été insérée.







Impression d'une page des réglages du panneau

La page des réglages du panneau affiche les paramètres actuels des menus de l'imprimante. Pour plus de détails sur la manière d'imprimer le rapport des réglages du panneau, reportez-vous à "Présentation des menus de l'imprimante" à la page 167.

Modifier la langue

Afficher une langue différente sur le panneau de commande :

Panneau de commande

- 1 Appuyez sur le bouton  (Menu).
- 2 Appuyez sur le bouton  jusqu'à ce que **Système** soit mis en surbrillance, puis appuyez sur le bouton  (Réglé).
- 3 Appuyez sur le bouton  jusqu'à ce que **Langue** du panneau soit mis en surbrillance, puis appuyez sur le bouton  (Réglé).
- 4 Appuyez sur le bouton  jusqu'à ce que la langue souhaitée soit mise en surbrillance, puis appuyez sur le bouton  (Réglé).

Boîte à outils



- 1 Cliquez sur **Démarrer** → **Tous les programmes** → **Imprimantes Dell** → **Dell C1765 Multifunction Color Printer** → **Boîte à outils**.

 **REMARQUE** : Pour plus d'informations sur le démarrage de la Boîte à outils, reportez-vous à "Démarrage de la Boîte à outils" à la page 143.









La Boîte à outils s'ouvre.

- 2 Cliquez sur l'onglet **Entretien de l'imprimante**.
- 3 Sélectionnez **Réglages du système** dans la liste sur le côté gauche de la page.
La page **Réglages du système** s'affiche.
- 4 Sélectionnez la langue souhaitée à partir de **Langue du panneau** puis cliquez sur **Appliquer les nouveaux réglages**.

Réglage de l'option Minuterie éco. énergie

 **REMARQUE** : Un mot de passe est requis pour entrer dans le menu **Menu admin** lorsque **Déf. verr. panneau** est activé. Dans ce cas, entrez votre mot de passe préalablement défini et appuyez sur le bouton  (Réglé).

Vous pouvez régler la minuterie d'économie d'énergie de l'imprimante. L'imprimante attend avant de restaurer les réglages de copie par défaut si vous ne commencez pas un travail de copie après les avoir modifiés sur le panneau de commande.

- 1 Appuyez sur le bouton  (Menu).
- 2 Appuyez sur le bouton  jusqu'à ce que **Système** soit mis en surbrillance, puis appuyez sur le bouton  (Réglé).
- 3 Appuyez sur le bouton  jusqu'à ce que **Menu admin** soit mis en surbrillance, puis appuyez sur le bouton  (Réglé).
- 4 Appuyez sur le bouton  jusqu'à ce que **Régl. système** soit mis en surbrillance, puis appuyez sur le bouton  (Réglé).
- 5 Vérifiez que **Minut. éco. énergie** est mis en surbrillance, puis appuyez sur le bouton  (Réglé).

- 6 Appuyez sur le bouton **▼** pour sélectionner *Veille* ou *Veille prolongée*, puis appuyez sur le bouton **✓** (**Régler**).
- 7 Appuyez sur le bouton **▼** ou **▲** ou entrez la valeur de votre choix à l'aide du pavé numérique, puis appuyez sur le bouton **✓** (**Régler**).
Vous avez le choix entre 5 et 30 minutes pour *Veille* ou entre 1 et 6 minutes pour *Veille prolongée*.
- 8 Pour revenir à l'écran précédent, appuyez sur le bouton **↶** (**Retour**).

Dell™ Printer Configuration Web Tool

REMARQUE : Les images utilisées dans le présent manuel sont celles de l'imprimante Imprimante Dell C1765nfw Color Multifunction Printer, sauf mention contraire.

Vue d'ensemble

REMARQUE : Cet outil Web est seulement disponible lorsque l'imprimante est connectée à un réseau.

Une des fonctions du Dell Printer Configuration Web Tool est l'installation de l'alerte courriel qui vous envoie un e-mail à vous ou à l'opérateur clé lorsque l'imprimante nécessite une intervention ou la commande de fournitures.

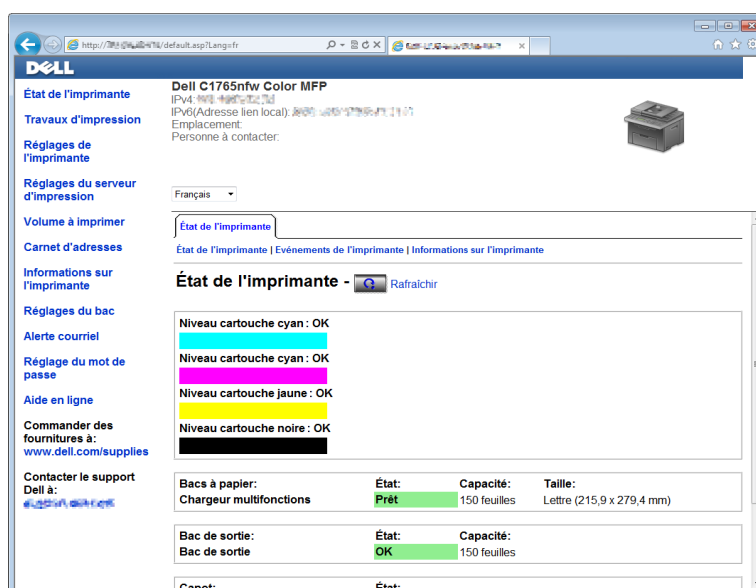

Pour remplir des rapports d'inventaire d'imprimante nécessitant le numéro de machine de toutes les imprimantes dans votre zone, utilisez la fonction **Informations sur l'imprimante** du Dell Printer Configuration Web Tool. Entrez l'adresse IP de chaque imprimante du réseau pour afficher son numéro de machine.

La fonction Dell Printer Configuration Web Tool vous permet également de modifier les réglages de l'imprimante et d'assurer le suivi des tendances d'impression.

Configuration du Dell Printer Configuration Web Tool

Assurez-vous d'activer JavaScript dans votre navigateur avant d'utiliser le Dell Printer Configuration Web Tool.

Il est conseillé de configurer les réglages d'environnement de votre navigateur Web avant d'utiliser le Dell Printer Configuration Web Tool.

REMARQUE : Les pages du Dell Printer Configuration Web Tool peuvent apparaître de manière illisible si la langue diffère de celle de votre navigateur Web.

Configuration à partir du navigateur Web

Il est conseillé de configurer les réglages d'environnement de votre navigateur Web et du panneau de commande avant d'utiliser le Dell Printer Configuration Web Tool.

Pour Internet Explorer®

Définition de la langue d'affichage

- 1 Sélectionnez **Options Internet** dans **Outils** sur la barre de menus.
- 2 Sélectionnez l'option **Langues** dans l'onglet **Général**.
- 3 Déterminez les langues d'affichage par ordre de préférence dans la liste **Langue**.

Par exemple :

- Italien (Italie) [it-IT]
- Espagnol (traditionnel) [es-ES tradnl]
- Allemand (Allemagne) [de-DE]
- Français (France) [fr-FR]
- Anglais (États-Unis) [en-us]
- Danois [da-DK]
- Néerlandais (Pays-Bas) [nl-NL]
- Norvégien (Bokmal) [no]
- Suédois [sv-SE]
- Chinois (simplifié, République populaire de Chine) [zh-CN]

Réglage de l'adresse IP de l'imprimante sur Non-proxy

- 1 Sélectionnez **Options Internet** dans le menu **Outils**.
- 2 Cliquez sur **Paramètres réseau** sous **Paramètres du réseau local (LAN)** dans l'onglet **Connexions**.
- 3 Vous pouvez configurer les Paramètres du réseau à l'aide d'une de ces méthodes :
 - Décochez la case **Utiliser un serveur proxy pour votre réseau local** sous **Serveur proxy**.
 - Cliquez sur **Avancé** et spécifiez ensuite l'adresse IP de l'imprimante dans le champ **Ne pas utiliser de proxy pour les adresses commençant par** sous **Exceptions**.

Après avoir réglé la langue et le proxy, tapez `<http://nnn.nnn.nnn.nnn/>` (l'adresse IP de l'imprimante) dans le champ de saisie de l'URL du navigateur pour activer le **Dell Printer Configuration Web Tool**.

Pour Firefox®

Définition de la langue d'affichage

- 1 Sélectionnez **Options** depuis le menu **Outils**.
- 2 Cliquez sur **Choisir** dans l'onglet **Contenu**.
- 3 Déterminez les langues d'affichage par ordre de préférence dans la liste **Langues par ordre de préférence**.

Par exemple :

- Anglais [en] ou Anglais/États-Unis [en-us]
- Italien [it]
- Espagnol [es]
- Allemand [de]
- Français [fr]
- Néerlandais [nl]
- Norvégien [no]
- Suédois [sv]

- Danois [da]
- Chinois/Chine [zh-cn]

Réglage de l'adresse IP de l'imprimante sur Non-proxy

- 1 Sélectionnez **Options** depuis le menu **Outils**.
- 2 Cliquez sur l'onglet **Avancé**.
- 3 Cliquez sur **Réseau** dans la boîte de dialogue **Options**.
- 4 Cliquez sur **Connexion** → **Paramètres**.
- 5 Vous pouvez configurer les Paramètres du réseau à l'aide d'une de ces méthodes :
 - Cochez la case **Pas de proxy** si vous ne voulez pas utiliser un proxy.
 - Cochez la case **Détection automatique des paramètres de proxy pour ce réseau**.
 - Cochez la case **Configuration proxy manuelle**, puis entrez un nom d'hôte et un numéro de port si vous disposez d'une liste d'un ou de plusieurs serveurs proxy. Si vous possédez une adresse IP qui ne sera pas relayée par un proxy, entrez l'adresse IP de l'imprimante dans la zone de texte **Pas de proxy pour**.
 - Cochez la case **Adresse de configuration automatique du proxy**.

Après avoir réglé la langue et le proxy, tapez `<http://nnn.nnn.nnn.nnn/>` (l'adresse IP de l'imprimante) dans le champ de saisie de l'URL du navigateur pour activer le **Dell Printer Configuration Web Tool**.

Configuration à partir du panneau de commande

Vous pouvez lancer le **Dell Printer Configuration Web Tool** seulement lorsque **EWS** est réglé sur **Activer** (paramètre par défaut) sur le panneau de commande. Vérifiez la configuration du panneau de commande si vous ne pouvez pas lancer le **Dell Printer Configuration Web Tool**. Pour de plus amples informations, reportez-vous à "Présentation des menus de l'imprimante" à la page 167.

Démarrez le Dell Printer Configuration Web Tool

Pour lancer le **Dell Printer Configuration Web Tool**, saisissez l'adresse IP de votre imprimante dans votre navigateur Web.



Si vous ne connaissez pas l'adresse IP de votre imprimante, imprimez le rapport des paramètres de l'imprimante ou affichez la page **Paramètres TCP/IP** sur laquelle l'adresse IP est mentionnée. Pour obtenir plus de détails sur la manière de trouver l'adresse IP de votre imprimante, reportez-vous à la rubrique "Vérification des réglages IP" à la page 57.

Présentation des éléments du menu

Utilisez le **Dell Printer Configuration Web Tool** pour les fonctions suivantes :

État de l'imprimante

Utilisez le menu **État de l'imprimante** pour obtenir des informations au sujet de l'état de l'imprimante. Si une cartouche de toner est presque vide, cliquez sur le lien de commande de fournitures sur le premier écran pour commander une cartouche de toner supplémentaire.

Travaux d'impression

Utilisez le menu **Travaux d'impression** pour obtenir des informations relatives à la page **Liste des travaux** et à la page **Travaux terminés**.

Ces pages affichent l'état détaillé des différents protocoles ou travaux.

Réglages de l'imprimante

Utilisez le menu **Réglages de l'imprimante** pour modifier les réglages de l'imprimante et consulter à distance les réglages sur le panneau de commande.

Réglages du serveur d'impression

Modifiez le type d'interface de l'imprimante et les conditions nécessaires aux communications à l'aide du menu **Réglages du serveur d'impression**.

Volume d'impression

Vérifiez le nombre de pages à imprimées pour chaque format de papier à l'aide de l'option **Volume d'impression**.

Carnet d'adresses

Le menu **Carnet d'adresses** permet d'afficher ou de modifier l'adresse électronique, le numéro de téléphone, l'adresse du serveur et les entrées du numéro de fax dans le carnet d'adresses. Vous pouvez également l'utiliser pour enregistrer de nouvelles entrées.



REMARQUE : Pour utiliser cette fonction, vous devez ouvrir une session en tant qu'administrateur.

Informations sur l'imprimante

Affichez les informations relatives à votre imprimante à l'aide du menu **Informations sur l'imprimante**.

Réglages du bac

Utilisez le menu **Réglages du bac** pour obtenir des informations concernant le type et le format du papier chargé dans le chargeur multifonctions (MPF)

Alerte courriel

Utilisez le menu **Alerte courriel** pour recevoir un courriel lorsque l'imprimante nécessite une intervention ou la commande de fournitures. Saisissez votre nom ou le nom de l'opérateur principal dans la zone de liste des adresses électroniques à avertir. Réglez également **Alerte courriel** lorsque vous utilisez la fonction **Num vers courriel**.

Réglage le mot de passe

Utilisez le menu **Réglage du mot de passe** pour verrouiller le **Dell Printer Configuration Web Tool** à l'aide d'un mot de passe afin que d'autres utilisateurs ne puissent pas modifier par inadvertance les réglages de l'imprimante que vous avez sélectionnés.



REMARQUE : Pour utiliser cette fonction, vous devez ouvrir une session en tant qu'administrateur.

Aide en ligne

Cliquez sur **Aide en ligne** pour visiter le site Web de support de Dell.

Commander des fournitures à :

www.dell.com/supplies

Contactez le support Dell à :

www.dell.com/support

Format d'affichage des pages

La disposition de la page est divisée en trois sections.

Cadre supérieur

Le cadre supérieur est situé dans la partie supérieure de toutes les pages. Lorsque le **Dell Printer Configuration Web Tool** est activé, l'état et les spécifications de l'imprimante s'affichent dans le cadre supérieur de toutes les pages.

Les éléments affichés dans le cadre supérieur sont les suivants.

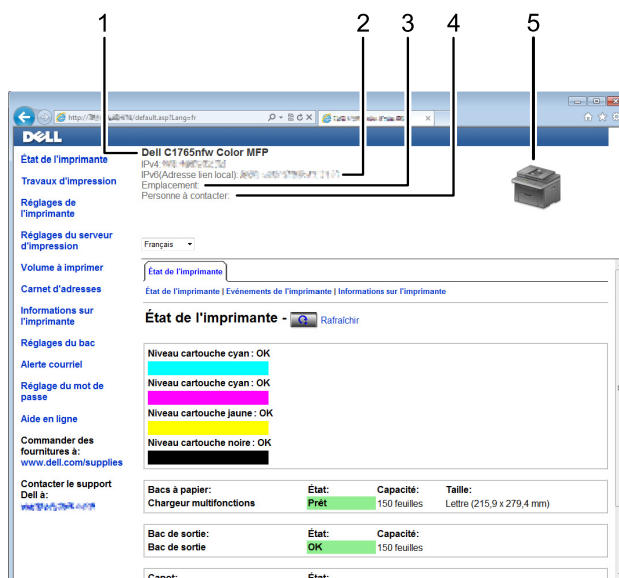

1	Dell C1765nfw Color MFP	Affiche le nom de l'imprimante.
2	Adresse IP	Affiche l'adresse IP de votre imprimante.
3	Emplacement	Affiche l'emplacement de l'imprimante. L'emplacement peut être modifié sous Informations de base sur la page des Réglages du serveur d'impression .
4	Personne à contacter	Affiche le nom de l'administrateur de l'imprimante. Le nom peut être modifié sous Informations de base sur la page des Réglages du serveur d'impression .
5	Bitmap de l'imprimante	Affichage de l'image bitmap de l'imprimante. Le menu État de l'imprimante s'affiche dans le cadre de droite lorsque vous cliquez sur l'image.

Cadre de gauche

Le cadre de gauche est situé du côté gauche de toutes les pages. Les titres de menu affichés dans le cadre de gauche ont un lien vers les pages et menus correspondants. Il vous suffit de cliquer sur le titre pour atteindre la page correspondante.

Les menus affichés dans le cadre de gauche sont les suivants.

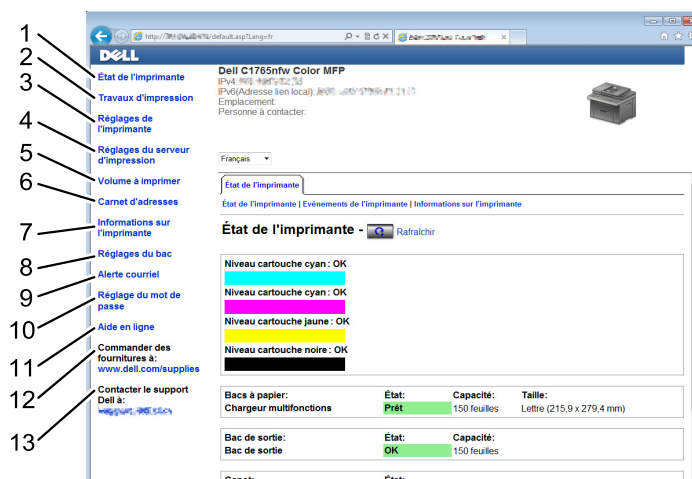

1	État de l'imprimante	Crée un lien vers le menu État de l'imprimante.
2	Travaux d'impression	Crée un lien vers le menu Travaux d'impression.
3	Réglages de l'imprimante	Crée un lien vers le menu Rapport des réglages de l'imprimante.
4	Réglages du serveur d'impression	Crée un lien vers le menu Rapport du serveur d'impression.
5	Volume d'impression	Crée un lien vers le menu Volume d'impression.
6	Carnet d'adresses	Crée un lien vers le menu Carnet d'adresses.
7	Informations sur l'imprimante	Crée un lien vers le menu État de l'imprimante.
8	Réglages du bac	Crée un lien vers le menu Réglages du bac.
9	Alerte courriel	Crée un lien vers le menu Réglages du serveur d'impression.
10	Réglage du mot de passe	Crée un lien vers le menu Sécurité.
11	Aide en ligne	Crée un lien vers le site Web de support de Dell.
12	Commander des fournitures à :	Crée un lien vers la page Web de Dell.
13	Contacteur le support Dell à :	Crée un lien vers l'adresse Web de la page de support Dell.

Cadre de droite

Le cadre de droite est situé du côté droit de toutes les pages. Le contenu du cadre de droite dépend du menu que vous sélectionnez dans le cadre de gauche. Pour plus de détails concernant les éléments affichés dans le cadre de droite, reportez-vous à "Éléments du menu détaillés" à la page 108.

Boutons dans le cadre de droite

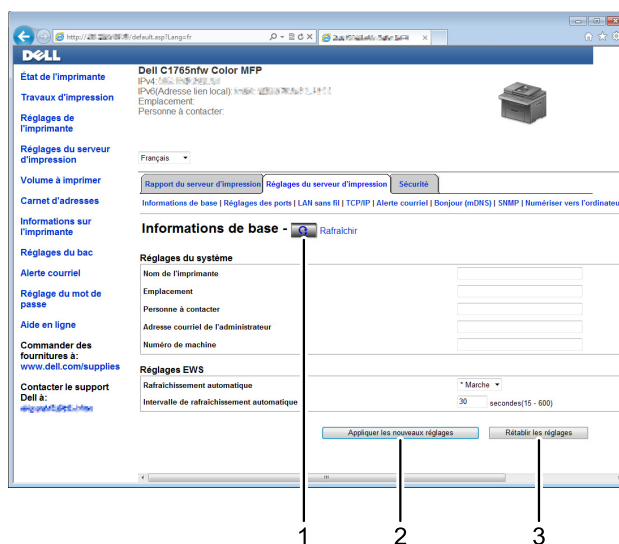

1	Bouton Rafraîchir	Permet de recevoir la configuration de l'imprimante et de mettre à jour les informations du cadre de droite.
2	Bouton Appliquer les nouveaux réglages	Permet d'envoyer à l'imprimante les nouveaux réglages effectués sur le Dell Printer Configuration Web Tool . Les nouveaux réglages remplacent les anciens réglages de l'imprimante.
3	Bouton Rétablir les réglages	Rétablit les anciens réglages. Les nouveaux réglages ne seront pas soumis à l'imprimante.

Modification des paramètres des éléments du menu

Certains menus vous permettent de modifier les réglages de l'imprimante à l'aide du **Dell Printer Configuration Web Tool**. Lorsque vous accédez à ces menus, la fenêtre d'authentification s'affiche à l'écran. Tapez le nom d'utilisateur et le mot de passe de l'administrateur de l'imprimante en suivant les invites de commande affichées dans la boîte de dialogue.

Le nom d'utilisateur par défaut est **admin** et le mot de passe par défaut est laissé blanc (NULL). Vous pouvez modifier le mot de passe uniquement dans la page **Régler le mot de passe** du menu **Sécurité**. Pour de plus amples informations, reportez-vous à "Réglage du mot de passe" à la page 136.

Éléments du menu détaillés

"État de l'imprimante"		"État de l'imprimante"	
		"Événements de l'imprimante"	
		"Informations sur l'imprimante"	
"Travaux d'impression"		"Liste des travaux"	
		"Travaux terminés"	
"Réglages de l'imprimante"	"Rapport des réglages de l'imprimante"	"Réglages du menu"	
		"Rapports"	
	"Réglages de l'imprimante"	"Réglages du système"	
		"Paramètres sécurisés"	
		"Copie par défaut"	
		"Balance couleur des copies"	
		"Paramètres des copies"	
		"Num par défaut"	
		"Fax par défaut"	
		"Paramètres fax"	
	"Entretien de l'imprimante"		"Densité papier"
			"Régler rouleau de transfert"
			"Régler module four"
		"Ajustement auto enregistrement"	
		"Ajustement de l'enregistrement de la couleur"	
		"Nettoyage développeur"	
		"Régler altitude"	
		"Réinit. défaut"	
		"Toner non Dell"	
		"Paramètres d'horloge"	
	"Personnalisation du lien Web"		

"Réglages du serveur d'impression"	"Rapports du serveur d'impression"	"Page d'installation du serveur d'impression"
		"Page d'installation d'alerte courriel"
	"Réglages du serveur d'impression"	"Informations de base"
		"Réglages des ports"
		"LAN sans fil (uniquement pour Imprimante Dell C1765nfw Color Multifunction Printer)" ^{*1}
		"TCP/IP"
		"Alerte courriel"
		"Bonjour (mDNS)"
		"SNMP"
		"Numériser vers l'ordinateur"
		"Remise à zéro du serveur d'impression"
		"Sécurité"
	"Filtre IP (IPv4)"	
	"Volume d'impression"	
"Carnet d'adresses"	"Fax/courriel"	"Carnet d'adresses - Page supérieure"
		"Carnet d'adresses (Confirmer / Modifier, Créer)"
		"Carnet d'adresses (Supprimer)"
		"Groupe FAX - Page supérieure"
		"Groupe FAX (Confirmer / Modifier, Créer)"
		"Groupe FAX (Supprimer)"
		"Groupe de courriels - Page supérieure"
		"Groupe de courriels (Confirmer / Modifier, Créer)"
		"Groupe de courriels (Supprimer)"
		"Installation du courriel par défaut"
	"Adresse serveur"	"Adresse serveur - Page supérieure"
		"Adresse serveur (Confirmer / Modifier, Créer)"
		"Adresse serveur (Supprimer)"
"Réglages du bac"		
*1 Cet élément n'est disponible que pour la connexion de l'imprimante avec un réseau sans fil.		

État de l'imprimante

Utilisez le menu **État de l'imprimante** pour vérifier l'état des consommables, du matériel et des caractéristiques de l'imprimante.

Le menu **État de l'imprimante** contient les pages suivantes.

État de l'imprimante

Objectif :

Vérification de l'état des consommables et des bacs.

Valeurs :

Niveau cartouche cyan	Affiche le pourcentage de toner restant dans chaque cartouche de toner. Lorsqu'une cartouche est vide, un message s'affiche. Le texte <i>Appel/commander</i> contient un lien vers le site Web de Dell permettant de commander des fournitures pour l'imprimante.		
Niveau cartouche magenta			
Niveau cartouche jaune			
Niveau cartouche noir			
Bacs à papier	État	Prêt	Indique que le bac contient du papier (quantité inconnue).
		Ajoutez papier	Indique que le bac est vide.
	Capacité	Affiche la capacité maximum du bac à papier.	
	Taille	Affiche la taille du papier chargé dans le bac.	
Bac de sortie	État	OK	Indique que le bac est disponible.
	Capacité	Affiche la capacité maximum du bac de sortie.	
Capot	État	Fermé	Indique que le couvercle est fermé.
		Ouvert	Indique que le couvercle est ouvert.
Type d'imprimante	Affiche le type de l'imprimante. La mention Laser couleur est généralement affichée.		
Vitesse d'impression	Affiche la vitesse d'impression.		

Événements de l'imprimante

Objectif :

Lorsque des erreurs surviennent, telle que *Fin papier* ou *Le capot arrière est ouvert*, les détails de toutes les alertes ou notifications d'erreurs sont affichés dans la page **Événements de l'imprimante**.

Valeurs :

Emplacement	Affiche l'emplacement où l'erreur s'est produite.
Détails	Affiche les détails de l'erreur.

Informations sur l'imprimante

Objectif :

Affichage des informations système de l'imprimante. Vous pouvez également afficher cette page en cliquant sur **Informations sur l'imprimante** dans le cadre de gauche.

Valeurs :

Numéro de série Dell	Affiche le numéro de série Dell.
Numéro de machine	Affiche le numéro de machine de l'imprimante.

Numéro de série de l'imprimante		Affiche le numéro de série de l'imprimante.
Capacité mémoire		Affiche la capacité de la mémoire.
Vitesse du processeur		Affiche la vitesse de traitement.
Niveaux de révision de l'imprimante	Version du micrologiciel	Affiche la version du contrôleur.
	Version du micrologiciel réseau	Affiche la version du NIC.

Travaux d'impression

Le menu **Travaux d'impression** contient des informations relatives aux pages **Liste des travaux** et **Travaux terminés**. Ces pages affichent l'état détaillé des différents protocoles ou des travaux d'impression.

Liste des travaux

Objectif :

Vérifier les travaux d'impression en cours de traitement. Cliquez sur **Rafraîchir** pour mettre à jour l'écran.

Valeurs :

ID	Affiche l'ID du travail.
Nom de travail	Affiche le nom de fichier du travail en cours d'impression.
Propriétaire	Affiche le nom du propriétaire du travail.
Nom de l'hôte	Affiche le nom de l'ordinateur hôte.
État du travail	Affiche l'état du travail en cours d'impression.
Type de travail	Affiche le type de travail.
Hôte I/F	Affiche l'état de l'interface hôte.
Heure de soumission du travail	Affiche la date à laquelle le travail d'impression a été soumis.

Travaux terminés

Objectif :

Vérifier les travaux terminés. Les derniers travaux s'affichent (jusqu'à 20 travaux). Cliquez sur **Rafraîchir** pour mettre à jour l'écran.

Valeurs :

ID	Affiche l'ID du travail.
Nom de travail	Affiche le nom de fichier du travail.
Propriétaire	Affiche le nom du propriétaire du travail.
Nom de l'hôte	Affiche le nom de l'ordinateur hôte.
Résultat de sortie	Affiche l'état du travail.
Type de travail	Affiche le type de travail.
Numéro d'impression	Affiche le nombre total de pages pour le travail.
Nombre de feuilles	Affiche le nombre total de feuilles pour le travail.
Hôte I/F	Affiche l'état de l'interface hôte.
Heure de soumission du travail	Affiche la date à laquelle le travail a été soumis.

Réglages de l'imprimante

Utilisez le menu Réglages de l'imprimante pour afficher le Rapport des réglages de l'imprimante et configurer les réglages de l'imprimante.

Les pages affichées dans la partie supérieure du cadre de droite sont les pages à onglet suivantes.

Rapport des réglages de l'imprimante

L'onglet Rapport des réglages de l'imprimante permet d'accéder aux pages Réglages du menu et Rapports.

Réglages du menu

Objectif :

Affiche les paramètres actuels de l'imprimante.

Valeurs :

Réglages du système	Minuterie éco. énergie – Veille	Affiche le temps mis par l'imprimante pour activer la Minuterie économie d'énergie / passer en mode Veille après la fin d'un travail.
	Minuterie éco. énergie – Veille prolongée	Affiche le temps mis par l'imprimante pour activer la Minuterie économie d'énergie / passer en mode Veille prolongée après mis en route de la minuterie économie d'énergie en mode 1.
	Réinitial auto	Affiche le délai avant que l'imprimante rétablisse automatiquement les réglages par défaut de Copie, Scan et Fax dans le panneau de commande en l'absence de réglages supplémentaires.
	Tonalité Sélection du panneau de commande	Affiche le volume de la tonalité émise lorsque l'entrée du panneau de commande est correcte. Arrêt indique que la tonalité est désactivée.
	Tonalité alerte du panneau de commande	Affiche le volume de la tonalité émise lorsque l'entrée du panneau de commande est incorrecte. Arrêt indique que la tonalité est désactivée.
	Tonalité travail	Affiche le volume de la tonalité émise une fois le travail terminé. Arrêt indique que la tonalité est désactivée.
	Tonalité alerte	Affiche le volume de la tonalité émise quand un problème se produit. Arrêt indique que la tonalité est désactivée.
	Alerte fin de papier	Affiche le volume de la tonalité émise lorsque l'imprimante manque de papier. Arrêt indique que la tonalité est désactivée.
	Tonalité effacement automatique	Affiche le volume de la tonalité émise 5 secondes avant que l'imprimante effectue l'effacement automatique. Arrêt indique que la tonalité est désactivée.
	Toutes tonalités	Affiche le volume de toutes les tonalités d'alerte. Arrêt indique que toutes les tonalités sont désactivées.
	Expiration du travail	Affiche la durée pendant laquelle l'imprimante attend la réception des données en provenance de l'ordinateur.
	Langue panneau	Affiche la langue utilisée sur le panneau de commande.
	Désactiver impression sur papier grand format	Indique s'il faut désactiver l'impression lorsque le format de papier défini dans le pilote d'impression et le format de papier défini dans le bac de l'imprimante ne correspondent pas (le format défini dans le bac est plus grand).
	Impression du journal automatique	Indique s'il faut imprimer automatiquement un rapport d'historique tous les 20 travaux.
	mm / pouce	Affiche l'unité de mesure utilisée après la valeur numérique sur le panneau de commande.

Paramètres sécurisés	Déf verrou panneau	Pour définir un mot de passe permettant de limiter l'accès au Menu Admin.
	Téléchargement du logiciel	Permet d'activer le téléchargement des mises à jour du micrologiciel.
	Déf verrou service copie	Indique s'il faut activer le service de copie ou s'il faut un mot de passe pour utiliser le service.
	Déf verrou service num.	Indique s'il faut activer le service de numérisation ou s'il faut un mot de passe pour utiliser le service.
	Déf verrou service fax	Indique s'il faut activer le service de fax ou s'il faut un mot de passe pour utiliser le service.
	Impression à partir de la mémoire USB	Indique s'il faut activer le service d'impression à partir de la mémoire USB ou s'il faut un mot de passe pour utiliser le service.
	Déf réc sécurisée	Indique s'il faut un mot de passe pour imprimer les fax entrants.
Copie par défaut	Couleur	Indique s'il faut créer des copies en couleur ou en noir et blanc.
	Réduire/agrandir	Affiche le rapport réduction/agrandissement de copie par défaut.
	Type de l'original	Affiche la taille de document par défaut.
	Format document	Affiche le type de document par défaut.
	+ clair/+ foncé	Affiche le niveau de densité de copie par défaut.
	Netteté	Affiche le niveau de netteté par défaut.
	Exposition auto	Indique s'il faut supprimer l'arrière-plan de l'original pour améliorer le texte sur la copie.
Balance couleur des copies	Balance des couleurs (Rouge)	Affiche le niveau de balance couleur du rouge.
	Balance des couleurs (Vert)	Affiche le niveau de balance couleur du vert.
	Balance des couleurs (Bleu)	Affiche le niveau de balance couleur du bleu.
	Balance des gris	Affiche le niveau de balance des gris.
Paramètres des copies	Multiple Haut	Indique s'il faut activer la fonction Multiple Haut.
	Assemblé	Indique s'il faut trier le travail de copie.
	Marge haut/bas	Affiche la valeur des marges haut et bas.
	Mrg.gauche/droite	Affiche la valeur des marges gauche et droite.
	Marge centre	Affiche la valeur de la marge centre.

Num par défaut	Format fichier	Spécifie le format de fichier à utiliser pour enregistrer l'image numérisée.
	Couleur	Indique s'il faut numériser en couleur ou en noir et blanc.
	Résolution	Affiche la résolution de numérisation par défaut
	Format document	Affiche le type de document par défaut.
	+ clair/+ foncé	Affiche le niveau de densité de numérisation par défaut.
	Netteté	Affiche le niveau de netteté par défaut.
	Exposition auto	Indique s'il faut supprimer l'arrière-plan de l'original pour améliorer le texte sur la numérisation.
	Marge haut/bas	Affiche la valeur des marges haut et bas.
	Mrg.gauche/droite	Affiche la valeur des marges gauche et droite.
	Marge centre	Affiche la valeur de la marge centre.
	Format fichier TIFF	Affiche le format de fichier TIFF sélectionné : TIFF V6 ou TTN2.
	Compression image	Affiche le niveau de compression de l'image.
	TailleMax courriel	Affiche la taille maximale d'un courrier électronique pouvant être envoyé.
Fax par défaut	Résolution	Affiche le niveau de résolution à utiliser pour la transmission de fax.
	+ clair/+ foncé	Affiche le niveau de densité par défaut à utiliser pour la transmission de fax.
	Départ retardé	Affiche l'heure de début de transmission de fax.
Paramètres fax	Mode réception	Affiche le mode de réception de fax.
	Réception automatique de fax	Affiche l'intervalle de réception de fax de l'imprimante après la réception d'un appel entrant.
	Réception automatique de Tél/Fax	Affiche l'intervalle de réception de fax de l'imprimante après que le téléphone externe a reçu un appel entrant.
	Réception automatique de répondeur/Fax	Affiche l'intervalle de réception de fax de l'imprimante après que le répondeur externe a reçu un appel entrant.
	Surveill ligne	Affiche le volume de surveillance ligne, qui contrôle de manière audible une transmission via le haut-parleur interne jusqu'à ce que la connexion soit établie.
	Volume sonnerie	Affiche le volume de la sonnerie, qui indique qu'un appel entrant est de type téléphonique via le haut-parleur interne quand Mode réception est réglé sur Téléphone/Fax .
	Type de ligne	Affiche le type de ligne.
	Tonalité/Impulsion	Affiche le type de numérotation.
	Délai de renvoi	Affiche le délai entre deux tentatives de transmission.
	Essais compo	Affiche le nombre de tentatives de composition d'un numéro.
	Retard compo	Indique l'intervalle entre les essais de composition.
	Config. fax indés.	Indique s'il faut refuser ou non les fax envoyés depuis des numéros indésirables.
	Réception distante	Indique s'il faut recevoir des fax en activant un code de réception à distance sur le téléphone externe.
	Sonnerie réc dist	Affiche le code de réception distante permettant de démarrer la Réception distante.
En-tête de fax	Indique s'il faut imprimer les informations de l'émetteur sur l'en-tête des fax.	

	Nom d'en-tête de fax	Affiche le nom de l'émetteur qui sera imprimé sur l'en-tête des fax.
	Numéro de fax	Affiche le numéro de fax qui sera imprimé sur l'en-tête des fax.
	Page de couverture de fax	Indique s'il faut joindre une page de couverture aux fax.
	Motif DRPD	Affiche le paramètre Détection de sonnerie distinctive (DRPD).
	Transmettre fax envoyé	Indique s'il faut transmettre les fax entrants vers une destination spécifiée.
	Numéro de transm fax	Affiche le numéro de fax de la destination vers laquelle les fax entrants doivent être transmis.
	Comp préfixe	Indique s'il faut définir un numéro de composition avec préfixe.
	N° comp préfixe	Affiche un numéro de composition avec préfixe. Ce numéro est composé avant tout numéro de composition automatique.
	Supprimer taille	Indique s'il faut supprimer le texte ou les images au bas d'une page de fax lorsque le papier de sortie ne peut pas prendre en charge la page entière.
	ECM	Indique s'il faut activer le mode de correction des erreurs (ECM).
	Vitesse de modem	Indique la vitesse du modem de fax.
	Activité fax	Indique s'il faut imprimer automatiquement un rapport d'activité de fax toutes les 50 communications de fax entrants et sortants.
	Transmission fax	Indique s'il faut imprimer un rapport de transmission après chaque transmission de fax ou uniquement en cas d'erreur.
	Émission fax	Indique s'il faut imprimer un rapport de transmission après chaque transmission de fax vers plusieurs destinations ou uniquement en cas d'erreur.
	Protocole fax	Indique s'il faut imprimer un rapport de contrôle de protocole après chaque transmission de fax ou uniquement en cas d'erreur.
	Pays	Affiche le pays d'utilisation de l'imprimante.
Densité papier	Ordinaire	Affiche la densité papier du papier ordinaire.
	Étiquette	Affiche la densité papier des étiquettes.
Régler rouleau de transfert	Ordinaire	Affiche le réglage de la tension du rouleau de transfert pour du papier ordinaire.
	Ordinaire épais	Affiche le réglage de la tension du rouleau de transfert pour du papier ordinaire épais.
	Couvertures	Affiche le réglage de la tension du rouleau de transfert pour du papier couverture.
	Étiquette	Affiche le réglage de la tension du rouleau de transfert pour les étiquettes.
	Couché	Affiche le réglage de la tension du rouleau de transfert pour du papier couché.
	Recyclé	Affiche le réglage de la tension du rouleau de transfert pour du papier recyclé.
	Enveloppe	Affiche le réglage de la tension du rouleau de transfert pour les enveloppes.

Régler module four	Ordinaire	Affiche le réglage de température du module four pour le papier ordinaire.
	Ordinaire épais	Affiche le réglage de température du module four pour le papier ordinaire fin.
	Couvertures	Affiche le réglage de température du module four pour les couvertures.
	Étiquette	Affiche le réglage de température du module four pour les étiquettes.
	Couché	Affiche le réglage de température du module four pour le papier couché.
	Recyclé	Affiche le réglage de température du module four pour le papier recyclé.
	Enveloppe	Affiche le réglage de température du module four pour les enveloppes.
Ajustement auto enregistrement		Affiche s'il faut ou non ajuster automatiquement l'enregistrement des couleurs.
Régler altitude		Affiche l'altitude de l'emplacement où l'imprimante est installée.
Toner non Dell		Indique s'il faut utiliser une cartouche de toner d'un autre fabricant.
Paramètres d'horloge	Format date	Affiche le format de date par défaut.
	Format heure	Affiche le format d'heure sélectionné : 24H ou 12H .
	Fuseau horaire	Affiche le fuseau horaire par défaut.
	Définir date	Affiche le réglage de la date.
	Définir heure	Affiche le réglage de l'heure.
Personnalisation du lien Web	Sélectionnez l'URL de réapprovisionnement	Affiche un lien utilisé pour la commande de consommables, auquel il est possible d'accéder depuis Commander des fournitures à : dans le cadre de gauche.
	Régulier	Affiche l'URL régulier (http://accessories.us.dell.com/sna) auquel il est possible d'accéder depuis Commander des fournitures à : dans le cadre de gauche.
	Premier	Affiche l'URL régulier (http://premier.dell.com) auquel il est possible d'accéder depuis Commander des fournitures à : dans le cadre de gauche.
Réglages du bac	Type de papier MPF	Affiche le réglage du type de papier du MPF.
	Format papier MPF	Affiche le réglage de la taille de papier du MPF.
	Format personnalisé MPF - Y	Affiche la longueur du papier de taille personnalisée chargé dans le MPF.
	Format personnalisé MPF - X	Affiche la largeur du papier de taille personnalisée chargé dans le MPF.
	Affichage Popup	Affiche s'il faut utiliser un menu pop-up invitant l'utilisateur à régler le Type de papier et le Format de papier lorsque du papier est chargé dans le MPF.

Rapports

Objectif :

Afficher les paramètres et l'historique de l'imprimante.

Valeurs :

Réglages du système	Cliquez sur Démarrer pour imprimer la page des paramètres de l'imprimante.
Réglages du panneau	Cliquez sur Démarrer pour imprimer la page des paramètres du panneau.
Historique travaux	Cliquez sur Démarrer pour imprimer le rapport de l'historique des travaux.
Historique des erreurs	Cliquez sur Démarrer pour imprimer le rapport d'historique d'erreurs.
Carnet d'adresses	Cliquez sur Démarrer pour imprimer le rapport du carnet d'adresses.
Page test couleur	Cliquez sur Démarrer pour imprimer la page du test couleur.

Réglages de l'imprimante

Longlet Réglages de l'imprimante contient les pages Paramètres système, Param sécurisés, Copie par défaut, Balance couleur des copies, Paramètres des copies, Numérisation par défaut, Fax par défaut et Paramètres fax.

Réglages du système

Objectif :

Configurer les réglages de base de l'imprimante.

Valeurs :

Minuterie éco. d'énergie – Veille ^{*1}	Indique le temps mis par l'imprimante pour activer la Minuterie économie d'énergie en mode 1 après la fin d'un travail.
Minuterie éco. énergie – Veille prolongée	Affiche le temps mis par l'imprimante pour activer la Minuterie économie d'énergie en mode 2 après mise en route de la minuterie économie d'énergie en mode 1.
Réinitial auto	Spécifie le délai avant que l'imprimante rétablisse automatiquement les réglages par défaut de Copie, Scan et Fax dans le panneau de commande en l'absence de réglages supplémentaires.
Tonalité Sélection du panneau de commande	Définit le volume de la tonalité émise lorsque l'entrée du panneau de commande est correcte, ou désactive la tonalité.
Tonalité alerte du panneau de commande	Définit le volume de la tonalité émise lorsque l'entrée du panneau de commande est incorrecte, ou désactive la tonalité.
Tonalité travail	Définit le volume de la tonalité émise une fois le travail terminé, ou désactive la tonalité.
Tonalité alerte	Définit le volume de la tonalité émise quand un problème se produit, ou désactive la tonalité.
Alerte fin de papier	Définit le volume de la tonalité émise lorsque l'imprimante manque de papier, ou désactive la tonalité.
Tonalité effacement automatique	Définit le volume de la tonalité émise 5 secondes avant que l'imprimante effectue l'effacement automatique, ou désactive la tonalité.
Toutes tonalités	Définit le volume de toutes les tonalités d'alertes, ou désactive toutes les tonalités.
Expiration du travail	Spécifie la durée pendant laquelle l'imprimante attend la réception des données en provenance de l'ordinateur. La tâche d'impression est annulée lorsque ce délai est écoulé.
Langue panneau	Permet de définir la langue sur le panneau de commande.
Désactiver impression sur papier grand format ^{*2}	Indique s'il faut imprimer les travaux si le papier défini dans le bac de l'imprimante est plus large que le format papier défini dans le pilote d'impression (le format papier ne doivent pas correspondre).
Impression du journal automatique	Indique si un historique des travaux doit être imprimé tous les 20 travaux.
mm / pouce ^{*3}	Indique l'unité de mesure affichée après la valeur numérique sur le panneau de commande.

*1 Tapez 5 dans **Minuterie éco. énergie - Veille** pour que le mode minuterie veille de l'imprimante soit activé cinq minutes après la fin d'un travail. Cette opération permet d'utiliser beaucoup moins d'énergie mais demande un temps de préchauffage de l'imprimante plus important. Saisissez 5 si votre imprimante est branchée sur le même circuit électrique que l'éclairage d'une pièce et que vous remarquez un clignotement de l'éclairage.

Si votre imprimante fonctionne en permanence, sélectionnez une valeur élevée. La plupart du temps, ce réglage permet de garder l'imprimante prête à fonctionner avec un temps de préchauffage réduit. Sélectionnez une valeur comprise entre 5 et 30 minutes pour le mode minuterie veille si vous souhaitez établir un équilibre entre la consommation d'énergie et un temps de préchauffage plus court. L'imprimante passe automatiquement du mode minuterie veille au mode de veille lorsqu'elle reçoit des données en provenance de l'ordinateur. Vous pouvez également remettre l'imprimante en mode Veille en appuyant sur une touche du panneau de commande.

*2 **Désactiver impression sur papier grand format** est disponible uniquement dans le **Dell Printer Configuration Web Tool** et dans la **Boîte à outils**.

*3 Le choix **mm/pouces** dépend des normes spécifiques à chaque pays.

Paramètres sécurisés

Verr. panneau

Objectif :

Limiter l'accès au Menu admin avec un mot de passe et définir ou modifier le mot de passe.

 **REMARQUE** : Ce menu permet de définir un mot de passe à l'aide duquel le panneau de commande est verrouillé. Lors de la modification du mot de passe de **Dell Printer Configuration Web Tool**, cliquez sur **Réglage du mot de passe** dans le cadre gauche et définissez le mot de passe.

Valeurs :

Déf verr panneau	Limite l'accès au Menu admin par un mot de passe.
Nveau mot passe	Définit un mot de passe requis pour l'accès au Menu admin.
Confirmer le mot de passe	Saisissez une seconde fois le nouveau mot de passe pour le confirmer.

Téléchargement du logiciel

Objectif :

Permet d'activer le téléchargement des mises à jour du logiciel.

Fonction activée

Objectif :

Activer les services soumis à un mot de passe et permettre à l'utilisateur de modifier ce mot de passe.

 **REMARQUE** : Ce menu définit un mot de passe pour limiter l'accès aux services Copie, Numérisation, Fax et Impression à partir d'une mémoire USB. Lors de la modification du mot de passe de **Dell Printer Configuration Web Tool**, cliquez sur **Réglage du mot de passe** dans le cadre gauche et définissez le mot de passe.

Valeurs :

Déf verrou service copie	Permet de définir un mot de passe pour le service copie.
Déf verrou service num.	Permet de définir un mot de passe pour le service num.
Déf verrou service fax	Permet de définir un mot de passe pour le service fax.
Impression à partir de la mémoire USB	Permet de définir un mot de passe pour le service Impression à partir de la mémoire USB.
Nveau mot passe	Définit un mot de passe pour utiliser les services Copie, Numérisation, Fax et Impression à partir d'une mémoire USB.
Confirmer le mot de passe	Saisissez une seconde fois le nouveau mot de passe pour le confirmer.

Réc sécurisée

Objectif :

Permet de définir un mot de passe pour sécuriser les fax entrants. Lorsque la fonction Réc sécurisée est activée, l'imprimante enregistre les fax entrants et les imprime lors de la saisie correcte du mot de passe sur le panneau de commande.

 **REMARQUE** : Ce menu permet de définir un mot de passe à l'aide duquel l'impression des fax entrants est verrouillée. Lors de la modification du mot de passe de **Dell Printer Configuration Web Tool**, cliquez sur **Réglage du mot de passe** dans le cadre gauche et définissez le mot de passe.

Valeurs :

Déf réc sécurisée	Permet de définir un mot de passe pour sécuriser les fax entrants.
Nveau mot passe	Définit un mot de passe requis pour imprimer les fax entrants.
Confirmer le mot de passe	Saisissez une seconde fois le nouveau mot de passe pour le confirmer.

Copie par défaut

Objectif :

Créer vos propres paramètres de copie par défaut.

Valeurs :

Couleur	Sélectionne le mode de copie couleur ou noir et blanc.
Réduire/agrandir	Définit le rapport réduction/agrandissement de copie par défaut.
Réduire/agrandir personnalisé	Détermine un rapport réduction/agrandissement personnalisé dans une gamme allant de 25 % à 400 % lorsque Réduire/Agrandir est réglé sur Personnaliser .
Type de l'original	Sélectionne la qualité d'image de la copie.
Format document	Définit la taille par défaut du document.
+ clair/+ foncé	Définit le niveau de densité de copie par défaut.
Netteté	Définit le niveau de netteté par défaut.
Exposition auto	Détermine s'il faut supprimer l'arrière-plan de l'original pour améliorer le texte sur la copie.

Balance couleur des copies

Objectif :

Indiquer la balance couleur par défaut.

Valeurs :

Balance des couleurs (Rouge)	Détermine le niveau de balance couleur du rouge.
Balance des couleurs (Vert)	Détermine le niveau de balance couleur du vert.
Balance des couleurs (Bleu)	Détermine le niveau de balance couleur du bleu.
Balance des gris	Détermine le niveau de balance des gris.

Paramètres des copies

Objectif :

Configurer les paramètres de copies.

 **REMARQUE** : Les valeurs signalées par un astérisque (*) correspondent aux paramètres par défaut d'origine du menu.

Valeurs :

Multiple Haut	Arrêt*	N'effectue pas une impression multiple haut.
	Auto	Réduit automatiquement les pages d'origine pour un ajustement sur une feuille de papier.
	Manuel	Permet d'imprimer les pages de l'original sur une feuille de papier à la taille spécifiée dans Réduire/Agrandir .
Assemblé	Détermine s'il faut trier le travail de copie.	
Marge haut/bas	Définit la valeur des marges haut et bas dans la plage située entre 0 mm et 50 mm.	
Mrg.gauche/droite	Définit la valeur des marges gauche et droite dans la plage située entre 0 mm et 50 mm.	
Marge centre	Définit la valeur de la marge centre dans la plage située entre 0 mm et 50 mm.	

Num par défaut

Objectif :

Créer vos propres paramètres de numérisation par défaut.

Valeurs :

Format fichier	Définit le format de fichier à utiliser pour enregistrer l'image numérisée.
Couleur	Détermine s'il faut numériser en couleur ou en noir et blanc.
Résolution	Définit la résolution de numérisation par défaut
Format document	Définit la taille par défaut du document.
+ clair/+ foncé	Définit le niveau de densité de numérisation par défaut.
Netteté	Définit le niveau de netteté par défaut.
Exposition auto	Définit s'il faut supprimer l'arrière-plan de l'original pour améliorer le texte sur la numérisation.
Marge haut/bas	Définit la valeur des marges haut et bas dans la plage située entre 0 mm et 50 mm.
Mrg.gauche/droite	Définit la valeur des marges gauche et droite dans la plage située entre 0 mm et 50 mm.
Marge centre	Définit la valeur de la marge centre dans la plage située entre 0 mm et 50 mm.
Format fichier TIFF	Définit le format de fichier TIFF sélectionné : TIFF V6 ou TTN2.
Compression image	Définit le niveau de compression de l'image.
TailleMax courriel	Définit la taille maximale du courrier électronique qui peut être envoyé, dans la plage située entre 50 Ko et 16 384 Ko. La valeur par défaut est 2 048 K octets.

Fax par défaut

Objectif :

Créer vos propres paramètres de fax par défaut.

 **REMARQUE** : Les valeurs signalées par un astérisque (*) correspondent aux paramètres par défaut d'origine du menu.

Valeurs :

Résolution	Standard*	Applicable à des documents avec des caractères de taille normale.
	Fin	Applicable à des documents contenant des petits caractères ou des traits fins voire des documents imprimés à l'aide d'une imprimante matricielle.
	Très fin	Applicable à des documents contenant des détails très fins. Le mode très fin est uniquement activé si la machine distante prend également en charge la résolution Très fin.
	Ultra fin	Applicable à des documents contenant des photos.
+ clair/+ foncé	Définit le niveau de densité par défaut à utiliser pour la transmission de fax.	
Départ retardé	Définit l'heure de début de transmission du fax lors de son envoi à une heure précisée.	

Paramètres fax

Objectif :

Configurer les réglages de base du fax.

 **REMARQUE** : Les valeurs signalées par un astérisque (*) correspondent aux paramètres par défaut d'origine du menu.

Valeurs :

Mode réception	Téléphone	La réception automatique des fax est désactivée. Pour recevoir un fax, décrochez le combiné du téléphone, puis appuyez sur le code de réception à distance.
	Fax*	Permet de recevoir automatiquement les fax.
	Téléphone/Fax	Quand l'imprimante reçoit un fax entrant, le téléphone externe sonne pendant la durée indiquée dans Réception automatique de Fax/Tél , puis l'imprimante reçoit automatiquement un fax. Si un appel entrant n'est pas un fax, l'imprimante émet un signal sonore à partir du haut-parleur interne indiquant que c'est un appel téléphonique.
	Répondeur/Fax	L'imprimante peut partager une ligne téléphonique avec un répondeur. Dans ce mode, l'imprimante surveille le signal de fax et répond en cas de tonalités de fax. Si la communication téléphonique utilise une transmission en série dans votre pays (par exemple en Allemagne, en Suède, au Danemark, en Autriche, en Belgique, en Italie, en France et en Suisse), ce mode n'est pas pris en charge.
	DRPD	Avant d'utiliser l'option Détection de sonnerie distinctive (DRPD), une compagnie de téléphone doit installer ce service sur votre ligne téléphonique. Une fois que la compagnie a fourni un numéro distinct pour le fax avec une sonnerie distinctive, configurez le fax pour qu'il surveille ce type de sonnerie spécifique.
Réception automatique de fax	Cette fonction permet de déterminer l'intervalle de temps après lequel l'imprimante passe en mode réception de fax après la réception d'un appel.	
Réception automatique de Tél/Fax	Définit l'intervalle de réception de fax de l'imprimante après que le téléphone externe a reçu un appel entrant.	
Réception automatique de répondeur/Fax	Définit l'intervalle de réception de fax de l'imprimante après que le répondeur externe a reçu un appel entrant.	
Surveill ligne	Définit le volume de surveillance ligne, qui contrôle de manière audible une transmission via le haut-parleur interne jusqu'à ce que la connexion soit établie.	
Volume sonnerie	Cette fonction permet de régler le volume de la sonnerie, qui indique qu'un appel entrant est un appel téléphonique, grâce au haut-parleur interne lorsque le Mode réception est réglé sur Téléphone/Fax .	
Type de ligne	Définit le type de ligne.	
Tonalité/Impulsion	Définit le type de numérotation.	
Délai de renvoi	Spécifie le délai entre deux tentatives de transmission.	
Essais compo	Spécifie le nombre d'essais de composition à effectuer si le numéro de fax de destination est occupé. Si vous tapez 0, l'imprimante ne recompose pas le numéro.	
Retard compo	Spécifie le délai entre deux tentatives de recomposition.	
Config. fax indés.	Permet de refuser ou non des fax envoyés par des numéros indésirables, en acceptant uniquement les numéros de fax enregistrés dans le Répertoire.	
Réception distante	Détermine s'il faut recevoir un fax en activant un code de réception à distance sur le téléphone externe.	
Sonnerie réc dist	Spécifie le code de réception distante à deux chiffres pour démarrer la Réception distante .	
En-tête de fax	Définit s'il faut imprimer les informations de l'émetteur sur l'en-tête des fax.	

Nom d'en-tête de fax	Définit le nom de l'émetteur qui sera imprimé sur l'en-tête des fax. Vous pouvez utiliser 30 caractères alphanumériques au maximum.
Numéro de fax	Définit le numéro de fax de l'imprimante, qui sera imprimé sur l'en-tête des fax.
Page de couverture de fax	Définit s'il faut joindre une page de couverture aux fax.
Motif DRPD	Définit le motif DRPD allant de Motif 1 à Motif 7 . DRPD est un service fourni par certaines compagnies de téléphone.
Transmettre fax envoyé	Détermine s'il faut transmettre les fax entrants vers une destination spécifiée.
Numéro de transm fax	Spécifie le numéro de fax de destination auquel les fax entrants seront transférés.
Comp préfixe	Spécifie s'il faut définir un numéro de composition avec préfixe.
N° comp préfixe	Définit un numéro de composition avec préfixe de cinq chiffres maximum. Ce numéro est composé avant tout numéro de composition automatique. Il est utile pour l'accès à l'autocommutateur privé (PABX).
Supprimer taille	Détermine s'il faut supprimer le texte ou les images au bas d'une page de fax lorsque le papier de sortie ne peut pas prendre en charge la page entière. L'option Réduction Auto permet de réduire automatiquement la page de fax pour un ajustement sur le papier de sortie, et ne supprime ni image ni texte au bas de la page.
ECM	Définit s'il faut activer l'ECM. Les machines distantes doivent également prendre en charge la fonction ECM.
Vitesse de modem	Spécifie la vitesse du modem de fax lorsqu'une erreur de transmission ou de réception de fax se produit.
Activité fax	Détermine s'il faut imprimer automatiquement un rapport d'activité de fax toutes les 50 communications de fax entrants et sortants.
Transmission fax	Détermine s'il faut imprimer un rapport de transmission après chaque transmission de fax ou uniquement en cas d'erreur.
Émission fax	Détermine s'il faut imprimer un rapport de transmission après chaque transmission de fax vers plusieurs destinations ou uniquement en cas d'erreur.
Protocole fax	Définit s'il faut imprimer un rapport de contrôle de protocole après chaque transmission de fax ou uniquement en cas d'erreur.
Pays	Définit le pays d'utilisation de l'imprimante.

Entretien de l'imprimante

Longlet Entretien de l'imprimante comprend les pages **Densité papier**, **Régler rouleau de transfert**, **Régler module four**, **Ajustement auto enregistrement**, **Ajustement enregistrement des couleurs**, **Nettoyage développeur**, **Régler altitude**, **Réinitialiser les paramètres par défaut**, **Toner non Dell**, **Paramètres d'horloge** et **Personnalisation du lien Web**.

Densité papier

Objectif :

Définir la densité du papier.

Valeurs :

Ordinaire	Définit la densité papier du papier ordinaire.
Étiquette	Définit la densité papier des étiquettes.

Régler rouleau de transfert

Objectif :

Définir les paramètres de tension de référence pour le rouleau de transfert. Pour baisser la tension, définissez des valeurs négatives. Pour augmenter la tension, définissez des valeurs positives.

Les paramètres par défaut peuvent ne pas donner la meilleure sortie sur tous les types de papier. Si vous voyez des marbrures sur l'impression de sortie, essayez d'augmenter la tension. Si vous voyez des points sur l'impression de sortie, essayez de diminuer la tension.



REMARQUE : La qualité d'impression change selon les valeurs de configuration sélectionnées pour cet élément.

Valeurs :

Ordinaire	Définit le réglage de tension de référence du rouleau de transfert pour le papier ordinaire dans la plage située entre -3 et 3.
Ordinaire épais	Définit le réglage de tension de référence du rouleau de transfert pour le papier ordinaire épais dans la plage située entre -3 et 3.
Couvertures	Définit le réglage de tension de référence du rouleau de transfert pour le papier couverture dans la plage située entre -3 et 3.
Étiquette	Définit le réglage de la tension de référence du rouleau de transfert pour des étiquettes, de -3 à 3.
Couché	Définit le réglage de tension de référence du rouleau de transfert pour le papier couché dans la plage située entre -3 et 3.
Recyclé	Définit le réglage de tension de référence du rouleau de transfert pour le papier recyclé dans la plage située entre -3 et 3.
Enveloppe	Définit le réglage de la tension de référence du rouleau de transfert pour des enveloppes, de -3 à 3.

Régler module four

Objectif :

Permet de définir les réglages de température optimaux d'impression pour l'unité de fusion. Pour baisser la température, définissez des valeurs négatives. Pour augmenter la température, définissez des valeurs positives.

Les paramètres par défaut peuvent ne pas donner la meilleure sortie sur tous les types de papier. Lorsque le papier imprimé se recourbe, essayez de baisser la température. Lorsque le toner n'est pas réparti correctement sur le papier, essayez d'augmenter la température.



REMARQUE : La qualité d'impression change selon les valeurs de configuration sélectionnées pour cet élément.

Valeurs :

Ordinaire	Définit les réglages de la température du module four pour du papier ordinaire, de -3 à 3.
Ordinaire épais	Définit les réglages de la température du module four pour du papier ordinaire fin, de -3 à 3.
Couvertures	Définit les réglages de la température du module four pour des couvertures, de -3 à 3.
Étiquette	Définit les réglages de la température du module four pour des étiquettes, de -3 à 3.
Couché	Définit les réglages de la température du module four pour du papier couché, de -3 à 3.
Recyclé	Définit les réglages de la température du module four pour du papier recyclé, de -3 à 3.
Enveloppe	Définit les réglages de la température du module four pour des enveloppes, de -3 à 3.

Ajustement auto enregistrement

Objectif :

Spécifier s'il faut ou non ajuster automatiquement l'enregistrement des couleurs.

Ajustement de l'enregistrement de la couleur

Objectif :

Régler manuellement l'enregistrement des couleurs.

L'ajustement de l'enregistrement de la couleur doit être effectué lors de la configuration initiale de l'imprimante ou lorsque l'imprimante est déplacée vers un nouvel emplacement.



REMARQUE : La fonction **Ajustement enregistrement des couleurs** peut être configurée quand **Ajustement auto enregistrement** est réglé sur **Arrêt**.

Valeurs :

Correction automatique	Cliquez sur Démarrer pour réaliser automatiquement l'enregistrement des couleurs.
Réglage de l'enregistrement des couleurs 1 (latéral)	Indique les valeurs d'ajustement des couleurs latérales (perpendiculaire à la direction de l'alimentation papier) individuellement pour J (Jaune), M (Magenta), C (Cyan) entre -5 et +5.
Réglage de l'enregistrement des couleurs 2 (processus)	Indique les valeurs d'ajustement des couleurs traitées (direction de l'alimentation papier) individuellement pour JG (Jaune Gauche), MG (Magenta Gauche), CG (Cyan Gauche), JD (Jaune Droite), MD (Magenta Droite) et CD (Cyan Droite) entre -5 et +5.

Nettoyage développeur

Objectif :

Faire tourner le moteur du développeur et agiter le toner dans la cartouche de toner, vider une cartouche de toner lorsque vous devez la remplacer avant la fin de sa durée de vie utile ou pour agiter le toner dans une cartouche de toner neuve.

Valeurs :

Nettoyage développeur	Cliquez sur Démarrer pour agiter le toner dans la cartouche de toner.
Rafraîchir toner jaune	Cliquez sur Démarrer pour nettoyer le toner dans la cartouche de toner jaune.
Rafraîchir toner magenta	Cliquez sur Démarrer pour nettoyer le toner dans la cartouche de toner magenta.
Rafraîchir toner cyan	Cliquez sur Démarrer pour nettoyer le toner dans la cartouche de toner cyan.
Rafraîchir toner noir	Cliquez sur Démarrer pour nettoyer le toner dans la cartouche de toner noir.

Régler altitude

Objectif :

Préciser l'altitude de l'endroit où est installée l'imprimante.

Le phénomène de décharge pour la charge du photoconducteur varie selon la pression barométrique. Les ajustements sont réalisés en précisant l'altitude de l'endroit où est utilisée l'imprimante.



REMARQUE : Un réglage d'ajustement de l'altitude incorrect entraîne une mauvaise qualité d'impression, et une indication incorrecte du toner restant.



REMARQUE : Les valeurs signalées par un astérisque (*) correspondent aux paramètres par défaut d'origine du menu.

Valeurs :

0 mètre*	Spécifie l'altitude de l'endroit où est installée l'imprimante.
1 000 mètres	
2 000 mètres	
3 000 mètres	

Réinit. défaut

Objectif :

Initialiser la mémoire NVM (mémoire non volatile) pour les paramètres du système et les données du carnet d'adresses. Une fois cette fonction exécutée et l'imprimante redémarrée, tous les réglages ou données du menu seront réinitialisés sur leurs valeurs par défaut.

Valeurs :

Réinitialiser les paramètres par défaut et redémarrer l'imprimante	Cliquez sur Démarrer pour initialiser les paramètres du système.
Réinitialiser la section des valeurs par défaut de l'utilisateur (fax)	Cliquez sur Démarrer pour réinitialiser les entrées de numéros de fax dans le carnet d'adresses.
Réinitialiser la section des valeurs par défaut de l'utilisateur (numérisation)	Cliquez sur Démarrer pour réinitialiser les entrées d'adresses de courriel et de serveur dans le carnet d'adresses.

Toner non Dell

Objectif :

Utiliser une cartouche de toner d'un autre fabricant.



REMARQUE : L'utilisation de cartouches de Toner d'une marque autre que Dell peut rendre certaines fonctions de l'imprimante inutilisables, réduire la qualité d'impression et diminuer la fiabilité de l'imprimante. Dell recommande d'employer dans votre imprimante uniquement des cartouches de toner Dell. La garantie de Dell ne couvre pas les problèmes causés par l'utilisation d'accessoires, de pièces ou de composants non fournis par Dell.



REMARQUE : Veuillez à redémarrer l'imprimante avant d'utiliser une cartouche de toner d'une autre fabricant.

Paramètres d'horloge

Objectif :

Définir la date et l'heure ainsi que le fuseau horaire de l'emplacement de l'imprimante.



REMARQUE : Les valeurs signalées par un astérisque (*) correspondent aux paramètres par défaut d'origine du menu.

Valeurs :

Format date ^{*1}	<u>aa/mm/jj</u> <u>mm/jj/aa</u> <u>jj/mm/aa</u>	Spécifie le format de date.
Format heure	<u>12 heures*</u> <u>24h</u>	Spécifie le format d'heure.
Fuseau horaire		Spécifie le fuseau horaire.
Définir date		Spécifie la date actuelle.
Définir heure		Spécifie l'heure actuelle.

^{*1} Le choix **Format date** dépend des normes spécifiques à chaque pays.

Personnalisation du lien Web

Objectif :

Indiquer un lien utilisé pour la commande de consommables, auquel il est possible d'accéder depuis **Commander des fournitures à** : dans le cadre de gauche.

Valeurs :

Sélectionnez l'URL de réapprovisionnement	Sélectionnez l'URL Régulier ou Premier auquel il est possible d'accéder depuis Commander des fournitures à : dans le cadre de gauche.
Régulier	Affiche l'URL régulier (http://accessories.us.dell.com/sna) auquel il est possible d'accéder depuis Commander des fournitures à : dans le cadre de gauche.
Premier	Affiche l'URL régulier (http://premier.dell.com) auquel il est possible d'accéder depuis Commander des fournitures à : dans le cadre de gauche.

Réglages du serveur d'impression

Définissez le type d'interface de l'imprimante et les conditions nécessaires aux communications à l'aide du menu **Réglages du serveur d'impression**.

Les pages affichées dans la partie supérieure du cadre de droite sont les pages à onglet suivantes.

Rapports du serveur d'impression

L'onglet **Rapport du serveur d'impression** comprend la **Page d'installation du serveur d'impression** et la **Page d'installation d'alerte courriel**.

Page d'installation du serveur d'impression

Objectif :

Vérifier les réglages du protocole TCP/IP (Transmission Control Protocol/Internet Protocol) et des ports d'impression. Cette page vous permet uniquement de vérifier les réglages des éléments. Si vous souhaitez modifier les réglages, reportez-vous aux pages de l'onglet **Réglages du serveur d'impression**.

Valeurs :

Ethernet ^{*1}	Réglages Ethernet	Affiche les réglages actuels de la vitesse de transmission Ethernet et les réglages de la transmission bidirectionnelle simultanée.
	Réglages Ethernet actuels	Affiche les réglages Ethernet actuels.
	Adresse MAC	Affiche l'adresse MAC (Media Access Control Address) de l'imprimante.
Sans fil ^{*2}	LAN sans fil	Permet d'activer la connexion sans fil.
	SSID	Affiche le nom qui identifie le réseau.
	Type de réseau	Affiche le type de réseau pour aussi bien le mode ad-hoc que le mode infrastructure.
	Adresse MAC	Affiche l'adresse MAC de l'adaptateur d'imprimante sans fil.
	Canal de liaison	Affiche le numéro de canal de la connexion.
	Qualité de la liaison	Affiche la qualité de la connexion.
	Cryptage	Affiche la méthode de sécurité.
	Clé de transmission	Affiche la clé de transmission.

Réglages TCP/IP	Nom de l'hôte	Affiche le nom de l'hôte.		
	Mode IP	Affiche le mode IP.		
	IPv4	Mode d'adresse IP	Affiche le mode d'adresse IP.	
		Adresse IP	Affiche l'adresse IP.	
		Masque de sous-réseau	Affiche le masque de sous-réseau.	
		Adresse de la passerelle	Affiche l'adresse de la passerelle.	
	IPv6	Utiliser adresse manuelle	Affiche l'adresse IP manuelle.	
		Adresse manuelle	Affiche l'adresse IP.	
		Adresse sans état 1-3	Affiche les adresses sans état.	
		Adresse lien local	Affiche l'adresse du lien local.	
		Adresse de la passerelle manuelle	Affiche l'adresse de la passerelle.	
Autoconfiguration Adresse de la passerelle		Affiche l'adresse de la passerelle.		
DNS	IPv4	Récupérer Adresse serveur DNS sur DHCP	Indique si l'imprimante reçoit automatiquement l'adresse du serveur DNS à partir du serveur DHCP.	
		Adresse du serveur DNS manuelle	Affiche l'adresse du serveur DNS.	
	IPv6	Adresse du serveur DNS manuelle	Affiche l'adresse du serveur DNS.	
LPD	État du port	Affiche l'état du port.		
	Expiration de la connexion	Affiche le délai d'expiration de la connexion.		
Bonjour (mDNS)	État du port	Affiche l'état du port.		
Port9100	État du port	Affiche l'état du port.		
	Numéro de port	Affiche le numéro de port.		
	Expiration de la connexion	Affiche le délai d'expiration de la connexion.		
HTTP	État du port	Affiche l'état du port.		
	Numéro de port	Affiche le numéro de port.		
	Connexions simultanées	Affiche le nombre de connexions reçues simultanément par le client.		
	Expiration de la connexion	Affiche le délai d'expiration de la connexion.		
WSD	État du port	Affiche l'état du port Web Services on Devices (WSD).		
	Numéro de port	Affiche le numéro du port WSD.		
	Expiration de la réception	Affiche le délai d'expiration de la réception.		
	Notification d'expiration	Affiche le délai de la notification d'expiration.		
	Nombre maximum de TTL	Affiche le nombre maximum de TTL.		
	Nombre maximum de notifications	Affiche le nombre maximum de notifications.		
SNMP	État du port	Affiche l'état du port.		
Client FTP	Expiration de la connexion	Affiche le délai d'expiration de la connexion.		
	FTP Passif	Indique s'il faut activer le mode FTP Passif.		
Client SMB	Expiration de la connexion	Affiche le délai d'expiration de la connexion.		
*1 Cet élément n'est disponible que pour la connexion de l'imprimante avec un réseau câblé.				
*2 Cet élément n'est disponible que pour la connexion de l'imprimante avec un réseau sans fil.				

Page d'installation d'alerte courriel

Objectif :

Permet de vérifier les paramètres SMTP/POP (Simple Mail Transfer Protocol/Post Office Protocol) utilisés pour la fonction de courriel et la fonction d'alerte courriel. Cette page vous permet uniquement de vérifier les réglages des éléments. Si vous souhaitez modifier les réglages, reportez-vous aux pages de l'onglet **Réglages du serveur d'impression**.

Valeurs :

Page d'installation d'alerte courriel	État du port	Affiche l'état du port.	
	Passerelle SMTP principale	Affiche la passerelle SMTP principale.	
	Numéro de port SMTP	Affiche le numéro du port SMTP.	
	Authentification d'envoi de courriel	Affiche la méthode d'authentification pour courriels sortants.	
	Adresse du serveur POP3	Indique l'adresse du serveur POP3.	
	Numéro de port POP3	Affiche le numéro du port POP3.	
	Adresse de réponse	Affiche l'adresse électronique de réponse envoyée avec chaque Alerte courriel.	
	Connexion au serveur SMTP	Affiche l'état de la connexion au serveur SMTP.	
Réglages de l'alerte courriel	Liste de courriels 1	Affiche la liste des adresses électroniques autorisées dans le cadre de la fonction Alerte courriel sous Liste de courriels 1 .	
	Sélectionnez les alertes pour la liste 1	Alertes supplémentaires	Affiche l'état d'alerte de réception du courriel pour les consommables.
		Alertes sur l'utilisation du papier	Affiche l'état d'alerte de réception du courriel pour l'utilisation du papier.
		Appel dépannage	Affiche l'état d'alerte de réception du courriel pour les appels dépannage.
	Liste de courriels 2	Affiche la liste des adresses électroniques autorisées dans le cadre de la fonction Alerte courriel sous Liste de courriels 2 .	
	Sélectionnez les alertes pour la liste 2	Alertes supplémentaires	Affiche l'état d'alerte de réception du courriel pour les consommables.
		Alertes sur l'utilisation du papier	Affiche l'état d'alerte de réception du courriel pour l'utilisation du papier.
		Appel dépannage	Affiche l'état d'alerte de réception du courriel pour les appels dépannage.

Réglages du serveur d'impression

Longlet Paramètres du serveur d'impression comprend les pages Informations de base, Paramètres des ports, LAN sans fil, TCP/IP, Alerte courriel, Bonjour (mDNS), SNMP, Numérisation à PC et Réinitialiser le serveur d'impression.

Informations de base

Objectif :

Configurer les informations de base de l'imprimante.



REMARQUE : La fonction **Rafraîchissement automatique** s'applique au contenu du cadre supérieur, des pages **État de l'imprimante**, **Liste des travaux** et **Travaux terminés**.

Valeurs :

Réglages du système	Nom de l'imprimante	Indique le nom de l'imprimante en utilisant jusqu'à 31 caractères alphanumériques.
	Emplacement	Indique la situation de l'imprimante (63 caractères alphanumériques maximum).
	Personne à contacter	Indique le nom et le numéro du service à contacter, ainsi que d'autres informations relatives à l'administrateur de l'imprimante et au service d'assistance (63 caractères alphanumériques maximum).
	Adresse courriel de l'administrateur	Indique l'adresse de contact de l'administrateur et du service d'assistance (63 caractères alphanumériques maximum).
	Numéro de machine	Saisissez le numéro de machine de l'imprimante.
Réglages EWS	Rafraîchissement automatique	Rafraîchit automatiquement le contenu des pages d'affichage de l'état.
	Intervalle de rafraîchissement automatique	Définit la fréquence de mise à jour automatique du contenu des pages d'affichage de l'état (entre 15 et 600 secondes).

Réglages des ports

Objectif :

Activer ou désactiver les fonctions de protocoles de gestion et ports d'impression.

 **REMARQUE** : Les réglages de la page **Réglages du port** n'entrent en vigueur qu'après le redémarrage de l'imprimante. Lorsque vous modifiez ou configurez les réglages, cliquez sur le bouton **Appliquer les nouveaux paramètres** pour appliquer les nouveaux paramètres.

 **REMARQUE** : Les valeurs signalées par un astérisque (*) correspondent aux paramètres par défaut d'origine du menu.

Valeurs :

Ethernet ^{*1}	Réglages Ethernet	Auto *	
			Détecte automatiquement la vitesse de transmission Ethernet et les paramètres de la transmission bidirectionnelle simultanée.
		10Base-T Half-Duplex	Permet de sélectionner l'option 10Base-T Half-Duplex comme valeur par défaut.
		10Base-T Full-Duplex	Permet de sélectionner l'option 10Base-T Full-Duplex comme valeur par défaut.
		100Base-TX Half-Duplex	Permet de sélectionner l'option 100Base-TX Half-Duplex comme valeur par défaut.
		100Base-TX Full-Duplex	Permet de sélectionner l'option 100Base-TX Full-Duplex comme valeur par défaut.
	Réglages Ethernet actuels	Affiche les réglages Ethernet actuels.	
	Adresse MAC	Affiche l'adresse MAC de l'imprimante.	
État du port	LPD	Détermine s'il faut activer LPD.	
	Port9100	Détermine s'il faut activer Port9100.	
	Alerte courriel	Détermine s'il faut activer la fonction Alerte courriel.	
	SNMP	Détermine s'il faut activer SNMP.	
	WSD	Indique s'il faut activer l'interface WSD.	
	Bonjour (mDNS)	Indique s'il faut activer la fonction Bonjour (mDNS).	
	Messages d'état	Spécifie s'il faut activer le message d'état.	

^{*1} Cet élément n'est disponible que pour la connexion de l'imprimante avec un réseau câblé.

LAN sans fil (uniquement pour Imprimante Dell C1765nfw Color Multifunction Printer)

Objectif :

Configurer les réglages du réseau sans fil.

Pour connecter l'imprimante au réseau sans fil, assurez-vous que le câble Ethernet n'est pas connecté.

**REMARQUE** : Une fois que le LAN sans fil est activé, le protocole LAN câblé est désactivé.**REMARQUE** : Les valeurs signalées par un astérisque (*) correspondent aux paramètres par défaut d'origine du menu.

Valeurs :

Réglages sans fil	LAN sans fil	Permet d'activer la connexion sans fil.
	SSID	Indique le nom qui identifie le réseau sans fil (32 caractères alphanumériques maximum).
	Type de réseau	Définit le type de réseau aussi bien pour le mode Ad-Hoc que Infrastructure .
	Adresse MAC	Affiche l'adresse MAC de l'adaptateur sans fil de l'imprimante.
	Canal de liaison	Affiche le numéro de canal de la connexion sans fil de l'imprimante.
	Qualité de la liaison	Affiche la qualité de la connexion réseau sans fil de l'imprimante.
Réglages de sécurité	Cryptage	Sélectionnez la méthode de sécurité dans la liste.
	Aucune sécurité*	Indique Aucune sécurité pour configurer le réglage sans fil sans spécifier de méthode de sécurité dans WEP, WPA-PSK TKIP/WPA2-PSK AES et mode mixte PSK.
	WEP 64 bits ASCII (5 octets)	Indique le système WEP 64 bits ASCII à utiliser dans le réseau sans fil.
	WEP 128 bits ASCII (13 octets)	Indique le système WEP 128 bits ASCII à utiliser dans le réseau sans fil.
	WEP 64 bits Hex (10 octets)	Indique le système WEP 64 bits Hex à utiliser dans le réseau sans fil.
	WEP 128 bits Hex (26 octets)	Indique le système WEP 128 bits Hex à utiliser dans le réseau sans fil.
	WPA-PSK TKIP* ¹	Indique le système WPA-PSK TKIP à utiliser dans le réseau sans fil.
	WPA2-PSK AES* ¹	Indique le système WPA2-PSK AES à utiliser dans le réseau sans fil.
	Mode mixte PSK	Indique le mode mixte PSK à utiliser dans le réseau sans fil.

Clé WEP 1	Saisissez la clé WEP lorsque WEP est sélectionné dans Cryptage .
Entrez à nouveau la clé WEP 1	Entrez à nouveau la clé WEP 1 pour la confirmer.
Clé WEP 2	Saisissez la clé WEP lorsque WEP est sélectionné dans Cryptage .
Entrez à nouveau la clé WEP 2	Entrez à nouveau la clé WEP 2 pour la confirmer.
Clé WEP 3	Saisissez la clé WEP lorsque WEP est sélectionné dans Cryptage .
Entrez à nouveau la clé WEP 3	Entrez à nouveau la clé WEP 3 pour la confirmer.
Clé WEP 4	Saisissez la clé WEP lorsque WEP est sélectionné dans Cryptage .
Entrez à nouveau la clé WEP 4	Entrez à nouveau la clé WEP 4 pour la confirmer.
Clé de transmission	Définit le type de clé de transmission de la liste.
Phrase de passe	Permet d'indiquer la phrase de passe.
Entrez à nouveau la phrase de passe	Saisissez à nouveau la phrase de passe pour confirmer.

*1 Cet élément est disponible uniquement lorsque **Infrastructure** est sélectionné pour **Type de réseau**.

TCP/IP

Objectif :

Configurer l'adresse IP, le masque de sous-réseau et l'adresse de la passerelle de l'imprimante.

Valeurs :

Réglages TCP/IP	Nom de l'hôte	Spécifie le nom de l'hôte.		
	Mode IP	Définit le mode IP.		
	IPv4	Mode d'adresse IP	Sélectionne le mode d'adresse IP.	
		Adresse IP manuelle	L'adresse IP est définie manuellement.	
		Masque de sous-réseau manuel	Définit manuellement le masque de sous-réseau.	
		Adresse de la passerelle manuelle	L'adresse de la passerelle est définie manuellement.	
		Utiliser adresse manuelle	Définition manuelle de l'adresse IP.	
	IPv6	Adresse manuelle	L'adresse IP est définie manuellement. Pour spécifier une adresse IPv6, tapez l'adresse suivie d'une barre oblique (/), puis de "64". Pour plus d'informations, consultez votre administrateur système.	
		Adresse sans état 1-3	Affiche les adresses sans état.	
		Adresse lien local	Affiche l'adresse du lien local.	
		Adresse de la passerelle manuelle	L'adresse de la passerelle est définie manuellement.	
		Autoconfiguration Adresse de la passerelle	Affiche l'adresse de la passerelle.	

DNS	Nom de domaine DNS	Définit le nom de domaine du serveur du nom de domaine. Vous pouvez saisir jusqu'à 255 caractères alphanumériques, points et tirets. Si vous devez définir plus d'un nom de domaine, séparez-les par une virgule ou un point-virgule.	
	IPv4	Récupérer Adresse serveur DNS sur DHCP	Indique comment recevoir automatiquement l'adresse du serveur DNS à partir du serveur DHCP.
		Adresse du serveur DNS manuelle	Définit l'adresse du serveur DNS.
	IPv6	Adresse du serveur DNS manuelle	Définit l'adresse du serveur DNS.
LPD	Expiration de la connexion	Définit le délai d'expiration de la connexion, de 1 à 1 000 secondes.	
	Filtre IP (IPv4)	Indique l'adresse IP et le masque de sous-réseau à autoriser ou refuser l'accès à l'imprimante.	
Port9100	Numéro de port	Définit le numéro de port de 9000 à 9999.	
	Expiration de la connexion	Définit le délai d'expiration de la connexion, entre 1 et 1 000 secondes.	
	Filtre IP (IPv4)	Indique l'adresse IP et le masque de sous-réseau à autoriser ou refuser l'accès à l'imprimante.	
HTTP	Numéro de port	Détermination du numéro de port. Il doit être égal à 80 ou compris entre 8000 et 9999.	
	Connexions simultanées	Affiche le nombre maximal de connexions reçues simultanément par le client.	
	Expiration de la connexion	Définit le délai d'expiration de la connexion, de 1 à 255 secondes.	
WSD	Numéro de port	Détermination du numéro de port. Il doit être égal à 80 ou compris entre 8000 et 9999.	
	Expiration de la réception	Définit le délai d'expiration de la réception, de 1 à 65535 secondes.	
	Expiration de la notification de livraison	Définit le délai de notification d'expiration, de 1 à 60 secondes.	
	Nombre maximum de TTL	Définit le nombre maximum de TTL, de 1 à 10.	
	Nombre maximum de notifications	Définit le nombre maximum de notifications de 10 à 20.	

Alerte courriel

Objectif :

Permet de configurer les paramètres pour la fonction **Alerte courriel**. Vous pouvez également afficher cette page en cliquant sur **Alerte courriel** dans le cadre de gauche.

Valeurs :

Réglages du serveur de courriels	Passerelle SMTP principale	Configure la passerelle SMTP principale.
	Numéro de port SMTP	Définit le numéro du port SMTP. Il doit être égal à 25, 587 ou compris entre 5000 et 65535.
	Authentification d'envoi de courriel	Indique la méthode d'authentification pour courriels sortants.
	Utilisateur accès SMTP	Indique l'accès d'utilisateur SMTP. Jusqu'à 63 caractères alphanumériques, points, traits d'union, traits de soulignement et symboles arobase (@) peuvent être utilisés. Si plus d'une adresse est indiquée, séparez-les à l'aide de virgules.

	Mot de passe accès SMTP	Indique le mot de passe de compte SMTP composé de 31 caractères alphanumériques maximum.	
	Entrez de nouveau le mot de passe accès SMTP	Saisissez une seconde fois le nouveau mot de passe pour le compte SMTP pour le confirmer.	
	Adresse du serveur POP3	Indique l'adresse de serveur POP3 dans le format d'adresse IP de "aaa.bbb.ccc.ddd" ou en tant que nom d'hôte DNS à l'aide de 63 caractères maximum.	
	Numéro de port POP3	Indique le numéro du port de serveur POP3. Il doit être égal à 110 ou compris entre 5000 et 65535.	
	Nom d'utilisateur POP	Indique le nom d'utilisateur de compte POP3. Jusqu'à 63 caractères alphanumériques, points, traits d'union, traits de soulignement et symboles arobase (@) peuvent être utilisés. Si plus d'une adresse est indiquée, séparez-les à l'aide de virgules.	
	Mot de passe utilisateur POP	Indique le mot de passe de compte POP3 composé de 31 caractères alphanumériques maximum.	
	Confirmer le mot de passe utilisateur POP	Saisissez à nouveau le mot de passe pour confirmer.	
	Adresse de réponse	Désigne l'adresse électronique de réponse envoyée avec chaque alerte courriel.	
	Connexion au serveur SMTP	Affiche l'état de la connexion au serveur SMTP.	
Réglages de l'alerte courriel	Liste de courriels 1	Définit les adresses électroniques autorisées dans le cadre de la fonction Alerte courriel (255 caractères alphanumériques maximum).	
	Sélectionnez les alertes pour la liste 1	Alertes supplémentaires	Indique si une alerte courriel relative aux consommables doit vous être envoyée.
		Alertes sur l'utilisation du papier	Indique si une alerte sur l'utilisation du papier et/ou les appels dépannage doit vous être envoyée par courrier électronique.
	Liste de courriels 2	Définit les adresses électroniques autorisées dans le cadre de la fonction Alerte courriel (255 caractères alphanumériques maximum).	
	Sélectionnez les alertes pour la liste 2	Alertes supplémentaires	Indique si une alerte courriel relative aux consommables doit vous être envoyée.
		Alertes sur l'utilisation du papier	Indique si une alerte sur l'utilisation du papier et/ou les appels dépannage doit vous être envoyée par courrier électronique.

Bonjour (mDNS)

Objectif :

Permet de configurer les paramètres détaillés de Bonjour.

Valeurs :

Nom de l'hôte	Permet d'indiquer le nom de l'hôte à l'aide de 63 caractères alphanumériques et "-" (tiret) maximum. Le paramètre initial restera valable si aucune entrée n'est réalisée.
Nom de l'imprimante	Permet d'indiquer le nom de l'hôte à l'aide de 63 caractères alphanumériques et des ensembles de symboles maximum.

SNMP

Objectif :

Permet de configurer les paramètres détaillés du protocole SNMP.

Valeurs :

Nom de communauté	Nom de communauté (Lecture seule)	Indique le nom de la communauté permettant d'accéder aux données (en lecture seule) (31 caractères alphanumériques maximum). Le paramètre initial restera valable si aucune entrée n'est réalisée. Les caractères saisis pour le nom de la communauté dans les paramètres précédents ne s'affichent pas à l'écran. La communauté Lecture par défaut est public.
	Entrez à nouveau le Nom de communauté (Lecture seule)	Saisissez à nouveau, pour confirmer, le nom de communauté pour accéder aux données (lecture seule).
	Nom de communauté (Lecture/Écriture)	Indique le nom de communauté permettant d'accéder aux données (en lecture et en écriture) (31 caractères alphanumériques maximum). Le paramètre initial restera valable si aucune entrée n'est réalisée. Les caractères saisis pour le nom de la communauté dans les paramètres précédents ne s'affichent pas à l'écran. La communauté Lecture/Écriture par défaut est privée.
	Entrez à nouveau le Nom de communauté (Lecture/écriture)	Saisissez à nouveau, pour confirmer, le nom de communauté pour accéder aux données (lecture et écriture).
	Nom de communauté (Trap)	Indique le nom de la communauté utilisée pour le déROUTement/trap (31 caractères alphanumériques maximum). Les paramètres initiaux resteront valables si aucune entrée n'est réalisée. Les caractères saisis pour le nom de la communauté dans les paramètres précédents ne s'affichent pas à l'écran. La valeur par défaut du paramètre Trap communauté est public.
	Entrez à nouveau le Nom de communauté (Trap)	Saisissez à nouveau, pour confirmer, le nom de communauté utilisé pour le déROUTement/trap.
Notification de trap 1-4	Type d'adresse de trap	Définit le type d'adresse de trap de la liste. Sélectionner Off efface les paramètres dans l'Adresse de trap, le Numéro de port et Notifier et ne notifie pas le déROUTement/trap. Sélectionner IPv4 ou IPv6 vous permet d'entrer dans Adresse de trap.
	Adresse de trap	Définissez l'adresse IP et le socket IP dans le format suivant : <ul style="list-style-type: none">• IPv4 Définissez l'adresse IP et le socket IP dans le format nnn.nnn.nnn.nnn:mmmmm. Chaque section de l'adresse "nnn" est une valeur variable comprise entre 0 et 255. Notez que la valeur 127 et les valeurs comprises entre 224 et 254 ne peuvent pas être utilisées pour les trois premiers chiffres. L'interface de connexion ("socket") IP mmmmm est une valeur variable comprise entre 0 et 65535.• IPv6 Définissez l'adresse IP et le socket IP dans le format xxxx:xxxx:xxxx:xxxx:xxxx:xxxx:xxxx:xxxx:mmmmmm. Chaque section "xxxx" représente une valeur variable entre 0 et ffff. L'interface de connexion ("socket") IP mmmmm est une valeur variable comprise entre 0 et 65535.
	Numéro de port de notification de trap (IP)	Saisissez le numéro de port de destination trap SNMP.
	Notifier	Indique s'il faut notifier un déROUTement/trap.
Authentification de l'erreur trap		Indique s'il faut notifier une Authentification de l'erreur trap.

Numériser vers l'ordinateur

Objectif :

Indiquer le client lors de la numérisation des données.

Valeurs :

Client FTP	Expiration de la connexion	Définit le délai d'expiration de la connexion, de 1 à 60 secondes.
	FTP Passif	Définit s'il faut activer le mode FTP Passif.
Client SMB	Expiration de la connexion	Définit le délai d'expiration de la connexion, de 1 à 60 secondes.

Remise à zéro du serveur d'impression

Objectif :

Initialiser la mémoire non volatile (NVRAM) de la fonction réseau et redémarrer l'imprimante. Vous pouvez aussi initialiser la NVM de l'imprimante à partir de **Réinitialiser les paramètres par défaut** du menu **Réglages de l'imprimante**.

Valeurs :

Initialiser la mémoire NIC NVRAM et redémarrer l'imprimante.	Cliquez sur Démarrer pour initialiser la mémoire vive non volatile. Les valeurs par défaut des paramètres réseau sont rétablies et la capacité du réseau est réactivée.
Redém. impri.	Cliquez sur Démarrer pour redémarrer l'imprimante.

Sécurité

Longlet Sécurité contient les pages **Réglage du mot de passe** et **Filtre IP (IPv4)**.

Réglage du mot de passe

Objectif :

Définir ou modifier le mot de passe requis pour accéder aux paramètres de configuration de l'imprimante à partir du **Dell Printer Configuration Web Tool**.

Vous pouvez également afficher cette page en cliquant sur **Réglage du mot de passe** dans le cadre de gauche.



REMARQUE : Si vous avez oublié votre mot de passe, initialisez la mémoire non volatile (NVM) pour remettre le mot de passe sur sa valeur par défaut (NULL). Reportez-vous à "Remise à zéro du serveur d'impression" à la page 136.



REMARQUE : Lorsque vous changez votre mot de passe pour verrouiller le panneau de commande, définissez le mot de passe dans l'**Déf verr panneau** sous **Paramètres de l'imprimante**

Valeurs :

Mot de passe de l'administrateur	Indique le mot de passe (10 caractères alphanumériques maximum). Le mot de passe est affiché sous forme d'astérisques (*) dans le champ dans lequel il est saisi.
Confirmez le mot de passe de l'administrateur	Saisissez à nouveau le mot de passe pour confirmer.

Filtre IP (IPv4)

Objectif :

Indiquer l'adresse IP et le masque de sous-réseau à autoriser ou refuser l'accès à l'imprimante.

Valeurs :

Adresse	Indique les adresses IP à autoriser ou refuser l'accès à l'imprimante. Entrez une valeur numérique comprise entre 0 et 255 dans chaque champ.	
Masque d'adresses	Indique le masque de sous-réseau à autoriser ou refuser l'accès à l'imprimante. Entrez une valeur numérique comprise entre 0 et 255 dans chaque champ.	
Mode Actif	Autoriser	Autorise l'impression depuis une adresse réseau spécifiée.
	Rejeter	Rejette l'impression depuis une adresse réseau spécifiée.
	Désactiver	Désactive la fonction de filtre IP pour l'adresse IP spécifiée.

Volume d'impression

Utilisez le menu **Volume d'impression** pour vérifier le nombre de pages imprimées.

Valeurs :

Compte des pages de l'imprimante	Affiche le nombre total de pages imprimées depuis que l'imprimante a été livrée par l'usine.
Papier utilisé	Affiche le nombre de pages imprimées pour chaque format de papier.

Carnet d'adresses

Le menu **Carnet d'adresses** comprend les pages **Fax/courriel**, et **Adresse serveur**.

Fax/courriel

La page **Fax/courriel** comprend les sous-pages suivantes.

Carnet d'adresses	Permet d'afficher, de modifier ou de créer des entrées de carnet d'adresses.
Groupe fax	Permet d'afficher, de modifier ou de créer des entrées de groupes de fax.
Groupe de courriels	Permet d'afficher, de modifier ou de créer des entrées de groupes de courriels.
Installation du courriel par défaut	Permet d'afficher, de modifier ou de définir l'objet et le message électronique par défaut.

Carnet d'adresses - Page supérieure

Objectif :

Afficher les entrées du carnet d'adresses enregistrées sur la page **Carnet d'adresses**.

Valeurs :

Liste d'adresses à :	Sélectionner chaque bouton permet d'afficher une liste du groupe d'ID d'utilisateurs dessus.
ID : Nom	Affiche un ID d'utilisateur et le nom de l'utilisateur enregistré sous cet ID. Les ID sans entrée indiquent (Non utilisé) dans la colonne Nom .
Numéro de tél	Affiche le numéro de téléphone de l'utilisateur.
Adresse électronique	Affiche l'adresse électronique de l'utilisateur.

Supprimer	Supprime l'entrée de l'ID d'utilisateur sélectionnée
Confirmer / Modifier	Affiche une boîte de dialogue où il est possible de modifier l'entrée de l'ID d'utilisateur sélectionné.
Créer	Affiche une boîte de dialogue où il vous est possible de créer une nouvelle entrée sous l'ID d'utilisateur sélectionné.

Carnet d'adresses (Confirmer / Modifier, Créer)

Objectif :

Afficher ou modifier les entrées du carnet d'adresses sur la page **Carnet d'adresses** ou créer une nouvelle entrée. Les éléments suivants se trouvent dans la boîte de dialogue qui s'affiche lorsque vous cliquez sur **Confirmer / Modifier** ou **Créer** de la page supérieure **Carnet d'adresses**.

Valeurs :

ID (Numéro. rapide fax)	Affiche l'ID de l'utilisateur sélectionné.
Nom	Permet d'afficher ou de modifier le nom de l'utilisateur enregistré sous l'ID ou de saisir un nom pour la nouvelle entrée.
Numéro de tél	Permet d'afficher ou de modifier le numéro de téléphone de l'utilisateur, ou d'entrer un numéro de téléphone pour la nouvelle entrée.
Adresse électronique	Permet d'afficher ou de modifier l'adresse électronique de l'utilisateur, ou d'entrer une adresse électronique pour la nouvelle entrée.
Supprimer	Cliquez sur ce bouton pour supprimer l'entrée de l'ID l'utilisateur. Ce bouton n'est disponible que dans une boîte de dialogue pour la modification d'une entrée existante.
Appliquer les nouveaux réglages	Cliquez sur ce bouton pour appliquer les nouveaux réglages.
Rétablir les réglages	Cliquez sur ce bouton pour rétablir les réglages précédents.
Retour	Cliquez sur ce bouton pour revenir à la page supérieure.

Carnet d'adresses (Supprimer)

Objectif :

Supprimer les entrées du carnet d'adresses enregistrées sur la page **Carnet d'adresses**. Les éléments suivants se trouvent dans la boîte de dialogue qui s'affiche lorsque vous cliquez sur **Supprimer** de la page **Carnet d'adresses**.

Valeurs :

ID (Numéro. rapide fax)	Affiche l'ID de l'utilisateur sélectionné.
Nom	Affiche le nom de l'utilisateur enregistré l'ID d'utilisateur sélectionné.
Numéro de tél	Affiche le numéro de téléphone de l'utilisateur.
Adresse électronique	Affiche l'adresse électronique de l'utilisateur.
Appliquer les nouveaux réglages	Cliquez sur ce bouton pour appliquer les nouveaux réglages.
Retour	Cliquez sur ce bouton pour revenir à la page supérieure.

Groupe FAX - Page supérieure

Objectif :

Afficher les entrées du groupe de fax enregistrées sur la page **Groupe fax**.

Valeurs :

GroupID :Name	Affiche un ID de groupe de fax et le nom de groupe attribué. Les ID sans entrée indiquent (Non utilisé) dans la colonne Nom .
Supprimer	Supprime l'entrée de l'ID de groupe sélectionné.
Confirmer / Modifier	Affiche une boîte de dialogue où il est possible de modifier l'entrée de l'ID de groupe sélectionné.
Créer	Affiche une boîte de dialogue où il vous est possible de créer une nouvelle entrée sous l'ID de groupe sélectionné.

Groupe FAX (Confirmer / Modifier, Créer)

Objectif :

Afficher ou modifier les entrées du groupe de numéros de fax de la page **Groupe fax** ou créer une nouvelle entrée. Les éléments suivants se trouvent dans la boîte de dialogue qui s'affiche lorsque vous cliquez sur **Confirmer / Modifier** ou **Créer** de la page supérieure **Groupe fax**.

Valeurs :

Groupe fax	ID	Affiche l'ID de groupe sélectionné.
	Nom	Permet d'afficher ou de modifier le nom attribué à l'ID de groupe, ou d'entrer un nom de groupe.
Numéro. rapide FAX	Liste d'adresses à :	Sélectionner chaque bouton permet d'afficher une liste des entrées du groupe des codes de numérotation rapide indiqués dessus.
	ID : Nom	Affiche un code de numérotation rapide et les noms d'une entrée enregistrée sous ce code de numérotation rapide. Les codes de numérotation rapide sans entrée indiquent (Non utilisé) dans la colonne Nom .
	Numéro de tél	Permet d'afficher ou de modifier le numéro de fax d'une entrée enregistrée sous le code de numérotation rapide sélectionné, ou de saisir un numéro de fax pour la nouvelle entrée.
	Appliquer les nouveaux réglages	Cliquez sur ce bouton pour appliquer les nouveaux réglages.
	Rétablir les réglages	Cliquez sur ce bouton pour rétablir les réglages précédents.
	Retour	Cliquez sur ce bouton pour revenir à la page supérieure.

Groupe FAX (Supprimer)

Objectif :

Supprimer les entrées du groupe de numéros de fax enregistrées sur la page **Groupe fax**. Les éléments suivants se trouvent dans la boîte de dialogue qui s'affiche lorsque vous cliquez sur **Supprimer** de la page supérieure **Groupe fax**.

Valeurs :

ID	Affiche l'ID de groupe sélectionné.
Nom	Affiche le nom attribué à l'ID de groupe.
Appliquer les nouveaux réglages	Cliquez sur ce bouton pour appliquer les nouveaux réglages.
Retour	Cliquez sur ce bouton pour revenir à la page supérieure.

Groupe de courriels - Page supérieure

Objectif :

Afficher les entrées d'adresses e-mail enregistrées sur la page **Groupe de courriels**.

Valeurs :

GroupID : Nom	Affiche un ID de groupe et le nom de groupe attribué. Les ID sans entrée indiquent (Non utilisé) dans la colonne Nom .
Supprimer	Supprime l'entrée de l'ID de groupe sélectionné.
Confirmer / Modifier	Affiche une boîte de dialogue où il est possible de modifier l'entrée de l'ID de groupe sélectionné.
Créer	Affiche une boîte de dialogue où il vous est possible de créer une nouvelle entrée sous l'ID de groupe sélectionné.

Groupe de courriels (Confirmer / Modifier, Créer)

Objectif :

Afficher ou modifier les entrées de groupes de courriels de la page **Groupe de courriels** ou créer une nouvelle entrée. Les éléments suivants se trouvent dans la boîte de dialogue qui s'affiche lorsque vous cliquez sur **Confirmer / Modifier** ou **Créer** de la page supérieure **Groupe de courriels**.

Valeurs :

Groupe de courriels	ID	Affiche l'ID de groupe sélectionné.
	Nom	Permet d'afficher ou de modifier le nom attribué à l'ID de groupe, ou d'entrer un nom de groupe.
Adresse électronique	Liste d'adresses à :	Sélectionner chaque bouton permet d'afficher une liste du groupe d'ID dessus.
	ID : Nom	Affiche un ID d'utilisateur et le nom de l'utilisateur enregistré sous cet ID. Les ID sans entrée indiquent (Non utilisé) dans la colonne Nom .
	Adresse	Permet d'afficher ou de modifier l'adresse électronique d'une entrée enregistrée sous l'ID d'utilisateur sélectionné, ou d'entrer une adresse électronique pour la nouvelle entrée.
	Appliquer les nouveaux réglages	Cliquez sur ce bouton pour appliquer les nouveaux réglages.
	Rétablir les réglages	Cliquez sur ce bouton pour rétablir les réglages précédents.
	Retour	Cliquez sur ce bouton pour revenir à la page supérieure.

Groupe de courriels (Supprimer)

Objectif :

Effacer les entrées du groupe de courriels enregistrées sur la page **Groupe de courriels**. Les éléments suivants se trouvent dans la boîte de dialogue qui s'affiche lorsque vous cliquez sur **Supprimer** de la page supérieure **Groupe de courriels**.

Valeurs :

ID	Affiche l'ID de groupe sélectionné.
Nom	Affiche le nom attribué à l'ID de groupe.
Appliquer les nouveaux réglages	Cliquez sur ce bouton pour appliquer les nouveaux réglages.
Retour	Cliquez sur ce bouton pour revenir à la page supérieure.

Installation du courriel par défaut

Objectif :

Définir l'objet et le message électronique par défaut.

Valeurs :

Objet par défaut	Permet d'entrer l'objet par défaut du courrier électronique. Vous pouvez utiliser 50 caractères alphanumériques au maximum.
Corps du texte	Permet d'entrer le message électronique par défaut. Vous pouvez utiliser 200 caractères alphanumériques au maximum.
Appliquer les nouveaux réglages	Cliquez sur ce bouton pour appliquer les nouveaux réglages.
Rétablir les réglages	Cliquez sur ce bouton pour rétablir les réglages précédents.

Adresse serveur

Adresse serveur - Page supérieure

Objectif :

Afficher les entrées d'adresses serveur enregistrées sur la page **Adresse serveur**.

Valeurs :

Liste d'adresses à :	Sélectionner chaque bouton permet d'afficher une liste du groupe d'ID dessus.
ID : Nom	Affiche un ID de serveur et le nom d'un répertoire de fichiers enregistré sous cet ID. Les ID sans entrée indiquent (Non utilisé) dans la colonne Nom .
Adresse serveur	Affiche l'adresse du répertoire de fichiers.
Supprimer	Supprime l'entrée de l'ID de serveur sélectionné.
Confirmer / Modifier	Affiche une boîte de dialogue où il est possible de modifier l'entrée de l'ID de serveur sélectionné.
Créer	Affiche une boîte de dialogue où il vous est possible de créer une nouvelle entrée sous l'ID de serveur sélectionné.

Adresse serveur (Confirmer / Modifier, Créer)

Objectif :

Afficher ou modifier les entrées d'adresses serveur de la page **Adresse serveur** ou créer une nouvelle entrée. Les éléments suivants se trouvent dans la boîte de dialogue qui s'affiche lorsque vous cliquez sur **Confirmer / Modifier** ou **Créer** de la page supérieure **Adresse serveur**.

Valeurs :

ID	Affiche l'ID de serveur sélectionné.
Nom	Permet d'afficher ou de modifier le nom de serveur attribué à l'ID de serveur, ou d'entrer un nouveau nom de serveur.
Type de serveur	FTP Sélectionnez cette option pour stocker des documents numérisés sur un serveur via le protocole FTP.
	SMB Sélectionnez cette option pour stocker des documents numérisés sur un ordinateur via le protocole SMB (Server Message Block).
Adresse serveur	Permet d'afficher ou de modifier l'adresse de serveur enregistrée sous l'ID de serveur, ou d'entrer une nouvelle adresse de serveur.

Nom de partage	Permet d'afficher ou de modifier le nom de partage attribué, ou d'entrer un nouveau nom de partage, quand Type de serveur est réglé sur SMB .
Chemin serveur	Permet d'afficher ou de modifier le chemin serveur attribué, ou d'entrer un nouveau chemin.
N° port serveur	Permet d'afficher ou de modifier le numéro de port du serveur attribué, ou d'entrer un nouveau numéro de port. Si vous ne remplissez pas la zone de texte, le numéro de port par défaut (FTP : 21, SMB : 139) est utilisé.
Nom de connexion	Permet d'afficher ou de modifier le nom de connexion requis pour accéder au protocole sélectionné, ou d'entrer un nouveau nom de connexion.
Mot passe connex	Permet d'afficher ou de modifier le mot de passe requis pour accéder au protocole sélectionné, ou d'entrer un nouveau mot de passe.
Confirmer le mot de passe	Saisissez à nouveau le mot de passe pour confirmer.
Appliquer les nouveaux réglages	Cliquez sur ce bouton pour appliquer les nouveaux réglages.
Rétablir les réglages	Cliquez sur ce bouton pour rétablir les réglages précédents.
Retour	Cliquez sur ce bouton pour revenir à la page supérieure.

Adresse serveur (Supprimer)

Objectif :

Effacer les entrées d'adresses serveur enregistrées sur la page **Adresse serveur**. Les éléments suivants se trouvent dans la boîte de dialogue qui s'affiche lorsque vous cliquez sur **Supprimer** de la page **Adresse serveur**.

Valeurs :

ID	Affiche l'ID de serveur sélectionné.
Nom	Affiche le nom attribué à l'ID de serveur.
Adresse serveur	Affiche l'adresse serveur enregistrée sous l'ID de serveur.
Appliquer les nouveaux réglages	Cliquez sur ce bouton pour appliquer les nouveaux réglages.
Retour	Cliquez sur ce bouton pour revenir à la page supérieure.

Réglages du bac

Utilisez le menu **Réglages du bac** pour définir le type et la taille du papier chargé dans le chargeur multifonctions (MPF)

Valeurs :

Type de papier MPF	Définit le type du papier chargé dans le MPF.
Format papier MPF	Définit la taille du papier chargé dans le MPF.
Format personnalisé MPF - Y	Définit la longueur du papier de taille personnalisée chargé dans le MPF.
Format personnalisé MPF - X	Définit la largeur du papier de taille personnalisée chargé dans le MPF.
Affichage Popup	Définit s'il faut afficher un menu pop-up invitant l'utilisateur à régler le Type de papier et la Format de papier lorsque du papier est chargé dans le MPF.
Appliquer les nouveaux réglages	Cliquez sur ce bouton pour appliquer les nouveaux réglages.
Rétablir les réglages	Cliquez sur ce bouton pour rétablir les réglages précédents.

Présentation des menus de la boîte à outils

Grâce à la **boîte à outils**, vous pouvez afficher ou spécifier les réglages du système. Vous pouvez également diagnostiquer les réglages du système à l'aide de la **boîte à outils**.

La **boîte à outils** est composée des onglets **Rapport des réglages de l'imprimante**, **Entretien de l'imprimante** et **Diagnostic**.

 **REMARQUE** : La boîte de dialogue **Mot de passe** apparaît la première fois que vous modifiez les réglages sur **Boîte à outils** lorsque **Verr. panneau** est activé sur l'imprimante. Dans ce cas, entrez le mot de passe défini et cliquez sur **OK** pour appliquer les réglages.

Démarrage de la Boîte à outils

Cliquez sur **Démarrer** → **Tous les programmes** → **Imprimantes Dell** → **Dell C1765 Multifunction Color Printer** → **Boîte à outils**.

 **REMARQUE** : À ce stade, la fenêtre **Sélectionner l'imprimante** s'affiche lorsque plusieurs pilotes d'imprimante sont installés sur votre ordinateur. Dans ce cas, cliquez sur **Dell C1765nf Color Multifunction Printer** ou **Dell C1765nfw Color Multifunction Printer** dans la liste **Nom de l'imprimante**.

La **Boîte à outils** s'ouvre.

Modification des réglages de l'imprimante avec la boîte à outils

Vous pouvez sélectionner des éléments de menu et les valeurs correspondantes à partir de la **boîte à outils**.

Sélectionner la nouvelle valeur d'un paramètre :

- 1 Cliquez sur **Démarrer** → **Tous les programmes** → **Imprimantes Dell** → **Dell C1765 Multifunction Color Printer** → **Boîte à outils**.

 **REMARQUE** : À ce stade, la fenêtre **Sélectionner l'imprimante** s'affiche lorsque plusieurs pilotes d'imprimante sont installés sur votre ordinateur. Dans ce cas, cliquez sur **Dell C1765nf Color Multifunction Printer** ou **Dell C1765nfw Color Multifunction Printer** dans la liste **Nom de l'imprimante**.

La **Boîte à outils** s'ouvre.

- 2 Cliquez sur l'onglet **Entretien de l'imprimante**.
- 3 Sélectionnez l'élément de menu souhaité.

Tous les éléments de menu disposent d'une liste de valeurs. La valeur peut être :

- une phrase ou un mot qui décrit le paramètre,
- une valeur numérique qui peut être modifiée,
- un paramètre **Marche** ou **Arrêt**.

- 4 Sélectionnez la valeur souhaitée et cliquez sur le bouton correspondant à chaque élément de menu.

Les réglages du pilote peuvent annuler des modifications précédemment apportées et peuvent nécessiter que vous changiez les réglages par défaut de la **Boîte à outils**.

Rapport des réglages de l'imprimante

Longlet Rapport des réglages de l'imprimante comprend les pages Informations sur l'imprimante, Réglages du menu, Rapports, Réglages TCP/IP, Réglages du bac, Param par défaut et Paramètres fax.

Informations sur l'imprimante

Objectif :

Affichage des informations de l'imprimante.

Valeurs :

Numéro de série Dell	Affiche le numéro de série de l'imprimante.
Code de service express	Affiche le code de service express de l'imprimante.
Numéro de série de l'imprimante	Affiche le numéro de série de l'imprimante.
Type d'imprimante	Affiche le type de l'imprimante.
Numéro de machine	Affiche le numéro de machine de l'imprimante.
Capacité mémoire	Affiche la capacité de la mémoire.
Vitesse du processeur	Affiche la vitesse de traitement.
Version du micrologiciel	Affiche la version du contrôleur.
Version du micrologiciel réseau	Affiche la version de la carte d'interface réseau (NIC).
Version du microcode MCU	Affiche la version du microcode de l'unité de contrôle de la machine (MCU).
Vitesse d'impression (Couleur)	Affiche la vitesse de l'impression couleur.
Vitesse d'impression (Monochrome)	Affiche la vitesse de l'impression en noir et blanc.
Version Code démarrage	Affiche la version du code de démarrage.
Version Table des couleurs	Affiche la version de la table des couleurs.

Réglages du menu

Objectif :

Affiche les paramètres actuels de l'imprimante.

Valeurs :

Réglages du système	Veille	Affiche le temps mis par l'imprimante pour passer en mode Veille après la fin d'un travail.
	Veille prolongée	Affiche le temps mis par l'imprimante pour passer en mode Veille prolongée après le passage en mode Veille.
	Réinitial auto	Affiche le délai avant que l'imprimante rétablisse automatiquement les réglages par défaut de Copie, Scan et Fax dans le panneau de commande en l'absence de réglages supplémentaires.
	Tonalité Sélection du panneau de commande	Affiche le volume de la tonalité émise lorsque l'entrée du panneau de commande est correcte. Arrêt indique que la tonalité est désactivée.
	Tonalité alerte du panneau de commande	Affiche le volume de la tonalité émise lorsque l'entrée du panneau de commande est incorrecte. Arrêt indique que la tonalité est désactivée.

	Tonalité travail	Affiche le volume de la tonalité émise une fois le travail terminé. Arrêt indique que la tonalité est désactivée.
	Tonalité alerte	Affiche le volume de la tonalité émise quand un problème se produit. Arrêt indique que la tonalité est désactivée.
	Alerte fin de papier	Affiche le volume de la tonalité émise lorsque l'imprimante manque de papier. Arrêt indique que la tonalité est désactivée.
	Tonalité effacement automatique	Affiche le volume de la tonalité émise 5 secondes avant que l'imprimante effectue l'effacement automatique. Arrêt indique que la tonalité est désactivée.
	Toutes tonalités	Affiche le volume de toutes les tonalités d'alerte. Arrêt indique que toutes les tonalités sont désactivées.
	Expiration du travail	Affiche la durée pendant laquelle l'imprimante attend la réception des données en provenance de l'ordinateur.
	Erreur expiration	Affiche le délai avant que l'imprimante n'annule une tâche qui s'est arrêtée anormalement.
	Langue du panneau	Affiche la langue utilisée sur le panneau de commande.
	Impression du journal automatique	Indique s'il faut imprimer automatiquement un rapport d'historique tous les 20 travaux.
	Désactiver impression sur papier grand format	Indique s'il faut désactiver l'impression lorsque le format de papier défini dans le pilote d'impression et le format de papier défini dans le bac de l'imprimante ne correspondent pas (le format défini dans le bac est plus grand).
	mm / pouce	Affiche l'unité de mesure utilisée après la valeur numérique sur le panneau de commande.
Date et Heure	Format date	Affiche le format de date par défaut.
	Format heure	Affiche le format d'heure par défaut : 24H ou 12H .
	Fuseau horaire	Affiche le fuseau horaire par défaut.
	Définir date	Affiche le réglage de la date.
	Définir heure	Affiche le réglage de l'heure.
Densité papier	Ordinaire	Affiche la densité papier du papier ordinaire.
	Étiquette	Affiche la densité papier des étiquettes.
Régler rouleau de transfert	Ordinaire	Affiche le réglage de la tension du rouleau de transfert pour du papier ordinaire.
	Ordinaire épais	Affiche le réglage de la tension du rouleau de transfert pour du papier ordinaire épais.
	Recyclé	Affiche le réglage de la tension du rouleau de transfert pour du papier recyclé.
	Couvertures	Affiche le réglage de la tension du rouleau de transfert pour du papier couverture.
	Couché	Affiche le réglage de la tension du rouleau de transfert pour du papier couché.
	Enveloppe	Affiche le réglage de la tension du rouleau de transfert pour les enveloppes.
	Étiquette	Affiche le réglage de la tension du rouleau de transfert pour les étiquettes.

Réglage de l'unité de fusion	Ordinaire	Affiche le réglage de température du module four pour le papier ordinaire.
	Ordinaire épais	Affiche le réglage de température du module four pour le papier ordinaire fin.
	Recyclé	Affiche le réglage de température du module four pour le papier recyclé.
	Couvertures	Affiche le réglage de température du module four pour les couvertures.
	Couché	Affiche le réglage de température du module four pour le papier couché.
	Enveloppe	Affiche le réglage de température du module four pour les enveloppes.
	Étiquette	Affiche le réglage de température du module four pour les étiquettes.
Ajustement auto enregistrement		Affiche s'il faut ou non ajuster automatiquement l'enregistrement des couleurs.
Régler altitude		Affiche l'altitude de l'emplacement où l'imprimante est installée.
Toner non Dell		Indique s'il faut utiliser une cartouche de toner d'un autre fabricant.
Mode de rafraîchissement du rouleau de transfert		Affiche s'il faut ou non exécuter des mesures correctives pour la séparation ou le roulage du papier à la sortie.
Personnalisation du lien Web	Sélectionnez l'URL de réapprovisionnement	Affiche un lien utilisé pour commander des consommables.
	Régulier	Affiche le lien régulier (http://accessories.us.dell.com/sna/PrinterSeg.aspx).
	Premier	Affiche le lien Premier (http://premier.dell.com).

Rapports

Objectif :

Afficher les paramètres et l'historique de l'imprimante.

Les rapports sont imprimés dans le format de papier spécifié dans les réglages du système.

Valeurs :

Réglages du système	Cliquez pour imprimer une liste détaillée des réglages du système.
Réglages du panneau	Cliquez pour afficher une liste détaillée des paramètres du panneau.
Historique travaux	Cliquez pour afficher l'historique des travaux terminés de l'imprimante.
Historique des erreurs	Cliquez pour imprimer l'historique des erreurs de l'imprimante.
Page test couleur	Cliquez pour imprimer la page test couleur.
Liste de carnet d'adresses	Cliquez pour imprimer une liste d'adresses personnelles, de groupes fax et de groupes de courriels enregistrés en tant que carnet d'adresses.

Réglages TCP/IP

Objectif :

Afficher les réglages actuels du protocole TCP/IP (Transmission Control Protocol/Internet Protocol)

Valeurs :

Mode d'adresse IP	Permet d'afficher la méthode d'acquisition de l'adresse IP.
Adresse IP	Affiche l'adresse IP de votre imprimante.
Masque de sous-réseau	Affiche le masque de sous-réseau.
Adresse de la passerelle	Affiche l'adresse de la passerelle.

Réglages du bac

Objectif :

Afficher la taille et le type de papier chargé dans le chargeur multifonctions (MPF).

Valeurs :

Type de papier	Affiche le réglage du type de papier du MPF.
Format de papier	Affiche le réglage de la taille de papier du MPF.
Format personnalisé - Y	Affiche la longueur du papier de taille personnalisée chargé dans le MPF.
Format personnalisé - X	Affiche la largeur du papier de taille personnalisée chargé dans le MPF.
Affichage Popup	Affiche s'il faut utiliser un menu pop-up invitant l'utilisateur à régler le Type de papier et le Format de papier lorsque du papier est chargé dans le MPF.

Paramètres par défaut

Objectif :

Afficher les paramètres par défaut de numérisation, de fax et de copie de l'imprimante.

Valeurs :

Num par défaut	Format fichier	Spécifie le format de fichier à utiliser pour enregistrer l'image numérisée.
	Couleur	Indique s'il faut numériser en couleur ou en noir et blanc.
	Résolution	Affiche la résolution de numérisation par défaut
	Format document	Affiche le type de document par défaut.
	+ clair/+ foncé	Affiche le niveau de densité de numérisation par défaut.
	Netteté	Affiche le niveau de netteté par défaut.
	Exposition auto	Indique s'il faut supprimer l'arrière-plan de l'original pour améliorer le texte sur la numérisation.
	Marge haut/bas	Affiche la valeur des marges haut et bas.
	Marge gauche/droite	Affiche la valeur des marges gauche et droite.
	Marge centre	Affiche la valeur de la marge centre.
	Format fichier TIFF	Affiche le format de fichier TIFF.
	Compression image	Affiche le niveau de compression de l'image.
	TailleMax courriel	Affiche la taille maximale d'un courrier électronique pouvant être envoyé.
Fax par défaut	Résolution	Affiche le niveau de résolution à utiliser pour la transmission de fax.
	Type de document	Affiche le type de document.
	+ clair/+ foncé	Affiche le niveau de densité par défaut à utiliser pour la transmission de fax.
	Départ retardé	Affiche l'heure de début de transmission de fax.
Copie par défaut	Couleur	Indique s'il faut créer des copies en couleur ou en noir et blanc.
	Réduire/agrandir	Affiche le rapport réduction/agrandissement de copie par défaut.
	Type de l'original	Affiche la taille de document par défaut.
	Format document	Affiche le type de document par défaut.
	+ clair/+ foncé	Affiche le niveau de densité de copie par défaut.
	Netteté	Affiche le niveau de netteté par défaut.
	Exposition auto	Indique s'il faut supprimer l'arrière-plan de l'original pour améliorer le texte sur la copie.
	Balance des couleurs (Rouge)	Affiche le niveau de balance couleur du rouge.
	Balance des couleurs (Vert)	Affiche le niveau de balance couleur du vert.
	Balance des couleurs (Bleu)	Affiche le niveau de balance couleur du bleu.
	Balance des gris	Affiche le niveau de balance des gris.
	Multiple Haut	Indique s'il faut activer la fonction Multiple Haut.
	Assemblé	Indique s'il faut trier le travail de copie.
	Marge haut/bas	Affiche la valeur des marges haut et bas.
	Marge gauche/droite	Affiche la valeur des marges gauche et droite.
Marge centre	Affiche la valeur de la marge centre.	

Paramètres fax

Objectif :

Afficher les réglages de base du fax.

Valeurs :

Mode réception	Affiche le mode de réception de fax.
Fax réc auto	Affiche l'intervalle de réception de fax de l'imprimante après la réception d'un appel entrant.
Réc auto Fax/Tel	Affiche l'intervalle de réception de fax de l'imprimante après que le téléphone externe a reçu un appel entrant.
Réc auto Rép/Fax	Affiche l'intervalle de réception de fax de l'imprimante après que le répondeur externe a reçu un appel entrant.
Surveill ligne	Affiche le volume de surveillance ligne, qui contrôle de manière audible une transmission via le haut-parleur interne jusqu'à ce que la connexion soit établie.
Volume sonnerie	Affiche le volume de la sonnerie, qui indique qu'un appel entrant est de type téléphonique via le haut-parleur interne quand Mode réception est réglé sur Téléphone/Fax .
Type de ligne	Affiche le type de ligne.
Tonalité/Impulsion	Affiche le type de numérotation.
Délai de renvoi	Affiche le délai entre deux tentatives de transmission.
Essais de recomposition	Affiche le nombre de tentatives de composition d'un numéro.
Retard de composition	Indique l'intervalle entre les essais de composition.
Configuration de fax indésirables	Indique s'il faut refuser ou non les fax envoyés depuis des numéros indésirables.
Réception distante	Indique s'il faut recevoir des fax en activant un code de réception à distance sur le téléphone externe.
Sonnerie réc dist	Affiche le code de réception distante permettant de démarrer la Réception distante.
En-tête de fax	Indique s'il faut imprimer les informations de l'émetteur sur l'en-tête des fax.
Nom d'en-tête de fax	Affiche le nom de l'émetteur qui sera imprimé sur l'en-tête des fax.
Numéro de fax	Affiche le numéro de fax qui sera imprimé sur l'en-tête des fax.
Page de couverture de fax	Indique s'il faut joindre une page de couverture aux fax.
Motif DRPD	Affiche le paramètre Détection de sonnerie distinctive (DRPD).
Transmettre fax	Indique s'il faut transmettre les fax entrants vers une destination spécifiée.
Numéro trans. fax	Affiche le numéro de fax de la destination vers laquelle les fax entrants doivent être transmis.
Comp préfixe	Indique s'il faut définir un numéro de composition avec préfixe.
N° comp préfixe	Affiche un numéro de composition avec préfixe. Ce numéro est composé avant tout numéro de composition automatique.
Supprimer taille	Indique s'il faut supprimer le texte ou les images au bas d'une page de fax lorsque le papier de sortie ne peut pas prendre en charge la page entière.
ECM	Indique s'il faut activer le mode de correction des erreurs (ECM).
Vitesse de modem	Affiche la vitesse du modem de fax lorsqu'une erreur de transmission ou de réception de fax se produit.
Activité fax	Indique s'il faut imprimer automatiquement un rapport d'activité de fax toutes les 50 communications de fax entrants et sortants.

Transmission fax	Indique s'il faut imprimer un rapport de transmission après chaque transmission de fax ou uniquement en cas d'erreur.
Émission fax	Indique s'il faut imprimer un rapport de transmission après chaque transmission de fax vers plusieurs destinations ou uniquement en cas d'erreur.
Protocole fax	Indique s'il faut imprimer un rapport de contrôle de protocole après chaque transmission de fax ou uniquement en cas d'erreur.
Pays	Affiche le pays d'utilisation de l'imprimante.

Entretien de l'imprimante

Longlet Entretien de l'imprimante inclut les pages **Réglages du système**, **Date et Heure**, **Densité papier**, **Régler rouleau de transfert**, **Régler module four**, **Ajustement enregistrement**, **Régler altitude**, **Réinit. défaut**, **Toner non Dell**, **Mode rafraîch. rouleau transfert**, **Personnalisation du lien Web**, **Réglages TCP/IP**, **Réglages du bac**, **EWS**, **Numérisation par défaut**, **Fax par défaut**, **Copie par défaut** et **Paramètres fax**.

Réglages du système

Objectif :

Configurer le mode économie d'énergie, le délai d'effacement automatique, les tonalités d'avertissement, de délai d'expiration, les réglages de langue du panneau de commande, l'impression automatique du journal des tâches et le réglage mm.

Valeurs :

Minuterie éco. énergie Veille ^{*1}		Plage de valeurs disponibles : 5–30 minutes	Spécifie le temps mis par l'imprimante pour passer en mode Veille après la fin d'un travail.
	Veille prolongée	Plage de valeurs disponibles : 1–6 minutes	Spécifie le temps mis par l'imprimante pour passer en mode Veille prolongée après le passage en mode Veille.
Réinitial auto	45 secondes	Spécifie le délai avant que l'imprimante rétablisse automatiquement les réglages par défaut de Copie, Scan et Fax dans le panneau de commande en l'absence de réglages supplémentaires.	
	1 minute		
	2 minutes		
	3 minutes		
	4 minutes		
Tonalité alerte	Tonalité Sélection du panneau de commande	Arrêt	N'émet pas de tonalité si la saisie sur le panneau de commande est correcte.
		Faible	Émet une tonalité au volume spécifié si la saisie sur le panneau de commande est correcte.
		Moyen	
		Élevé	
	Tonalité alerte du panneau de commande	Arrêt	N'émet pas de tonalité si la saisie sur le panneau de commande est incorrecte.
		Faible	Émet une tonalité au volume spécifié si la saisie sur le panneau de commande est incorrecte.
		Moyen	
		Élevé	

Tonalité travail	Arrêt	N'émet pas de tonalité lorsqu'un travail est terminé.
	Faible	Émet une tonalité au volume spécifié lorsqu'un travail est terminé.
	Moyen	
	Élevé	
Tonalité alerte	Arrêt	N'émet pas de tonalité lorsqu'un problème survient.
	Faible	Émet une tonalité au volume spécifié lorsqu'un problème survient.
	Moyen	
	Élevé	
Alerte fin de papier	Arrêt	N'émet pas de tonalité lorsque l'imprimante est à court de papier.
	Faible	Émet une tonalité au volume spécifié lorsque l'imprimante manque de papier.
	Moyen	
	Élevé	
Tonalité effacement automatique	Arrêt	N'émet pas de tonalité avant que l'imprimante n'effectue un effacement automatique.
	Faible	Émet une tonalité au volume spécifié 5 secondes avant que l'imprimante n'effectue un effacement automatique.
	Moyen	
	Élevé	
Toutes tonalités	Arrêt	Désactive toutes les tonalités d'alerte.
	Faible	Définit simultanément le volume de toutes les tonalités d'alerte.
	Moyen	
	Élevé	
Expiration du travail	0	Permet de désactiver la fonction d'expiration du travail.
	Plage de valeurs disponibles : 5–300 secondes	Spécifie la durée pendant laquelle l'imprimante attend la réception des données en provenance de l'ordinateur. La tâche d'impression est annulée lorsque ce délai est écoulé.
Erreur expiration	0	Désactive l'expiration d'erreur.
	Plage de valeurs disponibles : 3–300 secondes	Permet de spécifier le délai avant que l'imprimante n'annule une tâche qui s'est arrêtée anormalement. La tâche d'impression est annulée lorsque ce délai est écoulé.
Langue du panneau	Anglais	Spécifie la langue à utiliser sur le panneau de commande.
	Français	
	Italien	
	Allemand	
	Espagnol	
	Néerlandais	
	Danois	
	Norvégien	
	Suédois	
	Chinois simplifié^{*2}	
Impression du journal automatique	Arrêt	N'imprime pas automatiquement un rapport d'historique des travaux.
	Marche	Imprime automatiquement un rapport d'historique des travaux tous les 20 travaux.

Désactiver impression sur papier grand format ^{*3}	Arrêt	L'impression est effectuée même si le format de papier du bac de l'imprimante est plus grand que le format de papier défini dans le pilote d'imprimante (les formats ne doivent pas correspondre).
	Marche	L'impression est désactivée lorsque le format de papier défini dans le pilote d'impression et le format de papier défini dans le bac de l'imprimante ne correspondent pas (le format défini dans le bac est plus grand).
mm / pouce	millimètres (mm)	Indique l'unité de mesure affichée après la valeur numérique sur le panneau de commande.
	pouce (")	
Appliquer les nouveaux réglages		Une fois les réglages terminés, cliquez sur Appliquer les nouveaux réglages pour appliquer les changements.

*1 Entrez 5 dans le champ Veille pour que l'imprimante entre en mode Veille cinq minutes après avoir terminé un travail. Cette opération permet d'utiliser beaucoup moins d'énergie mais demande un temps de préchauffage de l'imprimante plus important. Saisissez 5 si votre imprimante est branchée sur le même circuit électrique que l'éclairage d'une pièce et que vous remarquez un clignotement de l'éclairage.

Si votre imprimante fonctionne en permanence, sélectionnez une valeur élevée. La plupart du temps, ce réglage permet de garder l'imprimante prête à fonctionner avec un temps de préchauffage réduit. Sélectionnez une valeur comprise entre 5 et 30 minutes pour le mode minuterie veille si vous souhaitez établir un équilibre entre la consommation d'énergie et un temps de préchauffage plus court. L'imprimante passe automatiquement du mode Veille au mode Prêt lorsqu'elle reçoit des données de l'ordinateur. Vous pouvez également remettre l'imprimante en mode Veille en appuyant sur une touche du panneau de commande.

*2 Cet élément est disponible uniquement pour l'imprimante Dell™ C1765nf Color Multifunction Printer.

*3 **Désactiver impression sur papier grand format** est disponible uniquement dans le **Dell Printer Configuration Web Tool** et dans la **Boîte à outils**.

Date et Heure

Objectif :

Définir la date et l'heure ainsi que le fuseau horaire de l'emplacement de l'imprimante.

Valeurs :

Format date	Spécifie le format de la date ; aa/mm/jj, mm/jj/aa ou jj/mm/aa.
Format heure	Spécifie le format d'heure : 12h ou 24h.
Fuseau horaire	Spécifie le fuseau horaire.
Définir date	Spécifie la date actuelle.
Définir heure	Spécifie l'heure actuelle.
Appliquer les nouveaux réglages	Une fois les réglages terminés, cliquez sur Appliquer les nouveaux réglages pour appliquer les changements.

Densité papier

Objectif :

Définir la densité du papier.

Valeurs :

Ordinaire	Léger	Spécifie la densité du papier ordinaire.
	Normal	
Étiquette	Léger	Affiche la densité du papier des étiquettes.
	Normal	

Appliquer les nouveaux réglages

Une fois les réglages terminés, cliquez sur **Appliquer les nouveaux réglages** pour appliquer les changements.

Régler rouleau de transfert

Objectif :

Définir les paramètres de tension de référence pour le rouleau de transfert. Pour baisser la tension, définissez des valeurs négatives. Pour l'augmenter, définissez des valeurs positives.

Les paramètres par défaut peuvent ne pas donner la meilleure sortie sur tous les types de papier. Si vous voyez des marbrures sur l'impression de sortie, essayez d'augmenter la tension. Si vous voyez des points sur l'impression de sortie, essayez de diminuer la tension.

 **REMARQUE** : La qualité d'impression change selon les valeurs de configuration sélectionnées pour cet élément.

Valeurs :

Ordinaire	Plage de valeurs disponibles : -3 – +3
Ordinaire épais	Plage de valeurs disponibles : -3 – +3
Recyclé	Plage de valeurs disponibles : -3 – +3
Couvertures	Plage de valeurs disponibles : -3 – +3
Couché	Plage de valeurs disponibles : -3 – +3
Enveloppe	Plage de valeurs disponibles : -3 – +3
Étiquette	Plage de valeurs disponibles : -3 – +3
Appliquer les nouveaux réglages	Une fois les réglages terminés, cliquez sur Appliquer les nouveaux réglages pour appliquer les changements.

Régler module four

Objectif :

Permet de définir les réglages de température optimaux d'impression pour l'unité de fusion. Pour baisser la température, définissez des valeurs négatives. Pour l'augmenter, définissez des valeurs positives.

Les paramètres par défaut peuvent ne pas donner la meilleure sortie sur tous les types de papier. Lorsque le papier imprimé se recourbe, essayez de baisser la température. Lorsque le toner n'est pas réparti correctement sur le papier, essayez d'augmenter la température.

 **REMARQUE** : La qualité d'impression change selon les valeurs de configuration sélectionnées pour cet élément.

Valeurs :

Ordinaire	Plage de valeurs disponibles : -3 – +3
Ordinaire épais	Plage de valeurs disponibles : -3 – +3
Recyclé	Plage de valeurs disponibles : -3 – +3
Couvertures	Plage de valeurs disponibles : -3 – +3

Couché	Plage de valeurs disponibles : -3 – +3
Enveloppe	Plage de valeurs disponibles : -3 – +3
Étiquette	Plage de valeurs disponibles : -3 – +3
Appliquer les nouveaux réglages	Une fois les réglages terminés, cliquez sur Appliquer les nouveaux réglages pour appliquer les changements.

Ajustements de l'enregistrement

Objectif :

Permet de définir les paramètres **Ajustement de l'enregistrement de la couleur** (correction individuelle jaune, magenta, cyan). Lorsque l'option **Ajustement auto enregistrement** est réglée sur **Marche**, l'imprimante imprime le graphique d'enregistrement des couleurs et ajuste l'enregistrement des couleurs à l'aide du graphique. L'ajustement de l'enregistrement de la couleur doit être effectué lors de la configuration initiale de l'imprimante ou lorsque l'imprimante est déplacée vers un nouvel emplacement.

Valeurs :

Ajustement auto enregistrement	Arrêt	N'ajuste pas automatiquement l'enregistrement des couleurs.	
	Marche	Réglage automatique de l'enregistrement des couleurs.	
Correction automatique ^{*1}	Cliquez sur Démarrer pour réaliser automatiquement l'enregistrement des couleurs.		
Imprimer table d'enreg. des couleurs ^{*1,*2}	Cliquez sur Démarrer pour imprimer un graphique d'enregistrement des couleurs.		
Réglage de l'enregistrement couleur l (Latéral) ^{*1}	Jaune	Plage de valeurs disponibles : -5 – +5	Spécifie les valeurs de réglage latéral (dans la direction perpendiculaire à la progression du papier) des couleurs individuellement.
	Magenta	Plage de valeurs disponibles : -5 – +5	
	Cyan	Plage de valeurs disponibles : -5 – +5	

Réglage de l'enregistrement couleur 2 (processus) *1	JG (Jaune Gauche)	Plage de valeurs disponibles : -5 – +5	Spécifie les valeurs de réglage longitudinal (dans la direction de la progression du papier) des couleurs individuellement.
	MG (Magenta Gauche)	Plage de valeurs disponibles : -5 – +5	
	CG (Cyan Gauche)	Plage de valeurs disponibles : -5 – +5	
	JD (Jaune Droite)	Plage de valeurs disponibles : -5 – +5	
	MD (Magenta Droite)	Plage de valeurs disponibles : -5 – +5	
	CD (Cyan Droite)	Plage de valeurs disponibles : -5 – +5	
Appliquer les nouveaux réglages		Une fois les réglages terminés, cliquez sur Appliquer les nouveaux réglages pour appliquer les changements.	
*1 Cet élément est uniquement disponible lorsque Ajustement auto enregistrement est réglé sur Arrêt .			
*2 Le graphique d'enregistrement des couleurs imprime un motif quadrillé de lignes en jaune, magenta et cyan. Sur le graphique, localisez les valeurs à droite qui sont à côté de la ligne parfaitement droite pour chacune des trois couleurs. Si la valeur pour cette ligne est 0, l'enregistrement de la couleur n'est pas requis. Sinon, précisez les valeurs de réglage sous Ajustement enregistrement des couleurs .			

Régler altitude

Objectif :

Préciser l'altitude de l'endroit où est installée l'imprimante.

Le phénomène de décharge pour la charge du photoconducteur varie selon la pression barométrique. Les ajustements sont réalisés en précisant l'altitude de l'endroit où est utilisée l'imprimante.



REMARQUE : Un réglage d'ajustement de l'altitude incorrect entraîne une mauvaise qualité d'impression, et une indication incorrecte du toner restant.

Valeurs :

0 mètre	Spécifie l'altitude de l'endroit où est installée l'imprimante.
1 000 mètres	
2 000 mètres	
3 000 mètres	
Appliquer les nouveaux réglages Une fois les réglages terminés, cliquez sur Appliquer les nouveaux réglages pour appliquer les changements.	

Réinit. défaut

Objectif :

Initialiser la NVM (mémoire non volatile) pour les paramètres du système ou les données du carnet d'adresses. Une fois cette fonction exécutée et l'imprimante redémarrée, tous les réglages ou données du menu seront réinitialisés sur leurs valeurs par défaut.

Pour plus de détails, reportez-vous à "Réinitialisation des valeurs par défaut" à la page 166.

Valeurs :

Section système	Cliquez pour initialiser les paramètres du système.
-----------------	---

Section fax utilisateur	Cliquez pour réinitialiser les entrées de numéros de fax dans le carnet d'adresses.
Section numérisation utilisateur	Cliquez sur pour réinitialiser les entrées d'adresses de courriel et de serveur dans le carnet d'adresses.

Toner non Dell

Objectif :

Utiliser une cartouche de toner d'un autre fabricant.

 **REMARQUE** : L'utilisation de cartouches de Toner non-Dell peut rendre indisponibles certaines fonctions de l'imprimante, diminuer la qualité d'impression et réduire la fiabilité de votre imprimante. Dell recommande d'employer dans votre imprimante uniquement des cartouches de toner Dell. La garantie de Dell ne couvre pas les problèmes causés par l'utilisation d'accessoires, de pièces ou de composants non fournis par Dell.

 **REMARQUE** : Veillez à redémarrer l'imprimante avant d'utiliser une cartouche de toner d'une autre fabricant.

Valeurs :

Toner non Dell	Arrêt	N'utilise pas une cartouche de toner d'un autre fabricant.
	Marche	Utilise une cartouche de toner d'un autre fabricant.
Appliquer les nouveaux réglages		Une fois les réglages terminés, cliquez sur Appliquer les nouveaux réglages pour appliquer les changements.

Mode de rafraîchissement du rouleau de transfert

Objectif :

Exécuter automatiquement des mesures correctives pour la séparation ou le roulage du papier de sortie.

Valeurs :

Mode de rafraîchissement du rouleau de transfert	Arrêt	N'exécute pas automatiquement des mesures correctives pour la séparation ou le roulage du papier.
	Marche	Exécute automatiquement des mesures correctives pour la séparation ou le roulage du papier.
Appliquer les nouveaux réglages		Une fois les réglages terminés, cliquez sur Appliquer les nouveaux réglages pour appliquer les changements.

Personnalisation du lien Web

Objectif :

Spécifier un lien utilisé pour commander des consommables.

Valeurs :

Sélectionnez l'URL de réapprovisionnement	Sélectionnez l'URL Régulier ou Premier.	
Régulier	Affiche le lien régulier (http://accessories.us.dell.com/sna/PrinterSeg.aspx).	
Premier	Affiche le lien Premier (http://premier.dell.com).	
Appliquer les nouveaux réglages		Une fois les réglages terminés, cliquez sur Appliquer les nouveaux réglages pour appliquer les changements.

Réglages TCP/IP

Objectif :

Configurer les réglages TCP/IP.

Valeurs :

Mode d'adresse IP	AutoIP	Permet de définir automatiquement l'adresse IP.
	BOOTP	Utilise BOOTP pour définir l'adresse IP.
	RARP	Utilise RARP pour définir l'adresse IP.
	DHCP	Utilise DHCP pour définir l'adresse IP.
	Panneau	L'adresse IP est définie manuellement.
Adresse IP	L'adresse IP attribuée à l'imprimante est définie manuellement.	
Masque de sous-réseau	Définit manuellement le masque de sous-réseau.	
Adresse de la passerelle	L'adresse de la passerelle est définie manuellement.	
Appliquer les nouveaux réglages	Une fois les réglages terminés, cliquez sur Appliquer les nouveaux réglages pour appliquer les changements.	
Redémarrez l'imprimante pour appliquer les nouveaux réglages	Appuyez sur le bouton Redémarrez l'imprimante pour appliquer les nouveaux réglages pour appliquer les changements.	

Réglages du bac

Objectif :

Spécifier la taille et le type de papier chargé dans le chargeur multifonctions (MPF).

Valeurs :

Type de papier	Ordinaire	Spécifie le type du papier chargé dans le MPF.
	Ordinaire épais	
	Couvertures	
	Couché	
	Étiquettes	
	Recyclé	
	Enveloppe	
	Ordinaire - Face 2	
	Ordinaire épais - Face 2	
	Couvertures - Face 2	
	Couché - Face 2	
	Recyclé - Face 2	

Format de papier	A4	Spécifie la taille du papier chargé dans le MPF.
	A5	
	B5	
	Lettre	
	Folio	
	Legal	
	Executive	
	Enveloppe #10	
	Monarch	
	Monarch paysage	
	DL	
	DL paysage	
	C5	
Format personnalisé		
Format personnalisé - Y	Plage de valeurs disponibles : 127–355 mm	Spécifie la longueur du papier de taille personnalisée.
Format personnalisé - X	Plage de valeurs disponibles : 77–215 mm	Spécifie la largeur du papier de taille personnalisée.
Affichage Popup	Marche	Affiche s'il faut utiliser un menu contextuel invitant l'utilisateur à régler le Type de papier et le Format du papier lorsque du papier est chargé dans le MPF.
	Arrêt	N'affiche pas de menu contextuel.
Appliquer les nouveaux réglages		Une fois les réglages terminés, cliquez sur Appliquer les nouveaux réglages pour appliquer les changements.

EWS (Embedded Web Server ou Dell Printer Configuration Web Tool)

Objectif :

Afficher les réglages du serveur du **Dell Printer Configuration Web Tool**.



REMARQUE : Si l'imprimante est raccordée au port USB, il est impossible d'afficher ce réglage.

Valeurs :

Réglages du serveur d'impression		Cliquez sur Afficher pour afficher les réglages du serveur du Dell Printer Configuration Web Tool .
Affichage de EWS	Marche	Allume l'affichage des réglages du serveur du Dell Printer Configuration Web Tool .
	Arrêt	Coupe l'affichage des réglages du serveur du Dell Printer Configuration Web Tool .
Appliquer les nouveaux réglages		Une fois les réglages terminés, cliquez sur Appliquer les nouveaux réglages pour appliquer les changements.
Redémarrez l'imprimante pour appliquer les nouveaux réglages		Appuyez sur le bouton Redémarrez l'imprimante pour appliquer les nouveaux réglages pour appliquer les changements.

Num par défaut

Objectif :

Créer vos propres paramètres de numérisation par défaut.

Valeurs :

Format fichier	TIFF	Permet de sauvegarder l'image numérisée au format TIFF .
	PDF	Permet de sauvegarder l'image numérisée au format PDF .
	JPEG	Permet de sauvegarder l'image numérisée au format JPEG .
Couleur	Noir & Blanc	Numérise en noir et blanc.
	Niveaux de gris	Numérisation en mode échelle de gris.
	Couleur	Numérise en couleur.
	Couleur (Photo)	Numérise en couleur. Convient aux photographies.
Résolution	200	Numérise une image à une résolution de 200 ppp.
	300	Numérise une image à une résolution de 300 ppp.
	400	Numérise une image à une résolution de 400 ppp.
	600	Numérise une image à une résolution de 600 ppp.
Format document	A4	Établit la taille du document sur A4 .
	A5	Établit la taille du document sur A5 .
	B5	Établit la taille du document sur B5 .
	Lettre	Établit la taille du document sur Lettre .
	Folio	Établit la taille du document sur Folio .
	Legal	Établit la taille du document sur Légal .
	Executive	Établit la taille du document sur Executive .
+ clair/+ foncé	+ clair 2	Permet de rendre l'image numérisée plus claire que l'original. Donne de bons résultats avec les impressions sombres.
	+ clair 1	
	Normal	Donne de bons résultats avec les documents tapés ou imprimés normalement.
	+ foncé 1	Permet de rendre l'image numérisée plus sombre que l'original. Donne de bons résultats avec les impressions claires ou les tracés légers au crayon.
	+ foncé 2	
Netteté	Le + doux	Rend l'image numérisée plus douce que l'original.
	+ doux	
	Normal	Ne rend pas l'image numérisée plus nette ni plus douce que l'original.
	+ net	Rend l'image numérisée plus nette que l'original.
	Le + net	
Exposition auto	Marche	Supprime l'arrière-plan de l'original afin de faire ressortir le texte de l'image numérisée.
	Arrêt	Ne supprime pas l'arrière-plan.
Marge haut/bas	Plage de valeurs disponibles : 0–50 mm	Spécifie la valeur des marges haut et bas.
Marge gauche/droite	Plage de valeurs disponibles : 0–50 mm	Spécifie la valeur des marges de gauche et de droite.

Marge centre	Plage de valeurs disponibles : 0–50 mm	Spécifie la valeur de la marge du centre.
Format fichier TIFF	TIFF V6	Règle le format de fichier TIFF sur TIFF V6 .
	TTN2	Règle le format de fichier TIFF sur TTN2 .
Compression image	Élevé	Définit le niveau de compression d'image sur Élevé .
	Moyen	Définit le niveau de compression d'image sur Moyen .
	Faible	Définit le niveau de compression d'image sur Faible .
TailleMax courriel		Définit la taille maximale du courrier électronique qui peut être envoyé, dans la plage située entre 50 Ko et 16 384 Ko.
Appliquer les nouveaux réglages		Une fois les réglages terminés, cliquez sur Appliquer les nouveaux réglages pour appliquer les changements.

Fax par défaut

Objectif :

Créer vos propres paramètres de fax par défaut.

Valeurs :

Résolution	Standard	Applicable à des documents avec des caractères de taille normale.
	Fin	Applicable à des documents contenant des petits caractères ou des traits fins voire des documents imprimés à l'aide d'une imprimante matricielle.
	Très fin	Applicable à des documents contenant des détails très fins. Le mode super fin n'est disponible que si la machine distante prend également en charge la résolution Très fin .
	Ultra fin	Applicable à des documents contenant des photos.
Type de document	Texte	Permet d'améliorer la qualité de l'image de documents comprenant du texte.
	Photo	Permet d'améliorer la qualité de l'image de documents comprenant des photos.
+ clair/+ foncé	+ clair 2	Permet de rendre le fax plus clair que l'original. Donne de bons résultats avec les impressions sombres.
	+ clair 1	
	Normal	Donne de bons résultats avec les documents tapés ou imprimés normalement.
	+ foncé 1	Permet de rendre le fax plus foncé que l'original. Donne de bons résultats avec les impressions claires ou les tracés légers au crayon.
	+ foncé 2	
Départ retardé	Plage de valeurs disponibles : 00:00–23:59	Définit l'heure de début de transmission du fax lors de son envoi à une heure précisée.
Appliquer les nouveaux réglages		Une fois les réglages terminés, cliquez sur Appliquer les nouveaux réglages pour appliquer les changements.

Copie par défaut

Objectif :

Créer vos propres paramètres de copie par défaut.

Valeurs :

Couleur	Noir & Blanc	Imprime en noir et blanc.	
	Couleur	Imprime en couleur.	
Réduire/agrandir	série mm	200 %	Définit le taux d'agrandissement par défaut lorsque vous réglez l'unité de mesure par défaut au millimètre.
		A5->A4 (141 %)	
		A5->B5 (122 %)	
		100 %	N'agrandit pas et ne réduit pas la taille d'une copie d'image.
		B5->A5 (81 %)	Définit le taux de réduction par défaut lorsque vous réglez l'unité de mesure par défaut au millimètre.
		A4->A5 (70 %)	
		50 %	
	Personnalisé	Définit le taux d'agrandissement / réduction par défaut à la taille personnalisée.	
	série pouce	200 %	Définit le taux d'agrandissement par défaut lorsque vous réglez l'unité de mesure par défaut au pouce.
		Statement->Legal (154 %)	
		Statement->Lettre (129 %)	
		100 %	N'agrandit pas et ne réduit pas la taille d'une copie d'image.
		Legal->Lettre (78 %)	Définit le taux de réduction par défaut lorsque vous réglez l'unité de mesure par défaut au pouce.
		Ledger->Letter (64 %)	
50 %			
Personnalisé	Définit le taux d'agrandissement / réduction par défaut à la taille personnalisée.		
Réduire/agrandir personnalisé	Plage de valeurs disponibles : 25-400%	Réduit ou agrandit l'image à la taille personnalisée lorsque vous réglez Réduire/Agrandir sur Personnalisé .	
Type de l'original	Texte	Utilisé pour des documents contenant du texte.	
	Texte & Photo	Utilisé pour les documents contenant du texte et des photos/différents tons de gris.	
	Photo	Utilisé pour des documents contenant des photos.	
Format document	A4	Établit la taille du document sur A4 .	
	A5	Établit la taille du document sur A5 .	
	B5	Établit la taille du document sur B5 .	
	Lettre	Établit la taille du document sur Lettre .	
	Folio	Établit la taille du document sur Folio .	
	Legal	Établit la taille du document sur Légal .	
	Executive	Établit la taille du document sur Executive .	

+ clair/+ foncé	+ clair 2	Permet de rendre la copie plus claire que l'original. Donne de bons résultats avec les impressions sombres.
	+ clair 1	
	Normal	Donne de bons résultats avec les documents tapés ou imprimés normalement.
	+ foncé 1	Permet de rendre la copie plus sombre que l'original. Donne de bons résultats avec les impressions claires ou les tracés légers au crayon.
+ foncé 2		
Netteté	Le + doux	Rend la copie plus douce que l'original.
	+ doux	Ne rend pas la copie plus nette ni plus douce que l'original.
	Normal	
	+ net	Rend la copie plus nette que l'original.
Le + net		
Exposition auto	Marche	Permet de supprimer l'arrière-plan de l'original afin d'améliorer la qualité du texte sur la copie.
	Arrêt	Ne supprime pas l'arrière-plan.
Balance des couleurs (Rouge)	Plage de valeurs disponibles : -2- 2	Détermine le niveau de balance couleur du rouge.
Balance des couleurs (Vert)	Plage de valeurs disponibles : -2- 2	Détermine le niveau de balance couleur du vert.
Balance des couleurs (Bleu)	Plage de valeurs disponibles : -2- 2	Détermine le niveau de balance couleur du bleu.
Balance des gris	Plage de valeurs disponibles : -2- 2	Détermine le niveau de balance des gris.
Multiple Haut	Arrêt	N'effectue pas une impression multiple haut.
	Auto	Réduit automatiquement les pages d'origine pour un ajustement sur une feuille de papier.
	Manuel	Imprime les pages de l'original sur une feuille de papier à la taille spécifiée dans Réduire/Agrandir .
Assemblé	Non assemblé	N'effectue pas le tri des copies.
	Assemblé	Effectue un tri des copies.
	Auto	Détermine automatiquement le mode de sortie pour le travail de copie.
Marge haut/bas	Plage de valeurs disponibles : 0-50 mm	Spécifie la valeur des marges haut et bas.
Marge gauche/droite	Plage de valeurs disponibles : 0-50 mm	Spécifie la valeur des marges de gauche et de droite.
Marge centre	Plage de valeurs disponibles : 0-50 mm	Spécifie la valeur de la marge du centre.
Appliquer les nouveaux réglages		Une fois les réglages terminés, cliquez sur Appliquer les nouveaux réglages pour appliquer les changements.

Paramètres fax

Objectif :

Configurer les réglages de base du fax.

Valeurs :

Mode réception	Téléphone	La réception automatique des fax est désactivée. Pour recevoir un fax, décrochez le combiné du téléphone, puis appuyez sur le code de réception à distance.
	Fax	Permet de recevoir automatiquement les fax.
	Téléphone/Fax	Lorsque l'imprimante reçoit un fax, le téléphone externe sonne pendant la durée spécifiée dans Réc auto Fax/Tel , puis l'imprimante reçoit automatiquement un fax. Si un appel entrant n'est pas un fax, l'imprimante émet un signal sonore à partir du haut-parleur interne indiquant que c'est un appel téléphonique.
	Répondeur/Fax	L'imprimante peut partager une ligne téléphonique avec un répondeur. Dans ce mode, l'imprimante surveille le signal de fax et répond en cas de tonalités de fax. Si la communication téléphonique utilise une transmission en série dans votre pays (par exemple en Allemagne, en Suède, au Danemark, en Autriche, en Belgique, en Italie, en France et en Suisse), ce mode n'est pas pris en charge.
	DRPD	Avant d'utiliser l'option Détection de sonnerie distinctive (DRPD), une compagnie de téléphone doit installer ce service sur votre ligne téléphonique. Une fois que la compagnie a fourni un numéro distinct pour le fax avec une sonnerie distinctive, configurez le fax pour qu'il surveille ce type de sonnerie spécifique.
Fax réc auto	Plage de valeurs disponibles : 0–255 secondes	Cette fonction permet de déterminer l'intervalle de temps après lequel l'imprimante passe en mode réception de fax après la réception d'un appel.
Réc auto Fax/Tel	Plage de valeurs disponibles : 0–255 secondes	Définit l'intervalle de réception de fax de l'imprimante après que le téléphone externe a reçu un appel entrant.
Réc auto Rép/Fax	Plage de valeurs disponibles : 0–255 secondes	Définit l'intervalle de réception de fax de l'imprimante après que le répondeur externe a reçu un appel entrant.
Surveill ligne	Arrêt	Désactive le volume de la surveillance de ligne.
	Faible	Spécifie le volume de surveillance ligne, qui contrôle de manière audible une transmission via le haut-parleur interne jusqu'à ce que la connexion soit établie.
	Moyen	
	Élevé	
Volume sonnerie	Arrêt	Désactive le volume de la sonnerie.
	Faible	Cette fonction permet de régler le volume de la sonnerie, qui indique qu'un appel entrant est un appel téléphonique, grâce au haut-parleur interne lorsque le Mode réception est réglé sur Téléphone/Fax .
	Moyen	
	Élevé	
Type de ligne	PSTN	Règle le type de ligne sur PSTN.
	PBX	Règle le type de ligne sur PBX.
Tonalité/Impulsion	Tonalité	Définit le type de numérotation sur Tonalité.
	Impulsion (10PPS)	Définit le type de numérotation sur Impulsion (10PPS).
	Impulsion (20PPS) *1	Définit le type de numérotation sur Impulsion (20PPS).

Délai de renvoi	Plage de valeurs disponibles : 3–255 secondes	Spécifie le délai entre deux tentatives de transmission.
Essais de recomposition	Plage de valeurs disponibles : 0–9	Spécifie le nombre d'essais de composition à effectuer si le numéro de fax de destination est occupé. Si vous tapez 0, l'imprimante ne recompose pas le numéro.
Retard de composition	Plage de valeurs disponibles : 1–15 minutes	Spécifie le délai entre deux tentatives de recomposition.
Config. fax indés.	Arrêt	Ne rejette pas les fax envoyés par des numéros indésirables.
	Marche	Refuse les fax envoyés par des numéros indésirables, en acceptant uniquement les numéros de fax enregistrés dans le Répertoire.
Réception distante	Arrêt	Désactive la fonction Réception distante.
	Marche	Reçoit un fax en saisissant un code de réception à distance sur le téléphone externe après avoir décroché le combiné téléphonique.
Sonnerie réc dist	Plage de valeurs disponibles : 00–99	Spécifie le code de réception distante à deux chiffres pour démarrer la Réception distante.
En-tête de fax	Marche	Imprime les informations sur l'expéditeur dans l'en-tête des fax.
	Arrêt	N'imprime pas les informations sur l'expéditeur dans l'en-tête des fax.
Nom d'en-tête de fax		Définit le nom de l'émetteur qui sera imprimé sur l'en-tête des fax. Vous pouvez utiliser 30 caractères alphanumériques au maximum.
Numéro de fax		Définit le numéro de fax de l'imprimante, qui sera imprimé sur l'en-tête des fax.
Page de couverture de fax	Arrêt	N'attache pas de page de garde aux fax.
	Marche	Attache une page de garde aux fax.
Motif DRPD	Motif1–7	Fournit un numéro de fax supplémentaire avec une sonnerie différente.
Transmettre fax	Arrêt	Ne transmet pas les fax entrants.
	Transférer	Transmet toujours les fax entrants à un destinataire spécifié.
	Imprimer et transférer	Transmet toujours les fax entrants à un destinataire spécifié et imprime tous les fax entrants transférés.
Numéro trans. fax		Spécifie le numéro de fax de destination auquel les fax entrants seront transférés.
Comp préfixe	Arrêt	Ne définit pas de numéro de préfixe de numérotation.
	Marche	Définit un numéro de préfixe de numérotation.
N° comp préfixe		Définit un numéro de composition avec préfixe de cinq chiffres maximum. Ce numéro est composé avant tout numéro de composition automatique. Il est utile pour l'accès à l'autocommutateur privé (PABX).
Supprimer taille	Arrêt	Permet d'imprimer des éléments supplémentaires en bas de page d'un fax et de ne pas les rejeter.
	Marche	Permet de rejeter les éléments supplémentaires en bas d'une page de fax.
	Réduction auto	Réduit automatiquement une page de fax pour l'adapter à la taille de papier de sortie.
ECM	Marche	Active l'ECM. Les machines distantes doivent également prendre en charge la fonction ECM.
	Arrêt	Désactive l'ECM.

Vitesse de modem	2,4	Spécifie la vitesse du modem de fax lorsqu'une erreur de transmission ou de réception de fax se produit.
	4,8	
	9,6	
	14,4	
	33,6	
Activité fax	Impression auto	Imprime automatiquement un rapport d'activité de fax après 50 communications par fax entrantes et sortantes.
	Ss imp. auto	Permet de ne pas imprimer automatiquement un rapport d'activité des fax.
Transmission fax	Désactiver Impr.	N'imprime pas un rapport de transmission après chaque transmission par fax.
	Impr. sur erreur	Imprime un rapport de transmission uniquement en cas d'erreur.
	Tjs imprimer	Imprime un rapport de transmission après chaque transmission par fax.
Émission fax	Désactiver Impr.	N'imprime pas un rapport de transmission après chaque transmission par fax vers de multiples destinataires.
	Impr. sur erreur	Imprime un rapport de transmission uniquement en cas d'erreur.
	Tjs imprimer	Imprime un rapport de transmission après chaque transmission par fax à des destinataires multiples.
Protocole fax	Désactiver Impr.	N'imprime pas de rapport de surveillance de protocole.
	Impr. sur erreur	Imprime un rapport de surveillance de protocole uniquement en cas d'erreur.
	Tjs imprimer	Imprime un rapport de surveillance de protocole après chaque transmission par fax.
Pays		Permet de sélectionner le pays d'utilisation de l'imprimante.
Appliquer les nouveaux réglages		Une fois les réglages terminés, cliquez sur Appliquer les nouveaux réglages pour appliquer les changements.
Redémarrez l'imprimante pour appliquer les nouveaux réglages		Appuyez sur le bouton Redémarrez l'imprimante pour appliquer les nouveaux réglages pour appliquer les changements.
*1 Impulsion (20PPS) est disponible uniquement dans certains pays.		

Diagnostic

Longlet Diagnostic comprend les pages **Impression du graphique**, **Info du capteur d'environnement**, **Nettoyage développeur** et **Mode de rafraîchissement**.

Impression des graphiques

Objectif :

Imprimer divers graphiques qui peuvent être utilisés pour le diagnostic de l'imprimante.

Valeurs :

Graphique de configuration de pas	Cliquez pour imprimer des pages en demi-teinte complètes pour le jaune, le magenta, le cyan et le noir. L'imprimante sort également des pages pour vérifier le pas.
Graphique de configuration d'impression fantôme	Cliquez pour imprimer un graphique de contrôle de l'impression fantôme.
Graphique de configuration à 4 couleurs	Des bandes de jaune, magenta, cyan et noir sont imprimées selon une densité variable.
Graphique MQ	Cliquez pour imprimer des graphiques de contrôle de la reliure.
Graphique d'alignement	Cliquez pour imprimer un graphique et vérifier l'alignement correct de l'image imprimée sur le papier.

Info du capteur d'environnement

Objectif :

Envoyer les informations du capteur d'environnement interne de l'imprimante vers **Résultat** en cliquant sur **Obtenir des informations du capteur d'environnement**.

Nettoyage développeur

Objectif :

Faire tourner le moteur du développeur et agiter le toner dans la cartouche de toner.

Valeurs :

Mode de rafraîchissement

Objectif :

Vider une cartouche de toner pour la remplacer avant la fin de sa durée de vie ou agiter le toner dans une cartouche neuve.



REMARQUE : L'utilisation du Mode de rafraîchissement augmente la consommation de toner.

Valeurs :

Mode de rafraîchissement du toner	Jaune	Cliquez pour nettoyer le toner dans la cartouche de toner jaune.
	Magenta	Cliquez pour nettoyer le toner dans la cartouche de toner magenta.
	Cyan	Cliquez pour nettoyer le toner dans la cartouche de toner cyan.
	Noir	Cliquez pour nettoyer le toner dans la cartouche de toner noir.

Réinitialisation des valeurs par défaut

Une fois cette fonction exécutée et l'imprimante redémarrée, tous les réglages ou données du menu seront réinitialisés sur leurs valeurs par défaut.

- 1 Cliquez sur **Démarrer** → **Tous les programmes** → **Imprimantes Dell** → **Dell C1765 Multifunction Color Printer** → **Boîte à outils**.



REMARQUE : Lorsque plusieurs pilotes d'impression sont installés sur votre ordinateur, la fenêtre **Sélectionner l'imprimante** apparaît. Dans ce cas, cliquez sur **Dell C1765nf Color Multifunction Printer** ou **Dell C1765nfw Color Multifunction Printer** dans la liste **Nom de l'imprimante**.

La **Boîte à outils** s'ouvre.

- 2 Cliquez sur l'onglet **Entretien de l'imprimante**.
- 3 Sélectionnez **Réinit. défaut** dans la liste à gauche de la page.
La page **Réinit. défaut** s'affiche.
- 4 Sélectionnez l'option souhaitée.
L'imprimante redémarre automatiquement pour appliquer les paramètres.

Présentation des menus de l'imprimante

Si votre imprimante est configurée comme imprimante réseau disponible pour un nombre d'utilisateurs, l'accès aux menus `Menu admin` peut être limité. Une telle restriction permet d'éviter que des utilisateurs non autorisés puissent utiliser le panneau de commande et accidentellement modifier des valeurs par défaut de paramètres utilisateurs définis par l'administrateur. Vous pouvez cependant utiliser les paramètres pour des tâches d'impression individuelles au moyen du pilote d'impression. Les réglages d'impression sélectionnés depuis le pilote sont prioritaires sur les réglages du menu par défaut sélectionnés depuis le panneau de commande.

Paramètres par défaut

Utilisez le menu `Réglages par défaut` pour configurer les réglages par défaut de copie, de numérisation et de fax de l'imprimante.

Copie par défaut

Configurez les diverses fonctions de copie à l'aide des menus `Copie par défaut`.



REMARQUE : Les valeurs signalées par un astérisque (*) correspondent aux paramètres par défaut d'origine du menu.

Couleur

Objectif :

Définir s'il faut créer des copies en couleur ou en noir et blanc.

Valeurs :

Noir & Blanc	Imprime en noir et blanc.
Couleur*	Imprime en couleur.

Assemblé

Objectif :

Trier le travail de copie.

Valeurs :

Non assemblé*	N'effectue pas le tri des copies.
Assemblé	Effectue un tri des copies.
Auto	Détermine automatiquement le mode de sortie pour le travail de copie.

Réduire/agrandir

Objectif :

Définir le rapport réduction/agrandissement de copie par défaut.

Valeurs :

série mm

200 %
A5->A4(141 %)
A5->B5(122 %)
100 %*
B5->A5(81 %)
A4->A5(70 %)
50 %

série pouce

200 %
Statement->Legal(154 %)
Statement->Letter(129 %)
100 %*
Legal->Letter(78 %)
Ledger->Letter(64 %)
50 %

 **REMARQUE** : Vous pouvez également utiliser le pavé numérique pour entrer un pourcentage de zoom compris entre 25 % et 400 %, ou appuyer sur > pour augmenter le pourcentage de zoom ou bien encore appuyer sur < pour le réduire par intervalle de 1 %.

 **REMARQUE** : Cet élément ne s'affiche que lorsque `Multiple haut` est réglé sur `Arrêt` ou `Manuel`.

Format document

Objectif :

Définir la taille par défaut du document.

Valeurs :

A4 (210 x 297 mm) ^{*1}
A5 (148 x 210 mm)
B5 (182 x 257 mm)
Lettre (8,5 x 11") ^{*1}
Folio (8,5 x 13")
Légal (8,5 x 14")
Exécutive (7,25 x 10,5")

^{*1} Le choix
Format document
dépend des normes spécifiques à
chaque pays.

Type de l'original

Objectif :

Sélectionner la qualité d'image de la copie.

Valeurs :

Texte	Utilisé pour des documents contenant du texte.
Texte & Photo*	Utilisé pour les documents contenant du texte et des photos/différents tons de gris.
Photo	Utilisé pour des documents contenant des photos.

+ clair/+ foncé

Objectif :

Définir le niveau de densité de copie par défaut.

Valeurs :

+ clair 2	Permet de rendre la copie plus claire que l'original. Donne de bons résultats avec les impressions sombres.
+ clair 1	
Normal*	Donne de bons résultats avec les documents tapés ou imprimés normalement.
+ foncé 1	Permet de rendre la copie plus sombre que l'original. Donne de bons résultats avec les impressions claires
+ foncé 2	ou les tracés légers au crayon.

Netteté

Objectif :

Définir le niveau de netteté par défaut.

Valeurs :

Le + net	Rend la copie plus nette que l'original.
+ net	
Normal*	Ne rend pas la copie plus nette ni plus douce que l'original.
+ doux	Rend la copie plus douce que l'original.
Le + doux	

Exposition auto

Objectif :

Supprimer l'arrière-plan de l'original afin de faire ressortir le texte de la copie.

Valeurs :

Arrêt	Ne supprime pas l'arrière-plan.
Marche*	Permet de supprimer l'arrière-plan de l'original afin d'améliorer la qualité du texte sur la copie.

Balance coul. R

Objectif :

Spécifier le niveau de balance des couleurs par défaut pour le rouge dans la plage de -2 à +2.

Balance coul. V

Objectif :

Spécifier le niveau de balance des couleurs par défaut pour le vert dans la plage de -2 à +2.

Balance coul. B

Objectif :

Spécifier le niveau de balance des couleurs par défaut pour le bleu dans la plage de -2 à +2.

Balance des gris

Objectif :

Spécifier le niveau de balance de gris par défaut dans la plage de -2 à +2.

Multiple Haut

Objectif :

Imprimer deux pages originales et les adapter à la taille d'une feuille de papier.

Valeurs :

Arrêt*	N'effectue pas une impression multiple haut.
Auto	Réduit automatiquement les pages d'origine pour un ajustement sur une feuille de papier.
Manuel	Imprime les pages de l'original sur une feuille de papier à la taille spécifiée dans Réduire/Agrandir.

Marge haut/bas

Objectif :

Spécifier la valeur des marges du haut et du bas.

Valeurs :

4 mm*	Précisez la valeur par incréments de 1 mm.
Plage de valeurs disponibles : 0-50 mm	

Mrg.gauche/droite

Objectif :

Spécifier la valeur des marges gauche et droite.

Valeurs :

4 mm*	Précisez la valeur par incréments de 1 mm.
Plage de valeurs disponibles : 0-50 mm	

Marge centre

Objectif :

Spécifier la valeur de la marge centre.

Valeurs :

0 mm*	Précisez la valeur par incréments de 1 mm.
Plage de valeurs disponibles : 0-50 mm	

Num par défaut

Configurez différentes fonctionnalités de la numérisation à l'aide du menu *Numérisation par défaut*.



REMARQUE : Les valeurs signalées par un astérisque (*) correspondent aux paramètres par défaut d'origine du menu.

Format fichier

Objectif :

Spécifier le format de fichier à utiliser pour enregistrer l'image numérisée.

Valeurs :

PDF*

TIFF

JPEG

Couleur

Objectif :

Déterminer s'il faut numériser en couleur ou en noir et blanc.

Valeurs :

Noir & Blanc Numérisé en noir et blanc.

Couleur* Numérisé en couleur.

Jeu de boutons couleurs

Objectif :

Attribuer un mode couleur au bouton de modification du mode couleur.

Valeurs :

Bouton N&B	Noir & Blanc*	Numérisé en noir et blanc lorsque <i>Noir & Blanc</i> est sélectionné pour un mode de couleur.
	Niveaux de gris	Numérisé en échelle de gris lorsque <i>Noir & Blanc</i> est sélectionné pour un mode de couleur.
Bouton Couleur	Couleur*	Numérisé en couleur lorsque <i>Couleur</i> est sélectionné pour un mode de couleur.
	Couleur (Photo)	Numérisé en couleurs (Photo) lorsque <i>Couleur</i> est sélectionné pour un mode de couleur. Convient aux photographies.

Résolution

Objectif :

Spécifier la résolution de numérisation par défaut.

Valeurs :

200 x 200ppp*

300 x 300ppp

400 x 400ppp

600 x 600ppp

Format document

Objectif :

Définir la taille par défaut du document.

Valeurs :

A4 (210 x 297 mm)^{*1}

A5 (148 x 210 mm)

B5 (182 x 257 mm)

Lettre (8,5 x 11")^{*1}

Folio (8,5 x 13")

Légal (8,5 x 14")

Exécutive (7,25 x 10,5")

^{*1} Le choix
Format document
dépend des normes spécifiques à
chaque pays.

+ clair/+ foncé

Objectif :

Définir le niveau de densité de numérisation par défaut.

Valeurs :

+ clair 2	Permet de rendre l'image numérisée plus claire que l'original. Donne de bons résultats avec les impressions sombres.
-----------	--

+ clair 1	
-----------	--

Normal*	Donne de bons résultats avec les documents tapés ou imprimés normalement.
---------	---

+ foncé 1	Permet de rendre l'image numérisée plus sombre que l'original. Donne de bons résultats avec les impressions claires ou les tracés légers au crayon.
-----------	---

+ foncé 2	
-----------	--

Netteté

Objectif :

Définir le niveau de netteté par défaut.

Valeurs :

Le + net	Rend l'image numérisée plus nette que l'original.
Plus net	
Normal*	Ne rend pas l'image numérisée plus nette ni plus douce que l'original.
Plus doux	Rend l'image numérisée plus douce que l'original.
Le + doux	

Exposition auto

Objectif :

Supprimer l'arrière-plan de l'original afin de faire ressortir le texte de l'image numérisée.

Valeurs :

Arrêt	Ne supprime pas l'arrière-plan.
Marche*	Supprime l'arrière-plan de l'original afin de faire ressortir le texte de l'image numérisée.

Marge haut/bas

Objectif :

Spécifier la valeur des marges du haut et du bas.

Valeurs :

2 mm*	Précisez la valeur par incréments de 1 mm.
Plage de valeurs disponibles :	
0-50 mm	

Mrg.gauche/droite

Objectif :

Spécifier la valeur des marges gauche et droite.

Valeurs :

2 mm*	Précisez la valeur par incréments de 1 mm.
Plage de valeurs disponibles :	
0-50 mm	

Marge centre

Objectif :

Spécifier la valeur de la marge centre.

Valeurs :

0 mm*	Précisez la valeur par incréments de 1 mm.
-------	--

Plage de valeurs disponibles :
0-50 mm

Format fichier TIFF

Objectif :

Indiquer le format de fichier TIFF par défaut.

Valeurs :

TIFF V6*	Règle le format de fichier TIFF par défaut sur TIFF V6.
----------	---

TTN2	Règle le format de fichier TIFF par défaut sur TTN2.
------	--

Compression image

Objectif :

Spécifier le niveau de compression d'image.

Valeurs :

Élevé	Définit le niveau de compression d'image sur Élevé.
-------	---

Moyen*	Définit le niveau de compression d'image sur Moyen.
--------	---

Faible	Définit le niveau de compression d'image sur Faible.
--------	--

TailleMax courriel

Objectif :

Définir la taille maximale du courrier électronique qui peut être envoyé, dans la plage située entre 50 Ko et 16 384 Ko. La valeur par défaut est 2 048 K octets.

Fax par défaut

Configurez différentes fonctionnalités du fax à l'aide du menu **Fax par défaut**.

 **REMARQUE** : Le service FAX ne peut pas être utilisé si vous n'avez pas configuré un pays sous **Pays**. Si **Pays** n'est pas configuré, le message **Définir Code pays** apparaît à l'écran.

 **REMARQUE** : Les valeurs signalées par un astérisque (*) correspondent aux paramètres par défaut d'origine du menu.

Résolution

Objectif :

Spécifier le niveau de résolution à utiliser pour la transmission de fax.

Valeurs :

Standard*	Applicable à des documents avec des caractères de taille normale.
Fin	Applicable à des documents contenant des petits caractères ou des traits fins voire des documents imprimés à l'aide d'une imprimante matricielle.
Très fin	Applicable à des documents contenant des détails très fins. Le mode Très fin n'est activé que si la machine distante prend également en charge la résolution Très fin . Voir les notes ci-dessous.
Ultra fin	Applicable à des documents contenant des photos.

 **REMARQUE** : Les fax numérisés en mode **Très fin** transmettent à la résolution la plus élevée prise en charge par le périphérique récepteur.

Type de l'original

Objectif :

Sélectionner le type de document par défaut.

Valeurs :

Texte*	Utilisé pour des documents contenant du texte.
Photo	Utilisé pour des documents contenant des photos.

+ clair/+ foncé

Objectif :

Définir le niveau de densité de copie par défaut.

Valeurs :

+ clair 2	Permet de rendre le fax plus clair que l'original. Donne de bons résultats avec les impressions sombres.
+ clair 1	
Normal*	Donne de bons résultats avec les documents tapés ou imprimés normalement.
+ foncé 1	Permet de rendre le fax plus foncé que l'original. Donne de bons résultats avec les impressions claires ou les tracés légers au crayon.
+ foncé 2	

Départ retardé

Objectif :

Cette fonction vous permet de définir une heure spécifique pour commencer la transmission du fax. Lorsque le mode Départ retardé est activé, votre imprimante stocke dans sa mémoire tous les documents devant être faxés et les envoie à l'heure spécifiée. Lorsque l'envoi des fax en mode Départ retardé est terminé, les données dans la mémoire sont supprimées.

Valeurs :

21:00*/PM9:00*	Définir l'heure de début de transmission du fax lors de son envoi à une heure précisée.
----------------	---

0:00 - 23:59 /
AM/PM1:00 - 12:59



REMARQUE : Il est possible de stocker jusqu'à 19 fax différés dans l'imprimante.

Impression à partir de la mémoire USB par défaut

Disposition

Objectif :

Agrandir automatiquement les documents d'impression lorsque vous imprimez directement à partir d'un périphérique de mémoire USB.

Valeurs :

Auto*	Agrandit automatiquement les documents d'impression pour les ajuster au papier.
-------	---

Arrêt	N'agrandit pas les documents d'impression.
-------	--

Réglages du bac

Utilisez le menu Réglages du bac pour définir le type et la taille du papier chargé dans le chargeur multifonctions (MPF).



REMARQUE : Les valeurs signalées par un astérisque (*) correspondent aux paramètres par défaut d'origine du menu.

MPF

Objectif :

Définir le papier chargé dans le chargeur multifonctions (MPF).

Valeurs :

Format de papier	A4 (210 x 297 mm) ^{*1}
	A5 (148 x 210 mm)
	B5 (182 x 257 mm)
	Lettre (8,5 x 11") ^{*1}
	Folio (8,5 x 13")
	Légal (8,5 x 14")
	Exécutive (7,25 x 10,5")

Enveloppe #10 (4,1x9,5")			
Monarch Env. (3,9x7,5")			
Monarch Env. L (7,5x3,9")			
DL Env. (110x220 mm)			
DL Env. L (220x110 mm)			
Enveloppe C5 (162 x 229 mm)			
Format personnalisé	Portrait (Y)	297 mm* Plage de valeurs disponibles : 127–355 mm	Spécifie la longueur du papier de taille personnalisée.
	Paysage (X)	210 mm* Plage de valeurs disponibles : 77–215 mm	
Type de papier	Ordinaire*		
	Ordinaire épais		
	Couvertures		
	Couché		
	Étiquettes		
	Recyclé		
	Enveloppe		
	Ordinaire S2		
	Ordinaire épais S2		
	Couvertures S2		
	Couché S2		
	Recyclé S2		
	Affichage Popup	Arrêt	N'affiche pas de menu contextuel.
Marche*		Affiche s'il faut utiliser un menu contextuel invitant l'utilisateur à régler le Type de papier et le Format du papier lorsque du papier est chargé dans le MPF.	

*1 Le choix Format de papier dépend des normes spécifiques à chaque pays.

 **REMARQUE** : Pour plus de détails sur les tailles de papier prises en charge, reportez-vous à "Formats de papier pris en charge" à la page 212.

Rapport/liste

Imprimez différents types de rapports et de listes à l'aide du menu Rapport/liste.

 **REMARQUE** : Un mot de passe est requis pour entrer dans le menu Rapport/liste lorsque Déf verr panneau est activé. Dans ce cas, entrez votre mot de passe préalablement défini et appuyez sur le bouton ✓ (Régler).

Réglages du système

Objectif :

Afficher une liste d'informations telles que le nom de l'imprimante, son numéro de série, son état, ses consommables et ses paramètres réseau.

Réglages du panneau

Objectif :

Imprimer une liste détaillée de tous les paramètres des menus du panneau de commande.

Historique travaux

Objectif :

Imprimer une liste détaillée des travaux d'impression, de copie, de fax ou de numérisation qui ont été réalisés. Cette liste contient les 20 derniers travaux.

Historique des erreurs

Objectif :

Imprimer une liste détaillée des erreurs fatales et des bourrages papier.

Page test couleur

Objectif :

Imprimer une page pour tester les couleurs.

Surveill protocoles

Objectif :

Imprimer une liste détaillée des protocoles surveillés.

Carnet d'adresses

Objectif :







Imprimer la liste de toutes les adresses stockées en tant qu'informations du Carnet d'adresses.

Activité fax

Objectif :

Imprimer le rapport des fax récemment reçus ou envoyés.

Impression d'un rapport/d'une liste depuis le panneau de commande

- 1 Appuyez sur le bouton  (Menu).
- 2 Appuyez sur le bouton  jusqu'à ce que **Système** soit mis en surbrillance, puis appuyez sur le bouton  (Réglé).
- 3 Appuyez sur le bouton  jusqu'à ce que **Rapport/Liste** soit mis en surbrillance, puis appuyez sur le bouton  (Réglé).
- 4 Appuyez sur le bouton  jusqu'à ce que le rapport ou la liste souhaitée soit mise en surbrillance, puis appuyez sur le bouton  (Réglé).

Le rapport ou la liste sélectionné est imprimé.

Impression d'un rapport/d'une liste depuis la Boîte à outils

- 1 Cliquez sur **Démarrer** → **Tous les programmes** → **Imprimantes Dell** → **Dell C1765 Multifunction Color Printer** → **Boîte à outils**.

 **REMARQUE** : À ce stade, la fenêtre **Sélectionner l'imprimante** s'affiche lorsque plusieurs pilotes d'imprimante sont installés sur votre ordinateur. Dans ce cas, cliquez sur **Dell C1765nf Color Multifunction Printer** ou **Dell C1765nfw Color Multifunction Printer** dans la liste **Nom de l'imprimante**.

La **Boîte à outils** s'ouvre.

- 2 Cliquez sur l'onglet **Rapport des réglages de l'imprimante**.
- 3 Sélectionnez **Rapports** dans la liste sur le côté gauche de la page.
La page **Rapports** s'affiche.
- 4 Cliquez sur le bouton du rapport ou de la liste souhaitée.

Le rapport ou la liste est imprimée.

Menu Admin

Configurez différentes fonctionnalités de l'imprimante à l'aide du menu Menu admin.

 **REMARQUE** : Un mot de passe est requis pour entrer dans le Menu admin lorsque Déf verr panneau est activé. Dans ce cas, entrez votre mot de passe préalablement défini et appuyez sur le bouton ✓ (Réglé).

Répertoire

Utilisez le menu Répertoire pour configurer les paramètres de numérotation rapide et de numérotation groupée.

Numéro. rapide

Objectif :

Stocker jusqu'à 99 numéros fréquemment utilisés dans des emplacements de numérotation rapide.

Voir aussi :

"Réglage de la numérotation rapide" à la page 294.

Numéro. groupée

Objectif :

Créer un groupe de destinataires de fax et l'enregistrer sous un code de numérotation à deux chiffres. Il est possible d'enregistrer jusqu'à 6 codes de numérotation groupée.

Voir aussi :

"Réglage de la numérotation groupée" à la page 296.

Réseau

À l'aide du menu Réseau, modifiez les réglages de l'imprimante relatifs aux travaux transmis à l'imprimante par l'intermédiaire du réseau câblé ou sans fil.

 **REMARQUE** : Les valeurs signalées par un astérisque (*) correspondent aux paramètres par défaut d'origine du menu.

Ethernet

Objectif :

Indiquer la vitesse de communication et les réglages bidirectionnels de l'Ethernet. La modification ne devient effective qu'après avoir éteint et rallumé l'imprimante.

Valeurs :

Auto*	Les réglages Ethernet sont détectés automatiquement.
10Base- T Half	Permet d'utiliser 10 Base-T Half-Duplex.
10Base- T Full	Permet d'utiliser 10 Base-T Full-Duplex.
100Base- TX Half	Permet d'utiliser 100 Base-TX Half-Duplex.
100Base- TX Full	Permet d'utiliser 100 Base-TX Full-Duplex.

 **REMARQUE** : Pour Dell C1765nfw Color Multifunction Printer, cet élément n'est pas affiché lorsque le câble Ethernet est débranché et Wi-Fi est réglé sur Marche.

État sans fil (Imprimante Dell™ C1765nfw Color Multifunction Printer uniquement)

Objectif :

Afficher les informations relatives à la puissance du signal sans fil. Aucun changement ne peut être fait sur le panneau de commande pour améliorer l'état de la connexion sans fil.

Valeurs :

Connexion	Bonne	Indique une bonne puissance de signal.
	Acceptable	Indique une puissance marginale du signal.
	Faible	Indique une puissance insuffisante du signal.
	Aucune réception	Indique qu'aucun signal n'est reçu.
SSID	Affiche le nom qui identifie le réseau sans fil.	
Type chiffrement	Affiche le type de chiffrement.	



REMARQUE : Cet élément est affiché lorsque le câble Ethernet est débranché et Wi-Fi est réglé sur Marche.

Configuration sans fil (Imprimante Dell C1765nfw Color Multifunction Printer uniquement)

Objectif :

Configurer l'interface réseau sans fil.

Valeurs :

Sélectionner accès	Sélectionnez le point d'accès dans la liste.	
Saisie de la clé WEP	Entrez la clé WEP lorsque vous sélectionnez un point d'accès utilisant la méthode de sécurité WEP. Pour les clés 64 bits, vous pouvez utiliser 10 caractères hexadécimaux au maximum. Pour les clés 128 bits, vous pouvez utiliser 26 caractères hexadécimaux au maximum.	
Saisie phrase passe	Lorsque vous sélectionnez un point d'accès utilisant un type de chiffrement WPA, WPA2 ou Mixte, entrez la phrase de passe constituée de 8 à 63 caractères alphanumériques.	
Config. manuelle	Saisir réseau (SSID)	Indiquez un nom qui identifie le réseau sans fil. Vous pouvez utiliser 32 caractères alphanumériques au maximum.
	Infrastructure	Sélectionnez cela lorsque vous configurez le réglage sans fil par le biais d'un point d'accès tel qu'un routeur sans fil.
	Aucune sécurité*	Spécifiez Aucune sécurité pour configurer les réglages sans fil sans préciser de méthode de sécurité parmi WEP, WPA-PSK-TKIP et WPA2-PSK-AES .
	Mode mixte PSK	Sélectionnez cela pour configurer le réglage sans fil avec le type de chiffrement Mode mixte PSK. Le mode mixte PSK permet à l'appareil de sélectionner automatiquement le type de chiffrement parmi WPA-PSK-TKIP, WPA-PSK-AES ou WPA2-PSK-AES.
	Saisie phrase passe	Permet de spécifier la phrase de passe composée de 8 à 63 caractères alphanumériques.
WPA-PSK-TKIP	Sélectionnez pour configurer le réglage sans fil avec la méthode de sécurité WPA-PSK-TKIP.	
	Saisie phrase passe	Spécifiez la phrase de passe composée de 8 à 63 caractères alphanumériques.

WPA2-PSK-AES	Sélectionnez pour configurer le réglage sans fil avec la méthode de sécurité WPA2-PSK-AES ou WPA-PSK-AES.	
	Saisie phrase passe	Spécifiez la phrase de passe composée de 8 à 63 caractères alphanumériques.
WEP	Indique la clé WEP à utiliser sur le réseau sans fil. Pour les clés 64 bits, vous pouvez utiliser 10 caractères hexadécimaux au maximum. Pour les clés 128 bits, vous pouvez utiliser 26 caractères hexadécimaux au maximum.	
	Clé de transmission	Permet de spécifier la clé de transmission Clé WEP 1*, Clé WEP 2, Clé WEP 3 et Clé WEP 4.
Ad-hoc	Sélectionnez cela lorsque vous configurez le réglage sans fil sans point d'accès tel qu'un routeur sans fil.	
Aucune sécurité*	Spécifiez Aucune sécurité pour configurer les réglages sans fil sans indiquer de méthode de sécurité dans WEP.	
WEP	Indique la clé WEP à utiliser sur le réseau sans fil. Pour les clés 64 bits, vous pouvez utiliser 10 caractères hexadécimaux au maximum. Pour les clés 128 bits, vous pouvez utiliser 26 caractères hexadécimaux au maximum.	
	Clé de transmission	Permet de spécifier la clé de transmission Clé WEP 1*, Clé WEP 2, Clé WEP 3 et Clé WEP 4.

 **REMARQUE** : Cet élément est affiché lorsque le câble Ethernet est débranché et Wi-Fi est réglé sur Marche.

WPS (Dell C1765nfw Color Multifunction Printer uniquement)

Objectif :

Configurer le réseau sans fil à l'aide de WPS.

Valeurs :

Cmd bouton poussoir	Début PBC* ¹	Non*	Désactive la méthode de sécurité de WPS-PBC.
		Oui	Configure le réglage sans fil avec la méthode de sécurité de WPS-PBC.
Code PIN	Commencer la configuration	Configure le réglage sans fil en utilisant le code PIN attribué automatiquement par l'imprimante.	
	Imprimer PIN	Imprime le code PIN. Donne confirmation lorsque vous entrez le code PIN dans votre ordinateur.	

*¹ Vous pouvez également démarrer WPS-PBC en maintenant le bouton  (Wi-Fi | WPS) enfoncé.

 **REMARQUE** : Compatible WPS 2.0. WPS 2.0 fonctionne sur les points d'accès avec les types de cryptage suivants : mode mixte PSK, WPA-PSK AES, WPA2-PSK AES, WPA-PSK TKIP, ouvert (aucune sécurité)

 **REMARQUE** : Cet élément est affiché lorsque le câble Ethernet est débranché et Wi-Fi est réglé sur Marche.

Réinit sans fil (Imprimante Dell C1765nfw Color Multifunction Printer uniquement)

Objectif :

Initialiser les réglages du réseau sans fil. Une fois cette fonction exécutée et l'imprimante redémarrée, tous les réglages du réseau sans fil seront réinitialisés sur leurs valeurs par défaut.

Non*	Ne réinitialise pas le réglage du réseau sans fil.
Oui	Réinitialise le réglage du réseau sans fil.



REMARQUE : Cet élément est affiché lorsque le câble Ethernet est débranché et Wi-Fi est réglé sur Marche.

TCP/IP

Objectif :

Configurer les réglages TCP/IP. La modification ne devient effective qu'après avoir éteint et rallumé l'imprimante.

Valeurs :

Mode IP	Double pile*	Utilise aussi bien IPv4 et IPv6 pour définir l'adresse IP.	
	Mode IPv4	Utilise IPv4 pour définir l'adresse IP.	
IPv4	Récupérer adr. IP	AutoIP*	Permet de définir automatiquement l'adresse IP.
		BOOTP	Utilise BOOTP pour définir l'adresse IP.
		RARP	Utilise RARP pour définir l'adresse IP.
		DHCP	Utilise DHCP pour définir l'adresse IP.
		Panneau	Active la saisie de l'adresse IP sur le panneau de commande.
Adresse IP		L'adresse IP attribuée à l'imprimante est définie manuellement.	
Masque de sous-réseau		Définit manuellement le masque de sous-réseau.	
Adresse de la passerelle		L'adresse de la passerelle est définie manuellement.	

Protocole

Objectif :

Activer ou désactiver chaque protocole. La modification ne devient effective qu'après avoir éteint et rallumé l'imprimante.

Valeurs :

LPD	Désactiver	Désactive le port LPD (Line Printer Daemon).
	Activer*	Active le port LPD.
Port9100	Désactiver	Désactive le port Port9100.
	Activer*	Active le port Port9100.
WSD	Désactiver	Désactive le port Web Services on Devices (WSD).
	Activer*	Active le port WSD.
SNMP	Désactiver	Désactive le port UDP du protocole SNMP (Simple Network Management Protocol).
	Activer*	Active le port UDP SNMP.
Alerte courriel	Désactiver	Désactive la fonction Alerte courriel.
	Activer*	Active la fonction Alerte courriel.

EWS	Désactiver	L'accès au Dell Printer Configuration Web Tool intégré à l'imprimante est désactivé dans l'imprimante.
	Activer*	L'accès au Dell Printer Configuration Web Tool intégré à l'imprimante est activé dans l'imprimante.
Bonjour(mDNS)	Désactiver	Désactive Bonjour (mDNS).
	Activer*	Active Bonjour (mDNS).

Filtre IP

Objectif :

Bloquer les données reçues depuis certaines adresses IP par le biais du réseau filaire ou sans fil. Vous pouvez définir jusqu'à cinq adresses IP. La modification ne devient effective qu'après avoir éteint et rallumé l'imprimante.

Valeurs :

No. n/Adresse (n entre 1 et 5)		Définit l'adresse IP pour le filtre <i>n</i> .
No. n/Masque (n entre 1 et 5)		Définit le masque d'adresses pour le filtre <i>n</i> .
No. n/Mode (n entre 1 et 5)	Rejeter	Rejette les tentatives d'accès depuis l'adresse IP spécifiée.
	Accepter	Accepte les tentatives d'accès depuis l'adresse IP spécifiée.
	Arrêt*	Désactive cette fonctionnalité pour le filtre <i>n</i> .

 **REMARQUE** : Cet élément est disponible uniquement pour LPD ou Port9100.

Initialiser NVM

Objectif :

Initialiser les données du réseau câblé stockées dans la mémoire non volatile (NVM). Une fois cette fonction exécutée et l'imprimante redémarrée, tous les réglages du réseau seront réinitialisés sur leurs valeurs par défaut.

Valeurs :

Oui	Initialise les données du réseau stockées dans NVM.
Non*	N'initialise pas les données du réseau stockées dans NVM.

Wi-Fi (Dell C1765nfw Color Multifunction Printer uniquement)

Objectif :

Activer la connexion sans fil.

Valeurs :

Arrêt	Désactive la connexion sans fil.
Marche*	Active la connexion sans fil.

 **REMARQUE** : Cet élément ne s'affiche que lorsque le câble Ethernet est débranché.

 **REMARQUE** : Si vous utilisez une connexion par USB, et non une connexion sans fil, désactivez le LAN sans fil.

Paramètres fax

Utilisez le menu Réglages fax pour configurer les réglages de base du fax.



REMARQUE : Les valeurs signalées par un astérisque (*) correspondent aux paramètres par défaut d'origine du menu.

Mode réception

Objectif :

Sélectionner le mode de réception de fax par défaut.

Valeurs :

Téléphone	La réception automatique des fax est désactivée. Pour recevoir un fax, décrochez le combiné du téléphone, puis appuyez sur le code de réception à distance.
FAX*	Permet de recevoir automatiquement les fax.
Téléphone/Fax	Lorsque l'imprimante reçoit un fax, le téléphone externe sonne pendant la durée spécifiée dans Réc auto TEL/FAX, puis l'imprimante reçoit automatiquement un fax. Si un appel entrant n'est pas un fax, l'imprimante émet un signal sonore à partir du haut-parleur interne indiquant que c'est un appel téléphonique.
Répondeur/Fax	L'imprimante peut partager une ligne téléphonique avec un répondeur. Dans ce mode, l'imprimante surveille le signal de fax et répond en cas de tonalités de fax. Si la communication téléphonique utilise une transmission en série dans votre pays (par exemple en Allemagne, en Suède, au Danemark, en Autriche, en Belgique, en Italie, en France et en Suisse), ce mode n'est pas pris en charge.
DRPD	Avant d'utiliser l'option Détection de sonnerie distinctive (DRPD), une compagnie de téléphone doit installer ce service sur votre ligne téléphonique. Une fois que la compagnie a fourni un numéro distinct pour le fax avec une sonnerie distinctive, configurez le fax pour qu'il surveille ce type de sonnerie spécifique.

Fax réc auto

Objectif :

Définir l'intervalle au terme duquel l'imprimante passe en mode réception de fax après la réception d'un appel. L'intervalle peut être réglé dans une plage allant de 0 à 255 secondes. La valeur par défaut est 0 seconde.

Réc auto TEL/FAX

Objectif :

Définir l'intervalle au terme duquel l'imprimante passe en mode réception de fax après la réception d'un appel par le téléphone externe. L'intervalle peut être réglé dans une plage allant de 0 à 255 secondes. La valeur par défaut est 6 secondes.

Réc auto Rép/FAX

Objectif :

Définir l'intervalle au terme duquel l'imprimante passe en mode réception de fax après la réception d'un appel par le répondeur externe. L'intervalle peut être réglé dans une plage allant de 0 à 255 secondes. La valeur par défaut est 21 secondes.

Surveill ligne

Objectif :

Définir le volume de la surveillance de ligne, qui surveille de manière sonore une transmission via le haut-parleur interne jusqu'à l'établissement d'une connexion.

Valeurs :

Arrêt	Désactive le volume de la surveillance de ligne.
Faible	Permet de définir le volume de la surveillance de ligne.
Moyen*	
Élevé	

Volume sonnerie

Objectif :

Définir le volume de la sonnerie, qui indique qu'un appel entrant est un appel téléphonique via le haut-parleur interne lorsque l'option Mode réception est définie sur Téléphone/Fax.

Valeurs :

Arrêt	Désactive le volume de la sonnerie.
Faible	Permet de définir le volume de la sonnerie.
Moyen	
Élevé*	

Type de ligne

Objectif :

Sélectionner le type de ligne.

Valeurs :

PSTN*	Règle le type de ligne sur PSTN.
PBX	Règle le type de ligne sur PBX.

Tonalité/Impulsion

Objectif :

Sélectionner le type de numérotation.

Valeurs :

Tonalité*	Définit le type de numérotation sur Tonalité.
Impuls. (10pps)	Définit le type de numérotation sur Impulsion (10 PPS).
Impuls. (20pps) ^{*1}	Définit le type de numérotation sur Impulsion (20 PPS).

^{*1} Impuls. (20pps) est disponible uniquement dans certains pays.

Délai de renvoi

Objectif :

Définir le délai entre deux tentatives de transmission, entre 3 et 255 secondes. La valeur par défaut est 8 secondes.

Essais compo

Objectif :

Définir le nombre de tentatives de composition d'un numéro lorsque le numéro de fax de destination est occupé, entre 0 et 9. Si vous tapez 0, l'imprimante ne recompose pas le numéro. La valeur par défaut est 3.

Retard compo

Objectif :

Spécifier l'intervalle entre les tentatives de composition dans une plage de 1 à 15 minutes. La valeur par défaut est 1 minute.

Config. fax indés.

Objectif :

Refuser les fax envoyés par des numéros indésirables, en acceptant uniquement les numéros de fax enregistrés dans le Répertoire.

Valeurs :

Arrêt*	Ne rejette pas les fax envoyés par des numéros indésirables.
Marche	Rejette les fax provenant de numéros indésirables.



REMARQUE : Veuillez à spécifier le Numéro de fax avant d'utiliser Config. fax imp.

Réception distante

Objectif :

Recevoir un fax en composant un code de réception distant sur le téléphone externe après avoir décroché le combiné téléphonique.

Valeurs :

Arrêt*	Ne reçoit pas de fax après composition d'un code de réception distant sur le téléphone externe.
Marche	Reçoit un fax après composition d'un code de réception distant sur le téléphone externe.

Sonnerie réc dist

Objectif :

Spécifier le code de réception distante à deux chiffres pour démarrer la Réception distante.

En-tête de fax**Objectif :**

Imprimer les informations de l'expéditeur sur l'en-tête des fax.

Valeurs :

Arrêt	N'imprime pas les informations sur l'expéditeur dans l'en-tête des fax.
Marche*	Imprime les informations sur l'expéditeur dans l'en-tête des fax.

Nom d'en-tête de fax**Objectif :**

Définir le nom de l'émetteur qui sera imprimé sur l'en-tête des fax. Vous pouvez utiliser 30 caractères alphanumériques au maximum.

Numéro de fax**Objectif :**

Définir le numéro de fax de l'imprimante, qui sera imprimé sur l'en-tête des fax.

Page de couverture de fax**Objectif :**

Définir s'il faut attacher ou non une page de garde aux fax.

Valeurs :

Arrêt*	N'attache pas de page de garde aux fax.
Marche	Attache une page de garde aux fax.

Numéro trans. fax**Objectif :**

Saisir le numéro de fax du destinataire auquel les fax entrants seront transmis.

Comp préfixe**Objectif :**

Sélectionner s'il faut ou non définir un préfixe de numérotation.

Valeurs :

Arrêt*	Ne définit pas de numéro de préfixe de numérotation.
Marche	Définit un numéro de préfixe de numérotation.

N° comp préfixe**Objectif :**

Définir un numéro de préfixe comprenant jusqu'à cinq chiffres. Ce numéro est composé avant tout numéro de composition automatique. Il est utile pour l'accès à l'autocommutateur privé (PABX).

Supprimer taille**Objectif :**

Déterminer s'il faut supprimer le texte ou les images au bas d'une page de fax lorsque le papier de sortie ne peut pas prendre en charge la page entière.

Valeurs :

Arrêt	Permet d'imprimer des éléments supplémentaires en bas de page d'un fax et de ne pas les rejeter.
Marche	Permet de rejeter les éléments supplémentaires en bas d'une page de fax.
Réduction auto*	Réduit automatiquement une page de fax pour l'adapter à la taille de papier de sortie.

ECM**Objectif :**

Déterminer s'il faut activer le mode de correction des erreurs (ECM). Les machines distantes doivent également prendre en charge la fonction ECM.

Valeurs :

Arrêt	Désactive l'ECM.
Marche*	Active l'ECM.

Vitesse de modem

Objectif :

Spécifier la vitesse du modem du fax en cas d'erreur de transmission ou de réception de fax.

Valeurs :

2,4 Ko/s

4,8 Ko/s

9,6 Ko/s

14,4 Ko/s

33,6 Ko/s*

Activité fax

Objectif :

Définir s'il faut imprimer automatiquement un rapport d'activité de fax toutes les 50 communications entrantes et sortantes.

Valeurs :

Impression auto*	Imprime automatiquement un rapport d'activité de fax après 50 communications par fax entrantes et sortantes.
------------------	--

Ss imp. auto	Permet de ne pas imprimer automatiquement un rapport d'activité des fax.
--------------	--

Transmission fax

Objectif :

Déterminer s'il faut imprimer un rapport de transmission après chaque transmission de fax ou uniquement en cas d'erreur.

Valeurs :

Tjs imprimer	Imprime un rapport de transmission après chaque transmission par fax.
--------------	---

Impr. sur erreur*	Imprime un rapport de transmission uniquement en cas d'erreur.
-------------------	--

Désactiver Impr.	N'imprime pas un rapport de transmission après chaque transmission par fax.
------------------	---

Émission fax

Objectif :

Déterminer s'il faut imprimer un rapport de transmission après chaque transmission de fax vers plusieurs destinations ou uniquement en cas d'erreur.

Valeurs :

Tjs imprimer*	Imprime un rapport de transmission après chaque transmission par fax.
---------------	---

Impr. sur erreur	Imprime un rapport de transmission uniquement en cas d'erreur.
------------------	--

Désactiver Impr.	N'imprime pas un rapport de transmission après chaque transmission par fax vers de multiples destinataires.
------------------	---

Surveill protocoles

Objectif :

Définir s'il faut imprimer le rapport de surveillance du protocole, qui vous aide à identifier la cause d'un problème de communication.

Valeurs :

Tjs imprimer	Imprime un rapport de surveillance de protocole après chaque transmission par fax.
Impr. sur erreur	Imprime un rapport de surveillance de protocole uniquement en cas d'erreur.
Désactiver Impr.*	N'imprime pas de rapport de surveillance de protocole après chaque transmission par fax.

Pays

Objectif :

Sélectionner le pays où l'imprimante est utilisée.

Réglages du système

Configurez différentes fonctionnalités de l'imprimante à l'aide du menu Réglages du système.



REMARQUE : Les valeurs signalées par un astérisque (*) correspondent aux paramètres par défaut d'origine du menu.

Minuterie éco. énergie

Objectif :

Préciser l'heure de la transition vers le mode d'économie d'énergie.

Valeurs :

Veille	<u>5min*</u> Plage de valeurs disponibles : 5-30min	Spécifie le temps mis par l'imprimante pour passer en mode Veille après la fin d'un travail.
Veille prolongée	<u>6min*</u> Plage de valeurs disponibles : 1-6min	Spécifie le temps mis par l'imprimante pour passer en mode Veille prolongée après le passage en mode Veille.

Tapez 5 dans *Veille* pour que le mode économie d'énergie de l'imprimante soit activé cinq minutes après la fin d'un travail. Cette opération permet d'utiliser beaucoup moins d'énergie mais demande un temps de préchauffage de l'imprimante plus important. Saisissez 5 si votre imprimante est branchée sur le même circuit électrique que l'éclairage d'une pièce et que vous remarquez un clignotement de l'éclairage.

Si votre imprimante fonctionne en permanence, sélectionnez une valeur élevée. La plupart du temps, ce réglage permet de garder l'imprimante prête à fonctionner avec un temps de préchauffage réduit. Sélectionnez une valeur comprise entre 5 et 30 minutes pour le mode minuterie veille si vous souhaitez établir un équilibre entre la consommation d'énergie et un temps de préchauffage plus court.

L'imprimante passe automatiquement du mode minuterie veille au mode de veille lorsqu'elle reçoit des données en provenance de l'ordinateur. Vous pouvez également remettre l'imprimante en mode Veille en appuyant sur une touche du panneau de commande.

Réinitial auto

Objectif :

Réinitialiser automatiquement les réglages pour les fonctions COPIE, NUMÉRISATION ou FAX sur leurs valeurs par défaut et revenir au mode Veille si vous ne spécifiez pas de réglage pendant la durée indiquée.

Valeurs :

45sec*
1 min
2 min
3 min
4 min

Erreur expiration

Objectif :

Permet de spécifier le délai avant que l'imprimante n'annule une tâche qui s'est arrêtée anormalement. La tâche d'impression est annulée lorsque ce délai est écoulé.

Valeurs :

Arrêt		Désactive l'expiration d'erreur.
Marche*	60sec*	Permet de spécifier le délai avant que l'imprimante n'annule une tâche qui s'est arrêtée anormalement.
	Plage de valeurs disponibles : 3-300sec	

Expiration du travail

Objectif :

Permet de spécifier la durée pendant laquelle l'imprimante attend la réception des données en provenance de l'ordinateur. La tâche d'impression est annulée lorsque ce délai est écoulé.

Valeurs :

Arrêt		Permet de désactiver la fonction d'expiration du travail.
Marche*	60sec*	Spécifie la durée pendant laquelle l'imprimante attend la réception des données en provenance de l'ordinateur.
	Plage de valeurs disponibles : 5-300sec	

Date et Heure

Objectif :

Définir la date et l'heure ainsi que le fuseau horaire de l'emplacement de l'imprimante.

Valeurs :

Définir date	Spécifie la date actuelle.	
Définir heure	Spécifie l'heure actuelle.	
Format date ^{*1}	<u>aa/mm/jj</u> <u>mm/jj/aa</u> <u>jj/mm/aa</u>	Spécifie le format de date.
Format heure	<u>12h*</u> <u>24h</u>	Spécifie le format d'heure.
Fuseau horaire	Spécifie le fuseau horaire.	

^{*1} Le choix Format date dépend des normes spécifiques à chaque pays.

Tonalité alerte

Objectif :

Configurer les paramètres des tonalités émises par l'imprimante en fonctionnement ou lorsqu'un message d'avertissement s'affiche.

Valeurs :

Tonalité Sélection du panneau de commande	<u>Arrêt*</u>	N'émet pas de tonalité si la saisie sur le panneau de commande est correcte.
	<u>Faible</u>	Émet une tonalité au volume spécifié si la saisie sur le panneau de commande est correcte.
	<u>Moyen</u>	
	<u>Élevé</u>	
Tonalité alerte du panneau de commande	<u>Arrêt*</u>	N'émet pas de tonalité si la saisie sur le panneau de commande est incorrecte.
	<u>Faible</u>	Émet une tonalité au volume spécifié si la saisie sur le panneau de commande est incorrecte.
	<u>Moyen</u>	
	<u>Élevé</u>	
Alerte eff auto	<u>Arrêt*</u>	N'émet pas de tonalité avant que l'imprimante n'effectue un effacement automatique.
	<u>Faible</u>	Émet une tonalité au volume spécifié 5 secondes avant que l'imprimante n'effectue un effacement automatique.
	<u>Moyen</u>	
	<u>Élevé</u>	
Tonalité travail	<u>Arrêt</u>	N'émet pas de tonalité lorsqu'un travail est terminé.
	<u>Faible</u>	Émet une tonalité au volume spécifié lorsqu'un travail est terminé.
	<u>Moyen*</u>	
	<u>Élevé</u>	
Tonalité alerte	<u>Arrêt</u>	N'émet pas de tonalité lorsqu'un problème survient.
	<u>Faible</u>	Émet une tonalité au volume spécifié lorsqu'un problème survient.
	<u>Moyen*</u>	
	<u>Élevé</u>	

Fin papier	Arrêt	N'émet pas de tonalité lorsque l'imprimante est à court de papier.
	Faible	Émet une tonalité au volume spécifié lorsque l'imprimante manque de papier.
	Moyen*	
	Élevé	
Toutes tonalités	Arrêt	Désactive toutes les tonalités d'alerte.
	Faible	Définit simultanément le volume de toutes les tonalités d'alerte.
	Moyen*	
	Élevé	

mm / pouce

Objectif :

Indiquer l'unité de mesure affichée après la valeur numérique sur le panneau de commande.

Valeurs :

Millimètres (mm)	Spécifie l'unité de mesure par défaut.
------------------	--

Pouces (")	
------------	--

 **REMARQUE** : Le choix mm/pouces dépend des normes spécifiques à chaque pays.

Impression du journal automatique

Objectif :

Imprimer automatiquement un rapport d'historique des travaux au bout de 20 travaux.

Valeurs :

Arrêt*	N'imprime pas automatiquement un rapport d'historique des travaux.
--------	--

Marche	Imprime automatiquement un rapport d'historique des travaux.
--------	--

 **REMARQUE** : Le rapport d'historique des travaux peut également être imprimé à l'aide du menu Rapport/liste.

Message d'alerte de niveau faible du toner

Objectif :

Indiquer s'il faut afficher ou non le message lorsque le niveau de toner est bas.

Valeurs :

Arrêt	N'affiche pas le message d'alerte lorsque le niveau de toner est bas.
-------	---

Marche*	Affiche le message d'alerte lorsque le niveau de toner est bas.
---------	---

Démarrer assistant intelligent

Objectif :

Effectuer la configuration initiale de l'imprimante.

Valeurs :

Oui	Effectue la configuration initiale de l'imprimante.
Non*	N'effectue pas la configuration initiale de l'imprimante.

Entretien

Initialisez la mémoire NVM (mémoire non volatile), configurez les paramètres de réglage de la qualité du papier ordinaire et configurez les paramètres de sécurité à l'aide du menu **Entretien**.



REMARQUE : Les valeurs signalées par un astérisque (*) correspondent aux paramètres par défaut d'origine du menu.

Version du M/C

Objectif :

Permet d'afficher la version du contrôleur.

Numéro de série

Objectif :

Afficher le numéro de série de l'imprimante.

Code express

Objectif :

Afficher le code de service express de l'imprimante.

Densité papier

Objectif :

Définir la densité du papier.

Valeurs :

Ordinaire	Léger
	Normal*
Étiquette	Léger
	Normal*

Régler rouleau de transfert

Objectif :

Définir les paramètres de tension de référence pour le rouleau de transfert. Pour baisser la tension, définissez des valeurs négatives. Pour augmenter la tension, définissez des valeurs positives.

Les paramètres par défaut peuvent ne pas donner la meilleure sortie sur tous les types de papier. Si vous voyez des marbrures sur l'impression de sortie, essayez d'augmenter la tension. Si vous voyez des points sur l'impression de sortie, essayez de diminuer la tension.

 **REMARQUE** : La qualité d'impression change selon les valeurs de configuration sélectionnées pour cet élément.

Valeurs :

Ordinaire	0*
	Plage de valeurs disponibles : -3 – +3
Ordinaire épais	0*
	Plage de valeurs disponibles : -3 – +3
Couvertures	0*
	Plage de valeurs disponibles : -3 – +3
Couché	0*
	Plage de valeurs disponibles : -3 – +3
Étiquette	0*
	Plage de valeurs disponibles : -3 – +3
Recyclé	0*
	Plage de valeurs disponibles : -3 – +3
Enveloppe	0*
	Plage de valeurs disponibles : -3 – +3

Régler module four

Objectif :

Permet de définir les réglages de température optimaux d'impression pour l'unité de fusion. Pour baisser la température, définissez des valeurs négatives. Pour augmenter la température, définissez des valeurs positives.

Les paramètres par défaut peuvent ne pas donner la meilleure sortie sur tous les types de papier. Lorsque le papier imprimé se recourbe, essayez de baisser la température. Lorsque le toner n'est pas réparti correctement sur le papier, essayez d'augmenter la température.

 **REMARQUE** : La qualité d'impression change selon les valeurs de configuration sélectionnées pour cet élément.

Valeurs :

Ordinaire	0*
	Plage de valeurs disponibles : -3 – +3
Ordinaire épais	0*
	Plage de valeurs disponibles : -3 – +3
Couvertures	0*
	Plage de valeurs disponibles : -3 – +3

Couché	0*
	Plage de valeurs disponibles : -3 – +3
Étiquette	0*
	Plage de valeurs disponibles : -3 – +3
Recyclé	0*
	Plage de valeurs disponibles : -3 – +3
Enveloppe	0*
	Plage de valeurs disponibles : -3 – +3

Réglage enrg. auto

Objectif :

Spécifier s'il faut ou non ajuster automatiquement l'enregistrement des couleurs.

Valeurs :

Arrêt	N'ajuste pas automatiquement l'enregistrement des couleurs.
Marche*	Réglage automatique de l'enregistrement des couleurs

Régler enrg coul

Objectif :

Régler automatiquement l'enregistrement des couleurs.

L'ajustement de l'enregistrement de la couleur doit être effectué lors de la configuration initiale de l'imprimante ou lorsque l'imprimante est déplacée vers un nouvel emplacement.



REMARQUE : Cet élément est uniquement disponible lorsque Réglage enrg. auto est réglé sur Arrêt.

Valeurs :

Réglage auto	Oui	Réglage automatique de l'enregistrement des couleurs
	Non*	N'ajuste pas automatiquement l'enregistrement des couleurs.

Nettoyage développeur

Objectif :

Faire tourner le moteur du développeur et agiter le toner dans la cartouche de toner.

Valeurs :

Oui	Agite le toner dans une cartouche de toner neuve.
Non*	N'agite pas le toner dans une cartouche de toner neuve.

Rafraîchir toner

Objectif :

Vider une cartouche de toner pour la remplacer avant la fin de sa durée de vie ou agiter le toner dans une cartouche neuve.

Valeurs :

Jaune	Oui	Nettoie le toner dans la cartouche de toner jaune.
	Non*	Ne nettoie pas le toner dans la cartouche de toner jaune.
Magenta	Oui	Nettoie le toner dans la cartouche de toner magenta.
	Non*	Ne nettoie pas le toner dans la cartouche de toner magenta.
Cyan	Oui	Nettoie le toner dans la cartouche de toner cyan.
	Non*	Ne nettoie pas le toner dans la cartouche de toner cyan.
Noir	Oui	Nettoie le toner dans la cartouche de toner noir.
	Non*	Ne nettoie pas le toner dans la cartouche de toner noir.

Rafraîchir rouleau de transfert

Objectif :

Spécifier s'il faut ou non exécuter des mesures correctives pour la séparation ou le roulage du papier.

Valeurs :

Arrêt*	N'exécute pas automatiquement des mesures correctives pour la séparation ou le roulage du papier.
Marche	Exécute automatiquement des mesures correctives pour la séparation ou le roulage du papier.

Initialiser NVM

Objectif :

Initialiser la mémoire NVM (mémoire non volatile) pour les paramètres du système, les données du carnet d'adresses pour les fax ou les courriels. Une fois cette fonction exécutée et l'imprimante redémarrée, tous les réglages ou données du menu seront réinitialisés sur leurs valeurs par défaut.

Pour plus de détails, reportez-vous à "Réinitialisation des valeurs par défaut" à la page 205.

Valeurs :

Section fax utilisateur	Oui	Initialise les entrées de numéro de fax dans le carnet d'adresses.
	Non*	N'initialise pas les entrées de numéro de fax dans le carnet d'adresses.
Section numérisation utilisateur	Oui	Initialise les entrées d'adresse courriel et serveur dans le carnet d'adresses.
	Non*	N'initialise pas les entrées d'adresse courriel et serveur dans le carnet d'adresses.
Section système	Oui	Initialise les réglages du système.
	Non*	N'initialise pas les réglages du système.

Toner non Dell

Objectif :

Utiliser une cartouche de toner d'un autre fabricant.

 **REMARQUE** : L'utilisation de cartouches de Toner d'une marque autre que Dell peut rendre certaines fonctions de l'imprimante inutilisables, réduire la qualité d'impression et diminuer la fiabilité de l'imprimante. Dell recommande d'employer dans votre imprimante uniquement des cartouches de toner Dell. La garantie de Dell ne couvre pas les problèmes causés par l'utilisation d'accessoires, de pièces ou de composants non fournis par Dell.

 **REMARQUE** : Veillez à redémarrer l'imprimante avant d'utiliser une cartouche de toner d'une autre fabricant.

Valeurs :

Arrêt*	N'utilise pas une cartouche de toner d'un autre fabricant.
--------	--

Marche	Utilise une cartouche de toner d'un autre fabricant.
--------	--

Régler altitude

Objectif :

Préciser l'altitude de l'endroit où est installée l'imprimante.

Le phénomène de décharge pour la charge du photoconducteur varie selon la pression barométrique. Les ajustements sont réalisés en précisant l'altitude de l'endroit où est utilisée l'imprimante.

 **REMARQUE** : Un réglage d'ajustement de l'altitude incorrect entraîne une mauvaise qualité d'impression, et une indication incorrecte du toner restant.

Valeurs :

0m*	Spécifie l'altitude de l'endroit où est installée l'imprimante.
-----	---

1 000m

2 000m

3 000m

Paramètres sécurisés

Utilisez le menu Paramètres sécurisés pour définir un mot de passe permettant de restreindre l'accès aux menus. Cette option permet d'éviter que des éléments ne soient modifiés de manière accidentelle.

 **REMARQUE** : Les valeurs signalées par un astérisque (*) correspondent aux paramètres par défaut d'origine du menu.

Verr. panneau

Objectif :

Limiter l'accès au Menu admin et à Rapport/liste.

Pour plus de détails, reportez-vous à "Fonction Verr. panneau" à la page 204.

 **REMARQUE** : Vous pouvez sélectionner Désactiver pour Déf verr panneau lorsque tous les éléments dans Fonction activée sont réglés sur Activer et Déf réc sécurisée est réglé sur Désactiver.

Valeurs :

Déf verr panneau	Désactivé*	Ne limite pas l'accès au Menu admin et à Rapport/liste.
	Activé	Limite l'accès au Menu Admin et à Rapport/liste.
Changer MDP	Plage de valeurs disponibles : 0000-9999	Définit ou modifie le mot de passe requis pour l'accès au Menu admin et à Rapport/liste.

Fonction activée

Objectif :

Spécifier s'il faut activer ou désactiver chacun des services de l'imprimante ou demander un mot de passe pour utiliser les services et définir et modifier le mot de passe.

 **REMARQUE** : Vous pouvez accéder à ces éléments dans Fonction activée uniquement si Déf verr panneau est réglé sur Activer.

Valeurs :

COPIE	Marche*	Active le service de copie.
	Arrêt	Désactive le service de copie.
	Marche (Mot de passe)	Active le service de copie, mais requiert un mot de passe.
	Activé (mot de passe couleur)	Active le service de copie avec un mode de couleur, mais requiert un mot de passe.
FAX	Marche*	Active le service de fax.
	Arrêt	Désactive le service de fax (l'imprimante n'enverra pas et ne recevra pas de fax).
	Marche (Mot de passe)	Active les services de fax, mais requiert un mot de passe pour envoyer des fax (ne requiert pas un mot de passe pour recevoir des fax).
NUMÉRISATION	Marche*	Active le service de numérisation.
	Arrêt	Désactive le service de numérisation.
	Marche (Mot de passe)	Active le service de numérisation, mais requiert un mot de passe.

Impression à partir d'une mémoire USB	Marche*	Active le service d'impression à partir d'une clé USB.
	Arrêt	Désactive le service d'impression à partir d'un périphérique USB.
	Marche (Mot de passe)	Active le service d'impression à partir de la clé USB, mais requiert un mot de passe.
	Activé (mot de passe couleur)	Active le service d'impression à partir d'une clé USB avec un mode de couleur, mais requiert un mot de passe.
Changer MDP		Définit ou modifie un mot de passe requis pour utiliser les services Copie, Numérisation, Fax et Impression à partir d'une clé USB.

Réc sécurisée

Objectif :

Spécifier s'il faut demander un mot de passe pour recevoir des fax et définir ou modifier le mot de passe. Lorsque la fonction Déf réc sécurisée est réglée sur Activer, l'imprimante enregistre les fax entrants et les imprime lors de la saisie correcte du mot de passe sur le panneau de commande.



REMARQUE : Vous pouvez accéder à ces éléments dans Déf réc sécurisée uniquement si Déf verr panneau est réglé sur Activer.

Valeurs :

Déf réc sécurisée	Désactivé*	Ne nécessite pas de mot de passe pour imprimer les fax entrants.
	Activé	Requiert un mot de passe pour imprimer les fax entrants.
Changer MDP	Plage de valeurs disponibles : 0000-9999	Définit ou modifie le mot de passe requis pour imprimer les fax entrants.

Téléchargement du logiciel

Objectif :

Activer ou désactiver le téléchargement de mises à jour de microcode.

Valeurs :

Désactiver	Désactive les mises à jour du microcode.
Activer*	Active les mises à jour du microcode.

Numériser vers courriel

Utilisez le menu Num -> courriel pour modifier la source de transmission.



REMARQUE : Les valeurs signalées par un astérisque (*) correspondent aux paramètres par défaut d'origine du menu.

Modifier à partir du champ

Objectif :

Permettre l'édition de la source de transmission lorsque la fonction de numérisation vers courriel est utilisée.

Valeurs :

Désactiver	Désactive l'édition de la source de transmission.
Activer*	Active l'édition de la source de transmission.

Paramètres USB

Utilisez le menu Réglages USB pour modifier les réglages de l'imprimante qui affectent un port USB.



REMARQUE : Les valeurs signalées par un astérisque (*) correspondent aux paramètres par défaut d'origine du menu.

Port USB

Objectif :

Activer ou désactiver l'interface USB. La modification ne devient effective qu'après avoir éteint et rallumé l'imprimante.

Valeurs :

Activer*	Active l'interface USB.
Désactiver	Désactive l'interface USB.

Langue panneau

Objectif :

Spécifier la langue à utiliser sur le panneau de commande.

Valeurs :











English*
Français
Italiano
Deutsch
Español
Nederlands
Dansk
Norsk
Svenska
简体中文 ^{*1}

^{*1} Dell C1765nf Color Multifunction Printer uniquement

Fonction Verr. panneau

Cette fonction permet d'empêcher les utilisateurs non autorisés de modifier les paramètres définis par l'administrateur. Vous pouvez cependant sélectionner les paramètres pour des tâches d'impression individuelles au moyen du pilote d'impression.





Activation du verrouillage du panneau

- 1 Appuyez sur le bouton  (Menu).
- 2 Appuyez sur le bouton  jusqu'à ce que `Système` soit mis en surbrillance, puis appuyez sur le bouton  (Réglé).
- 3 Appuyez sur le bouton  jusqu'à ce que `Menu admin` soit mis en surbrillance, puis appuyez sur le bouton  (Réglé).
- 4 Appuyez sur le bouton  jusqu'à ce que `Param sécurisés` soit mis en surbrillance, puis appuyez sur le bouton  (Réglé).
- 5 Vérifiez que `Verr. panneau` est mis en surbrillance, puis appuyez sur le bouton  (Réglé).
- 6 Vérifiez que `Déf verr panneau` est mis en surbrillance, puis appuyez sur le bouton  (Réglé).
- 7 Appuyez sur le bouton  jusqu'à ce que `Activer` soit mis en surbrillance, puis appuyez sur le bouton  (Réglé).













 **REMARQUE** : Le mot de passe par défaut du panneau est 0000.

 **REMARQUE** : Veillez à mémoriser le mot de passe. La procédure ci-dessous vous permet de réinitialiser le mot de passe, mais les paramètres du Carnet d'adresses et du Répertoire sont effacés.

- Éteignez l'imprimante. Remettez ensuite l'imprimante sous tension tout en appuyant sur le bouton  (Menu).

 **REMARQUE** : Si vous modifiez le mot de passe alors que l'option `Verr. panneau` est définie sur `Activer`, suivez les étapes 1 à 5. Appuyez sur le bouton  jusqu'à ce que `Chg mot passe` soit mis en surbrillance, puis appuyez sur le bouton  (Réglé). Saisissez le nouveau mot de passe, puis appuyez sur le bouton  (Réglé). Cela changera le mot de passe.

Désactivation du verrouillage du panneau

- 1 Appuyez sur le bouton  (Menu).
- 2 Appuyez sur le bouton  jusqu'à ce que `Système` soit mis en surbrillance, puis appuyez sur le bouton  (Réglé).
- 3 Appuyez sur le bouton  jusqu'à ce que `Menu admin` soit mis en surbrillance, puis appuyez sur le bouton  (Réglé).
- 4 Saisissez le mot de passe, puis appuyez sur le bouton  (Réglé).
- 5 Appuyez sur le bouton  jusqu'à ce que `Param sécurisés` soit mis en surbrillance, puis appuyez sur le bouton  (Réglé).
- 6 Vérifiez que `Verr. panneau` est mis en surbrillance, puis appuyez sur le bouton  (Réglé).
- 7 Vérifiez que `Déf verr panneau` est mis en surbrillance, puis appuyez sur le bouton  (Réglé).
- 8 Appuyez sur le bouton  jusqu'à ce que `Désactiver` soit mis en surbrillance, puis appuyez sur le bouton  (Réglé).

Réinitialisation des valeurs par défaut

Une fois cette fonction exécutée et l'imprimante redémarrée, tous les réglages ou données du menu seront réinitialisés sur leurs valeurs par défaut.

 **REMARQUE** : Un mot de passe est requis pour entrer dans le Menu admin lorsque Déf verr panneau est activé. Dans ce cas, entrez votre mot de passe préalablement défini et appuyez sur le bouton ✓ (Régler).

- 1 Appuyez sur le bouton  (Menu).
- 2 Appuyez sur le bouton ✓ jusqu'à ce que Système soit mis en surbrillance, puis appuyez sur le bouton ✓ (Régler).
- 3 Appuyez sur le bouton ✓ jusqu'à ce que Menu admin soit mis en surbrillance, puis appuyez sur le bouton ✓ (Régler).
- 4 Appuyez sur le bouton ✓ jusqu'à ce que Entretien soit mis en surbrillance, puis appuyez sur le bouton ✓ (Régler).
- 5 Appuyez sur le bouton ✓ jusqu'à ce que l'option Initialiser NVM soit mise en surbrillance, puis appuyez sur le bouton ✓ (Régler).
- 6 Appuyez sur le bouton ✓ jusqu'à ce que le réglage souhaité soit mis en surbrillance, puis appuyez sur le bouton ✓ (Régler).
- 7 Appuyez sur le bouton ✓ jusqu'à ce que Oui soit mis en surbrillance, puis appuyez sur le bouton ✓ (Régler).
L'imprimante redémarre automatiquement pour appliquer les paramètres.

Instructions relatives aux supports d'impression

Les feuilles de papier, les étiquettes, les enveloppes et les feuilles de papier couché font partie des supports d'impression. Votre imprimante offre une très bonne qualité d'impression sur différents supports d'impression. La sélection d'un support d'impression adapté à votre imprimante vous permet d'éviter les problèmes d'impression. Cette section décrit la sélection des supports d'impression, le soin apporté aux supports d'impression et le chargement des supports d'impression dans le chargeur multifonctions (MPF) ou le bac d'alimentation prioritaire (PSI).

 **REMARQUE** : Les images utilisées dans le présent manuel sont celles de l'imprimante Imprimante Dell™ C1765nfw Color Multifunction Printer, sauf mention contraire.

Papier

Pour obtenir une qualité d'impression couleur optimale, utilisez du papier xérogaphique sens longueur 75 g/m². Pour obtenir une qualité d'impression noir et blanc optimale, utilisez du papier xérogaphique sens longueur 90 g/m². Avant de procéder à l'achat de quantités importantes de supports d'impression, Dell vous recommande d'effectuer une impression sur un échantillon.

Lors du chargement du papier, repérez la face à imprimer recommandée sur l'emballage du papier et chargez le papier en conséquence. Pour obtenir des instructions de chargement détaillées, reportez-vous aux sections "Chargement des supports d'impression dans le chargeur multifonctions (MPF)" à la page 215 et "Chargement du support d'impression dans le bac d'alimentation prioritaire (PSI)" à la page 223.

Caractéristiques du papier

Les caractéristiques de papier suivantes affectent la fiabilité et la qualité de l'impression. Il est conseillé de suivre les instructions ci-dessous lors du choix d'un nouveau stock de papier.

Grammage

Le MPF et le PSI alimentent automatiquement le papier dont le poids varie entre 60 et 163 g/m² sens longueur. Si le grammage du papier est inférieur à 60 g/m², il est possible que le papier ne soit pas chargé correctement et que des bourrages papier aient lieu. Pour obtenir un niveau de performance optimal, utilisez du papier sens longueur de 75 g/m².

Recourbement

On appelle recourbement la tendance du support d'impression à se recourber aux extrémités. Si le papier se recourbe de manière excessive, l'alimentation en papier peut poser problème. Une ondulation survient généralement lorsque le papier est passé dans l'imprimante où il est exposé à des températures élevées. Le stockage de papier sans emballage, même dans le bac, peut contribuer à le faire gondoler avant l'impression et provoquer des problèmes d'entraînement quelle que soit l'humidité. Lors de l'impression sur du papier ondulé, aplanissez le papier et insérez-le dans le MPF ou le PSI.

Lissé

Le degré de lissé du papier affecte directement la qualité d'impression. Si le papier est trop rugueux, le toner n'est pas réparti correctement sur le papier, ce qui influence de manière négative la qualité d'impression. Si le papier est trop lisse, l'alimentation du papier peut poser problème. La meilleure qualité d'impression est obtenue avec un lissé compris entre 150 et 250 points Sheffield.

Teneur en eau

La teneur en eau du papier affecte à la fois la qualité d'impression et la capacité de chargement du papier de l'imprimante. Ne sortez pas le papier de son emballage d'origine avant d'être prêt à l'utiliser. Vous limitez ainsi l'exposition du papier aux variations de taux d'humidité susceptibles d'affecter de manière négative le niveau de performance.

Sens du grain

Le grain décrit l'alignement des fibres papier sur la feuille de papier. Le grain peut être aligné dans le sens de la longueur du papier (sens machine sur longueur) ou dans le sens de la largeur du papier (sens machine sur largeur). Pour le papier dont le grammage est compris entre 60 et 135 g/m², nous vous recommandons d'utiliser des fibres sens machine sur longueur. Pour le papier dont le grammage est supérieur à 135 g/m², il est préférable d'utiliser des fibres sens machine sur largeur.

Teneur en fibres

La plupart des papiers xérogaphiques de qualité supérieure sont constitués de bois réduit en pulpe à 100 % selon un procédé chimique. Le papier qui contient des fibres telles que le coton présente des caractéristiques susceptibles d'affecter de manière négative le traitement.

Papier recommandé

Pour assurer la meilleure qualité d'impression et la fiabilité d'entraînement, utilisez du papier xérogaphique de 75 g/m². Le papier destiné à un usage professionnel général, offre aussi une qualité d'impression acceptable. Utilisez uniquement du papier qui peut supporter de hautes températures sans décolorations, fuites ou émissions dangereuses. Le processus d'impression laser chauffe le papier à des températures élevées. Vérifiez auprès du fabricant ou du vendeur que le papier choisi est acceptable pour les imprimantes laser.



REMARQUE : Imprimez toujours sur plusieurs échantillons avant d'acheter de grandes quantités d'un support d'impression quel qu'il soit. Lors du choix d'un support d'impression, il faut prendre en compte le grammage, la teneur en fibres et la couleur.

Papier déconseillé

L'utilisation des types de papiers suivants est déconseillée avec l'imprimante :

- Papier traité avec un procédé chimique permettant d'effectuer les copies sans papier carbone, également appelé papier non carboné (CCP) ou papier autocopiant (NCR)
- Papier préimprimé fabriqué avec des produits chimiques susceptibles de contaminer l'imprimante
- Papier préimprimé susceptible d'être affecté par la température de l'unité de fusion
- Papier préimprimé exigeant un repérage (emplacement précis de l'impression sur la page) supérieur à $\pm 0,09$ pouces, tels que les formulaires de reconnaissance optique des caractères (OCR)

Pour procéder à une impression réussie avec ce type de formulaire, il est possible, dans certains cas, de régler le repérage à l'aide de votre logiciel.

- Papier couché (de qualité effaçable), papier synthétique et papier thermique
- Papier à bords irréguliers, papiers présentant une surface rugueuse ou très texturée ou papier recourbé
- Papier recyclé contenant plus de 25 % de déchets après consommation non conformes à la norme DIN 19 309
- Formulaires ou documents comprenant plusieurs pages
- La qualité d'impression peut se détériorer (des blancs ou des taches peuvent apparaître dans le texte) sur des impressions sur papier talc ou acide.
- Le papier humide peut provoquer des plis

Sélection du papier

Une sélection correcte du papier vous permet d'éviter les bourrages et les problèmes d'impression.

Pour éviter les bourrages et obtenir une qualité d'impression optimale :

- Utilisez toujours du papier neuf, sec, en bon état.
- Avant le chargement du papier, identifiez la face à imprimer recommandée du papier. Cette information figure généralement sur l'emballage du papier.
- N'utilisez pas de papier que vous avez découpé ou coupé vous-même.
- Ne mélangez pas les formats, les grammages ou les types de supports d'impression dans la même source d'alimentation. Une telle opération pourrait entraîner un bourrage papier.
- N'enlevez pas le bac lors de l'impression d'un travail.
- Assurez-vous que le papier est correctement chargé dans le MPF ou le PSI.
- Ventilez et déramez le papier. Lissez les bords de la pile de feuilles sur une surface plane.

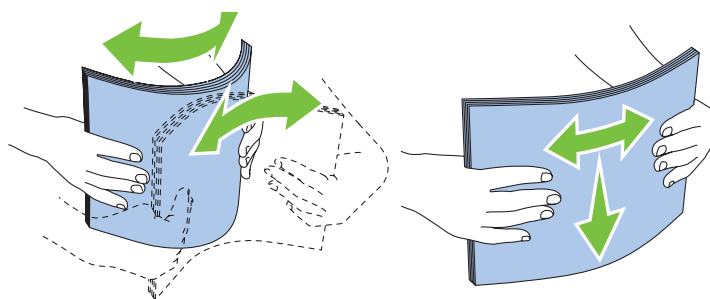

Sélection de supports préimprimés et de papier à en-tête

Lors de la sélection de supports préimprimés et de papier à en-tête pour l'imprimante :

- Utilisez du papier sens machine sur longueur pour un résultat optimal.
- Utilisez uniquement des formulaires et du papier à en-tête utilisant un procédé d'impression lithographique offset ou d'impression par gravure.
- Sélectionnez du papier qui absorbe l'encre sans pocher.
- Évitez d'utiliser du papier présentant une surface rugueuse ou très texturée.
- Utilisez du papier imprimé avec de l'encre résistante à la chaleur et destiné aux copieurs xérogaphiques. L'encre doit être résistante à des températures de 225 °C sans fondre ou émettre des fumées ou gaz nocifs.
- Utilisez des encres non affectées par la résine du toner ou le silicone de l'unité de fusion. Les encres oxydantes et les encres à base d'huile doivent répondre à ces exigences. Il est possible que les encres latex ne soient pas conformes à ces exigences. En cas de doute, contactez le fournisseur du papier.

Impression sur du papier à en-tête

Consultez le fabricant ou le revendeur pour déterminer si le papier à en-tête préimprimé que vous avez sélectionné est adapté aux imprimantes laser.

Lorsque vous imprimez sur du papier à en-tête, l'orientation de la page est importante. Utilisez l'illustration suivante comme aide lors du chargement de papier à en-tête dans les sources d'alimentation.

Chargement de papier à en-tête

Insérez le papier pré-imprimé dans l'imprimante avec la face d'impression vers le haut. Assurez-vous que le papier à en-tête est inséré avec le titre en premier.

Chargeur multifonctions (MPF)

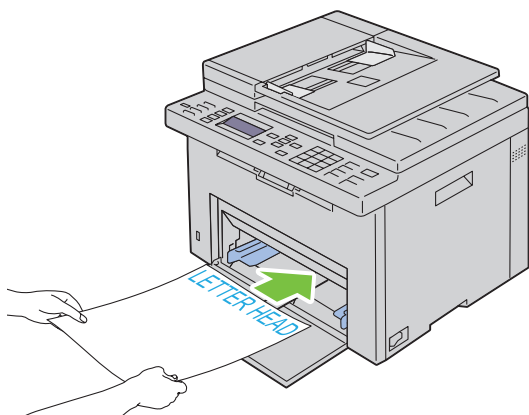

Bac d'alimentation prioritaire (PSI)

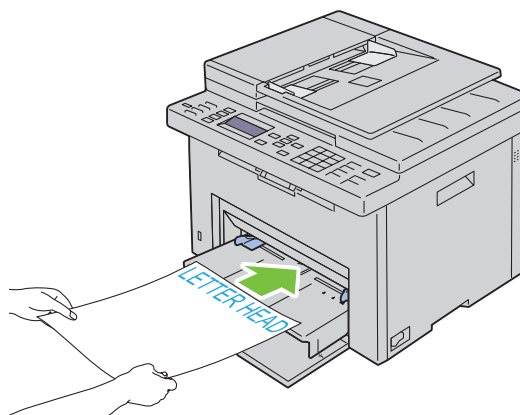

Sélection de papier préperforé

Selon la marque du papier préperforé, le nombre de perforations, l'emplacement des perforations et les techniques de fabrication peuvent varier. Cependant, il peut ne pas être possible d'imprimer sur le papier selon l'emplacement des trous dans le papier.

Pour sélectionner et utiliser du papier préperforé :

- Testez le papier de plusieurs fabricants avant de commander et d'utiliser de grandes quantités de papier préperforé.
- Le papier doit être perforé par le fabricant. Les trous ne peuvent être percés dans le papier déjà conditionné en rames. Si vous percez vous-même le papier, plusieurs feuilles risquent de pénétrer en même temps dans l'imprimante. Une telle opération pourrait entraîner un bourrage papier.
- Le papier préperforé est susceptible de contenir davantage de poussière de papier que le papier standard. Il est possible que votre imprimante nécessite des nettoyages plus fréquents et que la fiabilité de l'alimentation ne soit pas aussi bonne que lors de l'utilisation de papier standard.
- Les exigences de grammage pour le papier préperforé sont les mêmes que pour le papier non perforé.

Enveloppes

Selon les enveloppes choisies, il est possible qu'un léger froissement se produise à des degrés divers. Avant de procéder à l'achat de quantités importantes de supports d'impression, Dell vous recommande d'effectuer une impression sur un échantillon. Pour obtenir des instructions relatives au chargement des enveloppes, reportez-vous à la section "Chargement des supports d'impression dans le chargeur multifonctions (MPF)" à la page 215 ou à la section "Chargement du support d'impression dans le bac d'alimentation prioritaire (PSI)" à la page 223.

Lors de l'impression sur des enveloppes :

- Utilisez uniquement des enveloppes de qualité supérieure conçues pour l'utilisation dans des imprimantes laser.
- Définissez la source pour les supports d'impression pour le MPF ou le PSI. Définissez le type de papier sur **Enveloppe** et sélectionnez la bonne taille de l'enveloppe à partir du pilote d'impression.
- Pour obtenir un niveau de performance optimal, utilisez des enveloppes papier 75 g/m². Vous pouvez utiliser des enveloppes disposant d'un grammage de 105 g/m² maximum avec le chargeur d'enveloppes dans la mesure où la teneur en coton est inférieure ou égale à 25 %. Le grammage des enveloppes dont la teneur en coton est égale à 100 % ne doit pas dépasser 90 g/m².
- Utilisez uniquement des enveloppes en bon état sortant récemment de leur emballage.
- Utilisez des enveloppes qui peuvent résister à une température de 205 °C sans se sceller, se recourber de manière excessive, se froisser ou libérer des émanations dangereuses. Si vous ne savez pas quel type d'enveloppe utiliser, contactez votre fournisseur d'enveloppes.
- Ajustez le guide afin qu'il corresponde à la largeur des enveloppes.
- Insérez les enveloppes dans le MPF ou le PSI avec la face à imprimer vers le haut.
- Pour obtenir des instructions relatives au chargement des enveloppes, reportez-vous à la section "Chargement d'une enveloppe dans le chargeur multifonctions (MPF)" à la page 220 ou à la section "Chargement d'une enveloppe dans le bac d'alimentation prioritaire (PSI)" à la page 225.
- Utilisez un seul format d'enveloppe lors d'un travail d'impression.
- Assurez-vous que le taux d'humidité est faible. Une humidité élevée (supérieure à 60 %) associée à des températures d'impression importantes risque de sceller les enveloppes.
- Pour obtenir un niveau de performance optimal, n'utilisez pas d'enveloppes :
 - trop recourbées ou pliées,
 - qui adhèrent les unes aux autres ou qui sont endommagées d'une manière quelconque,
 - disposant de fenêtres, d'orifices, de perforations, de zones découpées ou de gaufrage,

- dotées d’agrafes, de liens ou de trombones métalliques,
- qui s’assemblent,
- préaffranchies,
- présentant des bords irréguliers ou des coins pliés,
- présentant une finition grossière, irrégulière ou vergée.

Étiquettes

Votre imprimante prend en charge de nombreuses étiquettes conçues pour être utilisées avec les imprimantes laser.

Pour choisir les étiquettes :

- Les parties adhésives, la face (support d’impression) et les revêtements des étiquettes doivent pouvoir résister à une température de 205 °C et à une pression de 25 psi.
- Utilisez des étiquettes qui peuvent résister sans se sceller, se recourber de manière excessive, se froisser ou libérer des émanations dangereuses.
- N’utilisez pas de feuilles d’étiquettes avec support lisse.

 **PRÉCAUTION : Avant de procéder à l’achat de quantités importantes de supports d’impression, Dell vous recommande d’effectuer une impression sur un échantillon.**

Lors de l’impression sur des étiquettes :

- Utilisez des étiquettes qui peuvent résister à une température de 205 °C sans se sceller, se recourber de manière excessive, se froisser ou libérer des émanations dangereuses.
- Configurez le type de papier sur Étiquette à partir du pilote d’impression.
- Ne chargez pas les étiquettes dans le même bac que le papier.
- N’imprimez pas à moins de 1 mm de la découpe.
- N’imprimez pas à moins de 1 mm du bord de l’étiquette, des perforations ou entre les découpes de l’étiquette.
- N’imprimez pas une étiquette plus d’une fois avec l’imprimante.
- Nous vous recommandons d’utiliser l’orientation Portrait, particulièrement si vous imprimez des codes-barres.
- N’utilisez pas d’étiquettes dont l’adhésif est apparent.
- Utilisez des feuilles d’étiquettes complètes. Les étiquettes des feuilles partiellement utilisées risquent en effet de se décoller pendant l’impression et d’entraîner un bourrage.
- N’utilisez pas de feuilles d’étiquettes dont les bords présentent des traces d’adhésif. Il est conseillé que la zone adhésive soit à au moins 1 mm des bords. L’adhésif contamine votre imprimante et peut entraîner l’annulation de votre garantie.

 **AVERTISSEMENT : Dans le cas contraire, des bourrages surviendront dans l’imprimante et contamineront l’imprimante et vos cartouches avec de l’adhésif. De ce fait, les garanties de votre imprimante et des cartouches pourraient être annulées.**

Stockage des supports d’impression

Les instructions suivantes permettent de procéder à un stockage correct des supports d’impression et d’éviter ainsi tout problème d’alimentation des supports et de qualité d’impression irrégulière.

- Pour obtenir des résultats optimaux, stockez le support d’impression dans un environnement où la température est d’environ 21 °C et où l’humidité relative est de 40 %.
- Déposez les cartons des supports d’impression sur une palette ou une étagère, plutôt qu’à même le sol.
- Si vous stockez des ramettes individuelles de supports d’impression hors du carton d’origine, assurez-vous qu’elles reposent sur une surface plane afin d’éviter tout recourbement des bords.
- Ne placez rien sur les ramettes des supports d’impression.

Identification des supports d'impression et spécifications

Cette section contient des informations relatives à la taille, au type et aux spécifications des papiers pris en charge.

Formats de papier pris en charge

	Chargeur multifonctions (MPF)	Bac d'alimentation prioritaire (PSI)
A4 (210x297 mm)	<input type="radio"/>	<input type="radio"/>
B5 (182x257 mm)	<input type="radio"/>	<input type="radio"/>
A5 (148x210 mm)	<input type="radio"/>	<input type="radio"/>
C5 (162x229 mm)	<input type="radio"/>	<input type="radio"/>
Monarch (3,875 x 7,5 p)	<input type="radio"/>	<input type="radio"/>
Monarch BLP (7,5x3,875 p) ^{*1}	<input type="radio"/>	<input type="radio"/> ^{*4}
Enveloppe #10 (4,125 x 9,5 p)	<input type="radio"/>	<input type="radio"/>
DL (110x220 mm)	<input type="radio"/>	<input type="radio"/>
DL BLP (220x110 mm) ^{*1}	<input type="radio"/>	<input type="radio"/> ^{*4}
Lettre (8,5 x 11 p)	<input type="radio"/>	<input type="radio"/>
Legal (8,5 x 14 p)	<input type="radio"/>	<input type="radio"/>
Folio (8,5 x 13 p)	<input type="radio"/>	<input type="radio"/>
Executive (7,25 x 10,5 p)	<input type="radio"/>	<input type="radio"/>
Personnalisé ^{*2*3}	<input type="radio"/>	<input type="radio"/>

*1 Vous pouvez placer les originaux dans le sens bord court ou le sens bord long. La figure ci-après montre BCP et BLP. La flèche sur la figure montre le sens de chargement du papier.

REMARQUE : Non disponible lorsque le pilote d'impression XML Paper Specification (XPS) est utilisé.

*2 Largeur personnalisée : de 76,2 mm à 215,9 mm
 Largeur maximum des enveloppes (DL BLP) : 220,0 mm
 Longueur personnalisée : de 127,0 mm à 355,6 mm
 Longueur maximum des enveloppes (Monarch Bord lg prem) : 98,4 mm

*3 Seul un utilisateur administrateur peut définir la taille personnalisée à partir du pilote d'impression.

*4 Assurez-vous d'insérer complètement l'enveloppe, jusqu'à sa butée. Dans le cas contraire le support d'impression chargé dans le MPF sera utilisé.

BCP

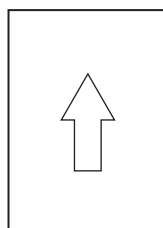

BLP (Bord long prioritaire)

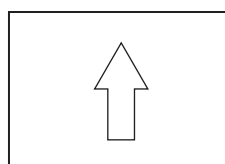

Types de papier pris en charge

Supports	Chargeur multifonctions (MPF)	Bac d'alimentation prioritaire (PSI)
Ordinaire	O*	O*
Ordinaire Face 2	O	O
Ordinaire épais	O	O
Ordinaire épais Face 2	O	O
Recyclé	O	O
Recyclé Face 2	O	O
Étiquette	O	O
Couvertures	O	O
Couvertures Face 2	O	O
Enveloppe	O	O
Couché	O	O
Couché Face 2	O	O

* Les valeurs signalées par un astérisque (*) correspondent aux paramètres par défaut d'origine du menu.

Spécifications du type de papier

Type de papier	Poids (grammes)	Remarques
Papier ordinaire	60-90	-
Papier ordinaire épais	91-105	-
Couvertures	106-163	-
Couché	106-163	Le papier pour imprimante à jet d'encre ne peut pas être utilisé.
Étiquette	-	Le papier pour imprimante à jet d'encre ne peut pas être utilisé.
Enveloppes	-	-
Recyclé	60-105	-

Chargement du support d'impression

Le chargement correct du support d'impression permet d'éviter les bourrages et les problèmes d'impression.

Avant de charger le support d'impression, repérez la face à imprimer recommandée du support d'impression. Cette information figure généralement sur l'emballage du support d'impression.

 **REMARQUE** : Les images utilisées dans le présent manuel sont celles de l'imprimante Imprimante Dell™ C1765nfw Color Multifunction Printer, sauf mention contraire.

 **REMARQUE** : Après avoir chargé du papier dans le chargeur, spécifiez le même type de papier à partir du panneau de commande.

Capacité

Le Chargeur multifonctions (MPF) peut contenir :

- 150 feuilles de papier ordinaire
- 16,2 mm de papier épais
- Une feuille de papier couché
- 16,2 mm de cartes postales
- Cinq enveloppes
- 16,2 mm d'étiquettes

Le bac d'alimentation prioritaire (PSI) peut contenir :

- 10 feuilles de papier ordinaire ou une feuille d'un autre papier

Dimensions des supports d'impression

Le MPF et le PSI acceptent les supports d'impression ayant les dimensions suivantes :

- Largeur – de 76,2 mm à 215,9 mm
- Longueur — de 127,0 mm à 355,6 mm

Chargement des supports d'impression dans le chargeur multifonctions (MPF)

 **REMARQUE** : Utilisez uniquement des supports d'impression laser. N'utilisez pas du papier pour jet d'encre dans cette imprimante.

- 1 Ouvrez le capot avant.

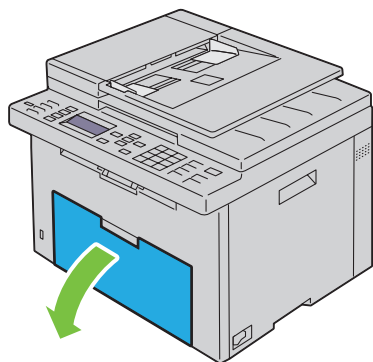

2 Sortez le PSI.

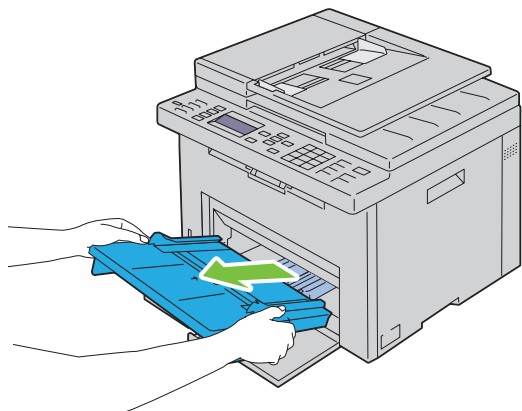

3 Avancez les guides de longueur jusqu'à leur butée.

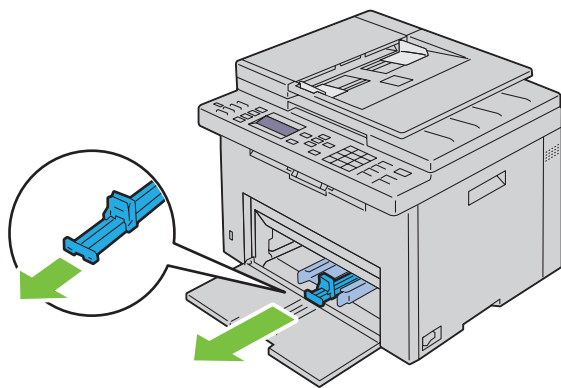

4 Avancez l'extension du MPF jusqu'à sa butée.

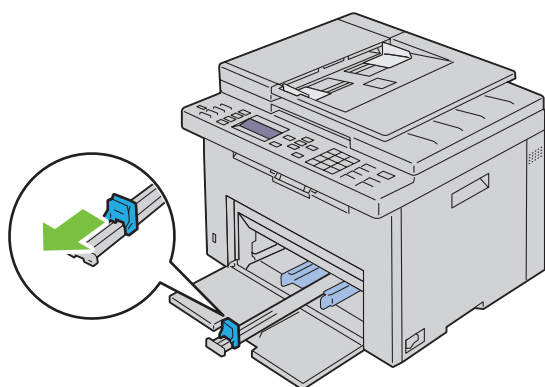

- 5 Ajustez les guides de largeur du papier jusqu'au maximum.

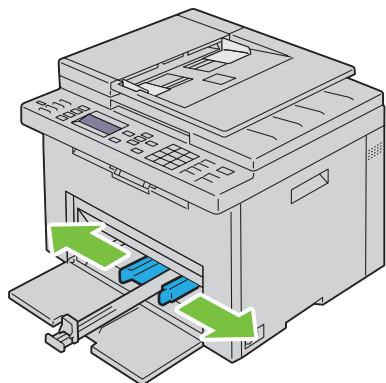

- 6 Avant de charger le support d'impression, ventilez et déramez les feuilles. Lissez les bords de la pile de feuilles sur une surface plane.

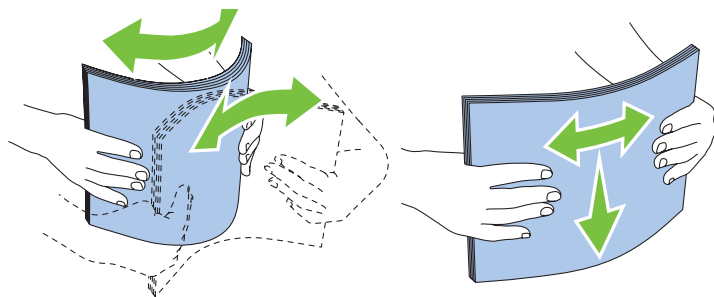

- 7 Insérez le support d'impression dans le chargeur MPF, le bord supérieur en premier et la face d'impression recommandée sur le dessus.

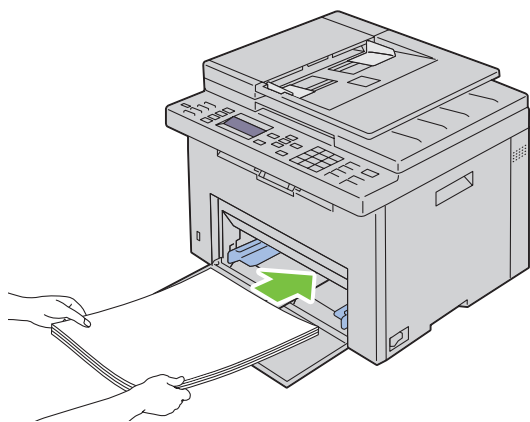

8 Ajustez les guides de largeur légèrement contre le bord de la pile du support d'impression.

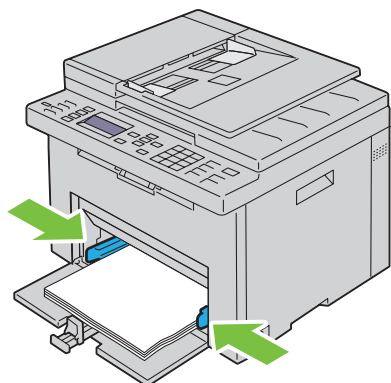

9 Faites glisser le guide de longueur vers l'imprimante jusqu'à ce qu'il touche le support d'impression.

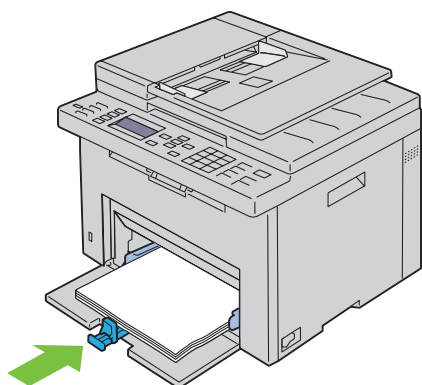

 **REMARQUE :** En fonction de la dimension du support d'impression, faites d'abord glisser l'extension MPF vers l'arrière jusqu'à sa butée, puis faites glisser le guide de longueur jusqu'à ce qu'il touche le support d'impression.

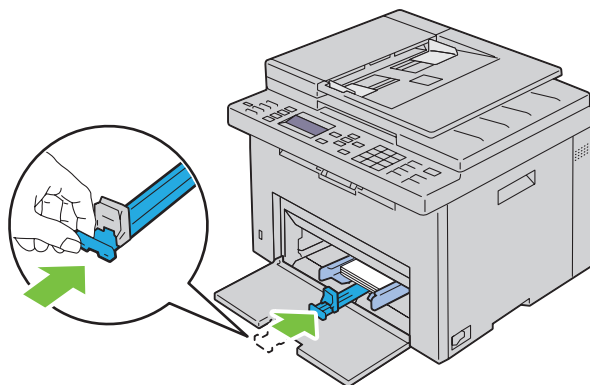

10 Insérez le PSI dans l'imprimante puis alignez-le sur la marque figurant sur le bac à papier.

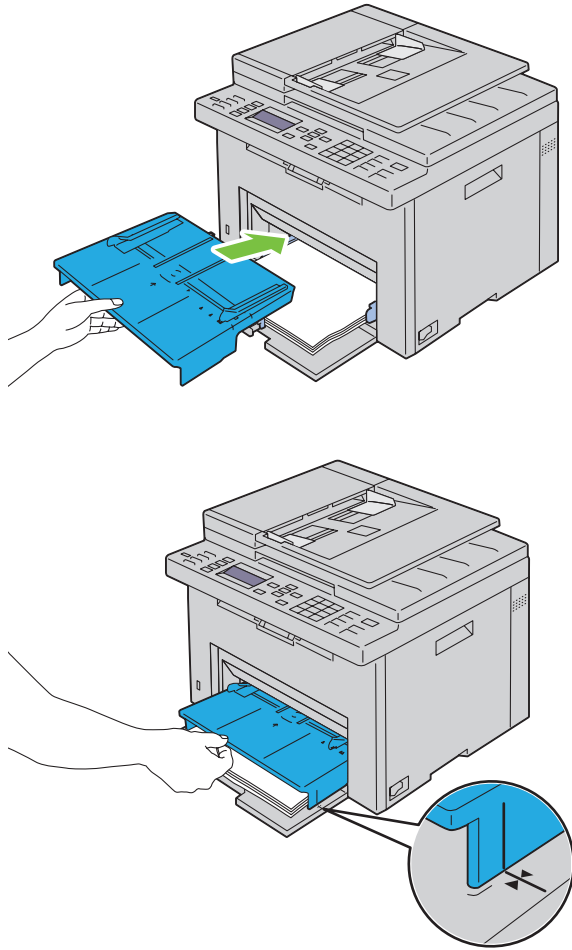

11 Sélectionnez le type de papier sur le panneau de commande si le support d'impression chargé n'est pas un papier ordinaire. Si vous chargez un support d'impression personnalisé dans le MPF, vous devez définir le paramètre de format du papier sur le panneau de commande.

 **REMARQUE** : Pour les papiers de taille standard, ajustez d'abord les guides puis les papiers.

Chargement d'une enveloppe dans le chargeur multifonctions (MPF)

REMARQUE : Lorsque vous imprimez des enveloppes, assurez-vous de spécifier la paramétrisation des enveloppes dans le pilote d'impression. Si elle n'est pas spécifiée, l'image imprimée subira une rotation de 180 degrés.

Chargement de papier de format Enveloppe #10, DL ou Monarch

Chargez les enveloppes, face à imprimer sur le dessus, la face portant le rabat dessous et le rabat tourné vers la droite.

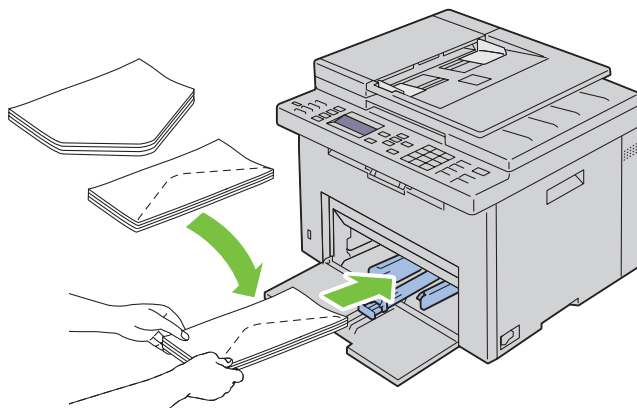

Afin d'empêcher les formats DL et Monarch de former des plis, il est recommandé de les charger face à imprimer sur le dessus, avec le rabat ouvert et face à vous.

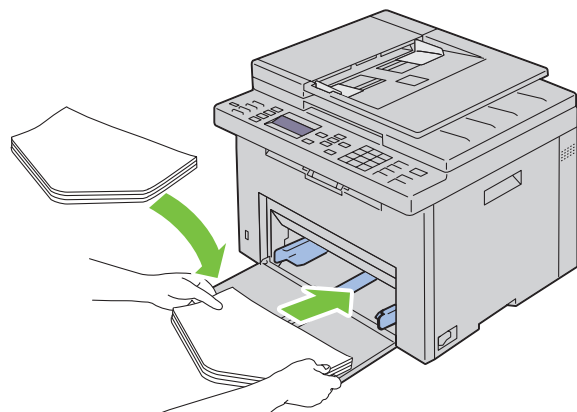

Chargement de papier de taille C5

Chargez les enveloppes face à imprimer sur le dessus, rabat ouvert.

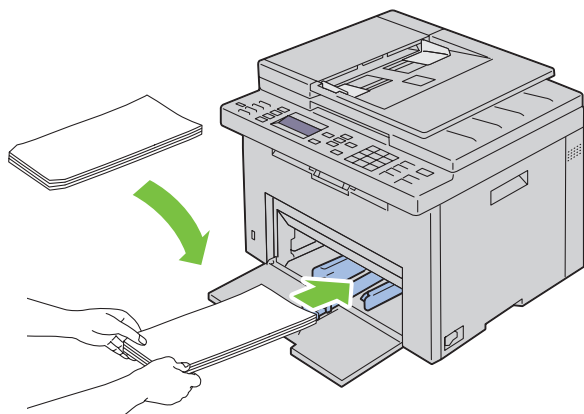

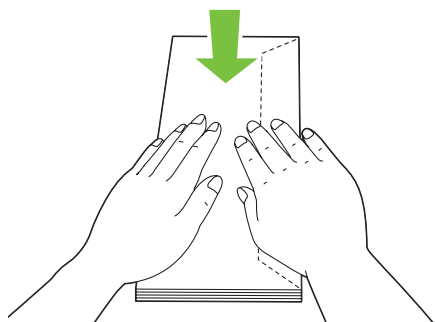

⚠ PRÉCAUTION : N'utilisez jamais d'enveloppes avec des fenêtres ou des revêtements intérieurs couchés. Ces enveloppes peuvent entraîner des bouchages papier et endommager l'imprimante.

✍ REMARQUE : Si vous ne chargez pas les enveloppes dans le MPF immédiatement après les avoir sorti de leur emballage, elles risquent de se gonfler. Pour ne pas avoir de bouchages, aplatissez-les comme montré ci-dessous avant de les charger dans le MPF.

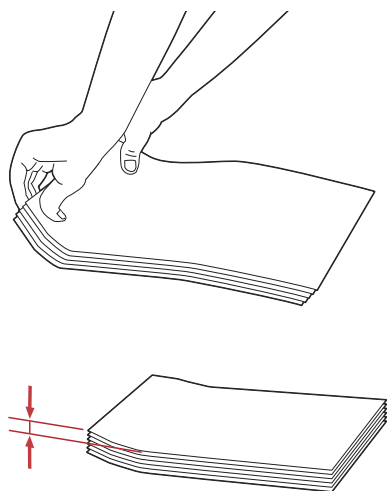

 **REMARQUE** : Si les enveloppes ne s'insèrent toujours pas correctement, rallongez le pli du rabat comme le montre l'illustration suivante.
Le pliage doit mesurer 5 mm ou moins.



 **REMARQUE** : Pour vérifier l'orientation des supports d'impression tels que les enveloppes, veuillez-vous référer aux instructions du Navigateur de paramètres Enveloppes/Papier.

Chargement de papier à en-tête

Insérez le papier pré-imprimé dans l'imprimante avec la face d'impression vers le haut. Assurez-vous que le papier à en-tête est inséré avec le titre en premier.

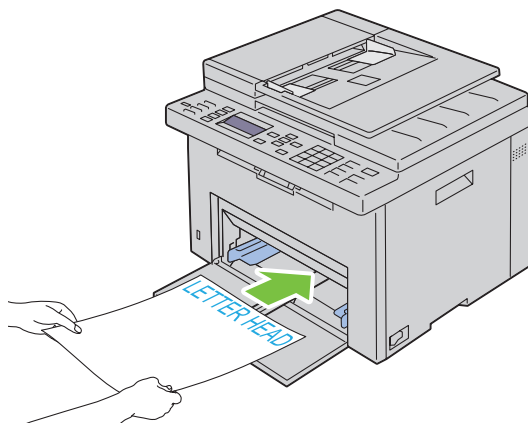

Chargement du support d'impression dans le bac d'alimentation prioritaire (PSI)

 **REMARQUE** : Pour éviter les bourrages papier, n'enlevez pas le PSI lorsqu'un travail est en cours d'impression.

 **REMARQUE** : Utilisez uniquement des supports d'impression laser. N'utilisez pas du papier pour jet d'encre dans cette imprimante.

- 1 Ouvrez le capot avant.

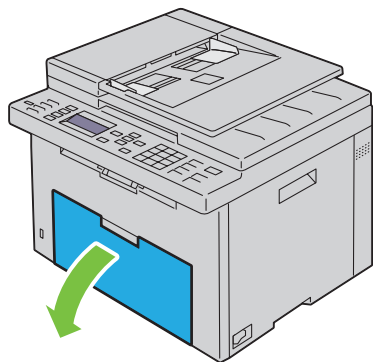

- 2 Faites glisser le PSI vers l'avant puis alignez-le sur la marque figurant sur le bac à papier.

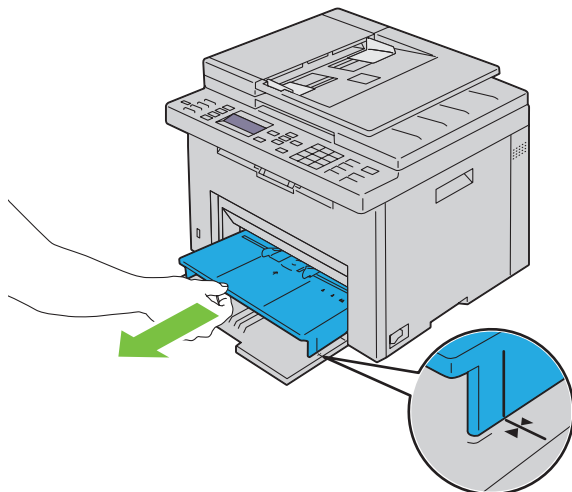

- 3 Ajustez les guides de largeur du papier jusqu'au maximum.

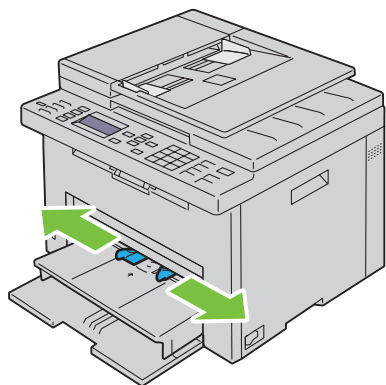

- 4** Avant de charger le support d'impression, ventilez et déramez les feuilles. Lissez les bords de la pile de feuilles sur une surface plane.

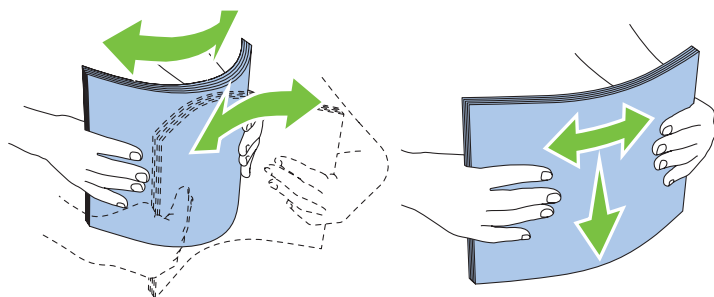

- 5** Insérez le support d'impression dans le PSI, le bord supérieur en premier et la face d'impression recommandée sur le dessus.

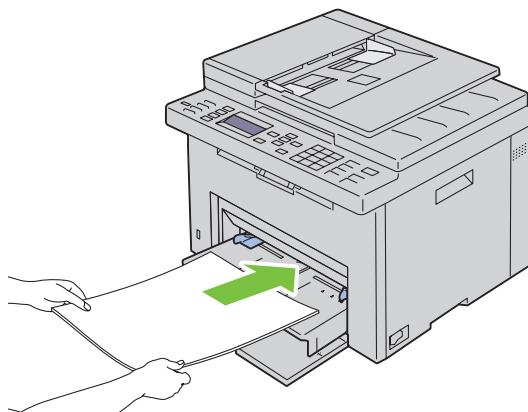

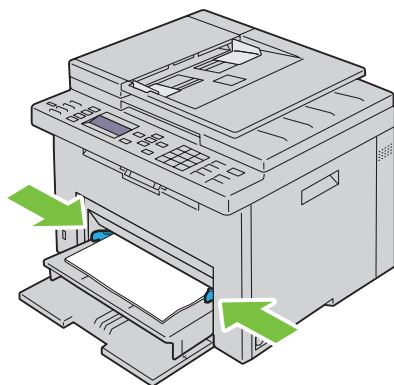

- 6** Ajustez les guides de largeur légèrement contre le bord de la pile du support d'impression.



- 7** Sélectionnez le type de papier depuis le pilote d'impression si le support d'impression chargé n'est pas un papier ordinaire standard. Si vous chargez un support d'impression personnalisé dans le PSI, vous devez définir le paramètre de format du papier au moyen du pilote d'impression.

Chargement d'une enveloppe dans le bac d'alimentation prioritaire (PSI)

 **REMARQUE** : Assurez-vous d'insérer complètement l'enveloppe, jusqu'à sa butée. Dans le cas contraire le support d'impression chargé dans le MPF sera utilisé.

 **REMARQUE** : Lorsque vous imprimez des enveloppes, assurez-vous de spécifier la paramétrisation des enveloppes dans le pilote d'impression. Si elle n'est pas spécifiée, l'image imprimée subira une rotation de 180 degrés.

Chargement de papier de format Enveloppe #10, DL ou Monarch

Chargez les enveloppes, face à imprimer sur le dessus, la face portant le rabat dessous et le rabat tourné vers la droite.

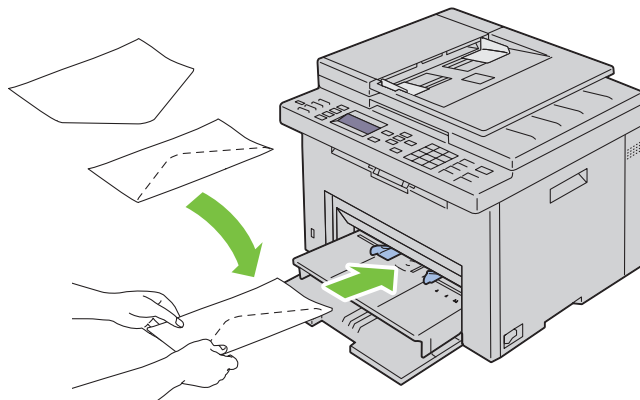

Afin d'empêcher les formats DL et Monarch de former des plis, il est recommandé de les charger face à imprimer sur le dessus, avec le rabat ouvert et face à vous.

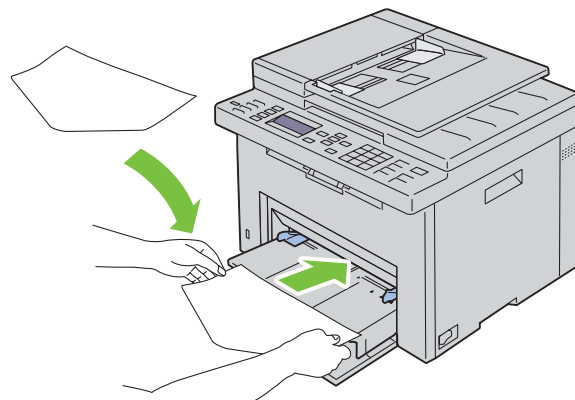

Chargement de papier de taille C5

Chargez les enveloppes face à imprimer sur le dessus, rabat ouvert.

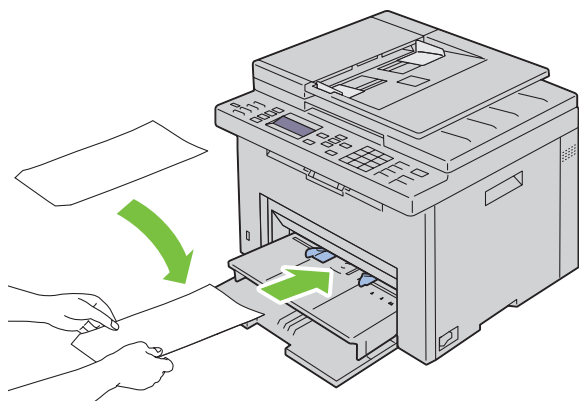

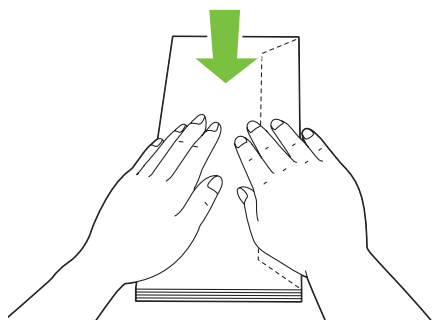

⚠ PRÉCAUTION : N'utilisez jamais d'enveloppes avec des fenêtres ou des revêtements intérieurs couchés. Ces enveloppes peuvent entraîner des brouillages papier et endommager l'imprimante.

✍ REMARQUE : Si vous ne chargez pas les enveloppes dans le PSI immédiatement après les avoir sorties de leur emballage, elles risquent de se gonfler. Pour ne pas avoir de brouillages, aplatissez-les comme montré ci-dessous avant de les charger dans le PSI.

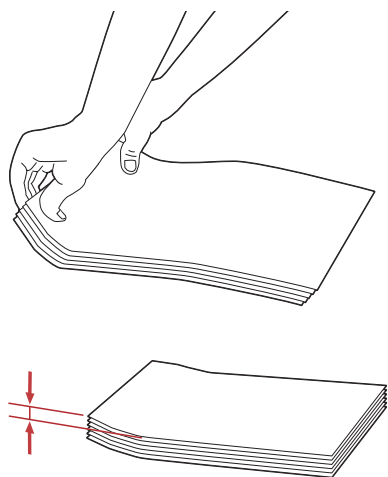

 **REMARQUE** : Si les enveloppes ne s'insèrent toujours pas correctement, rallongez le pli du rabat comme le montre l'illustration suivante.
Le pliage doit mesurer 5 mm ou moins.



 **REMARQUE** : Pour vérifier l'orientation des supports d'impression tels que les enveloppes, veuillez-vous référer aux instructions du Navigateur de paramètres Enveloppes/Papier.

Chargement de papier à en-tête

Insérez le papier pré-imprimé dans l'imprimante avec la face d'impression vers le haut. Assurez-vous que le papier à en-tête est inséré avec le titre en premier.

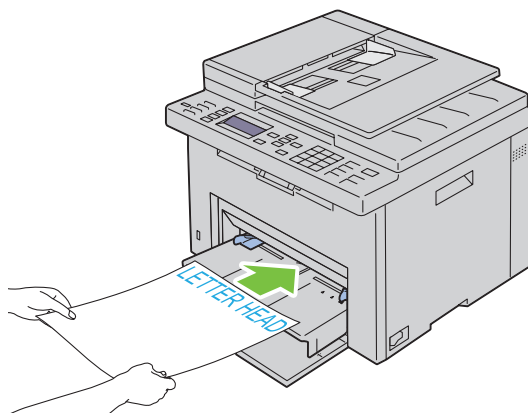

Chargement de supports d'impression au cours de l'impression recto-verso manuelle

REMARQUE : Lors de l'impression sur du papier ondulé, aplanissez le papier avant de l'insérer dans le chargeur.

La fenêtre d'instructions apparaît lorsque vous commencez l'impression recto / verso manuelle. Notez que cette fenêtre ne peut être rouverte après avoir été fermée. Ne fermez pas la fenêtre avant la fin de l'impression recto / verso.

L'impression recto / verso manuelle est possible avec le MPF ou le PSI.

Avec le chargeur multifonctions (MPF)

- 1 Imprimez d'abord les pages paires (faces arrière).
Dans un document de six pages, les faces arrière sont imprimées dans cet ordre : page 6, page 4, puis page 2.
Le voyant Prêt/Erreur clignote et le message apparaît sur le panneau de commande à la fin de l'impression des pages paires.

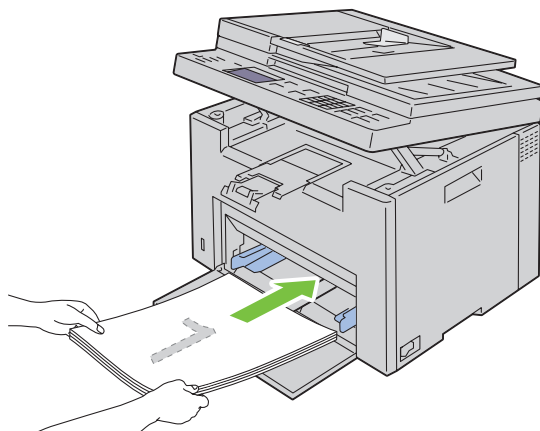

- 2 Lorsque les pages paires sont imprimées, retirez la pile de papiers du bac de sortie et replacez-la telle quelle (face vierge vers le haut) dans le MPF.

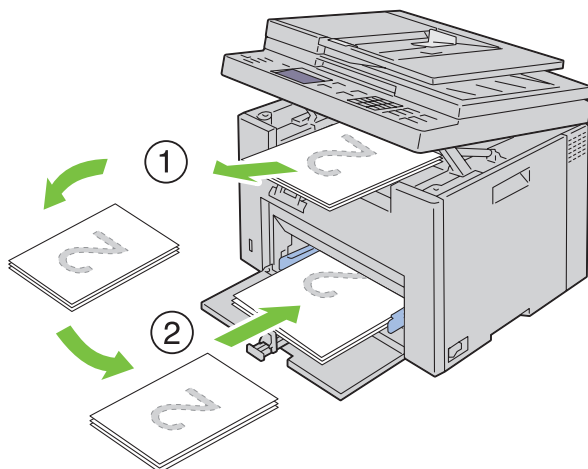

REMARQUE : Des impressions tordues ou recourbées peuvent entraîner des bourrages papier. Redressez-les avant de poursuivre.

REMARQUE : L'impression recto / verso est impossible si le document est constitué de feuilles de différents formats.

- 3 Assurez-vous que Insérez sortie dans bac presse ✓ pour poursuivre l'impression est en surbrillance, puis appuyez sur le bouton ✓ (Régler). Les pages s'impriment dans l'ordre suivant : page 1 (verso de la page 2), page 3 (verso de la page 4) puis page 5 (verso de la page 6).

Avec le bac d'alimentation prioritaire (PSI)

- 1 Imprimez d'abord les pages paires (faces arrière).

Pour un document de six pages, les pages paires sont imprimées dans l'ordre suivant : page 6, page 4, puis page 2.

Le voyant Prêt/Erreur clignote et le message apparaît sur le panneau de commande à la fin de l'impression des pages paires.

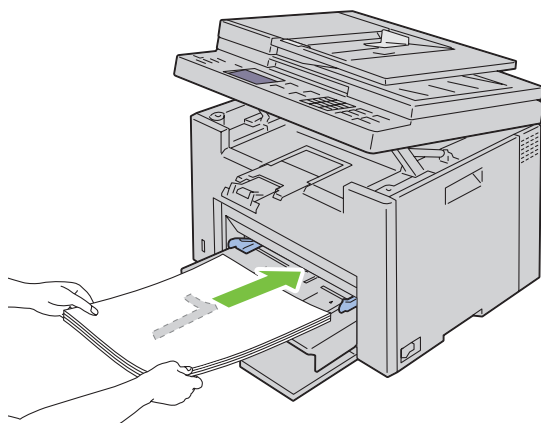

- 2 Lorsque les pages paires sont imprimées, retirez la pile de papiers du bac de sortie et replacez-la telle quelle (face vierge vers le haut) dans le PSI.

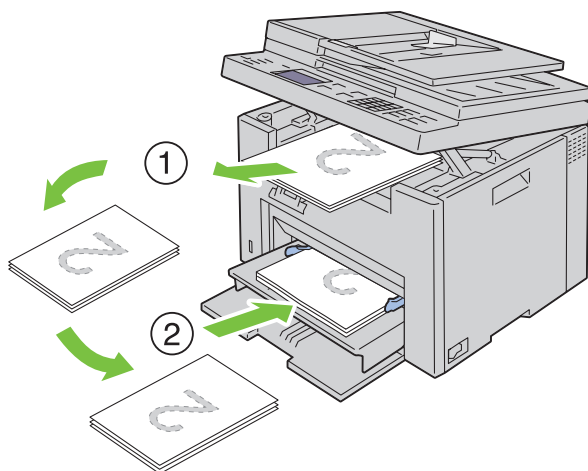

REMARQUE : Des impressions tordues ou recourbées peuvent entraîner des bourrages papier. Redressez-les avant de poursuivre.

REMARQUE : L'impression recto / verso est impossible si le document est constitué de feuilles de différents formats.

- 3 Assurez-vous que Insérez sortie dans bac presse ✓ pour poursuivre l'impression est en surbrillance, puis appuyez sur le bouton ✓ (Régler). Les pages s'impriment dans l'ordre suivant : page 1 (verso de la page 2), page 3 (verso de la page 4) puis page 5 (verso de la page 6).

Utilisation de l'extension du bac de sortie

L'extension du bac de sortie est destinée à empêcher le support d'impression de tomber de l'imprimante à la fin de la tâche.

Avant d'imprimer un document, veillez à ce que l'extension du bac de sortie soit entièrement dépliée.

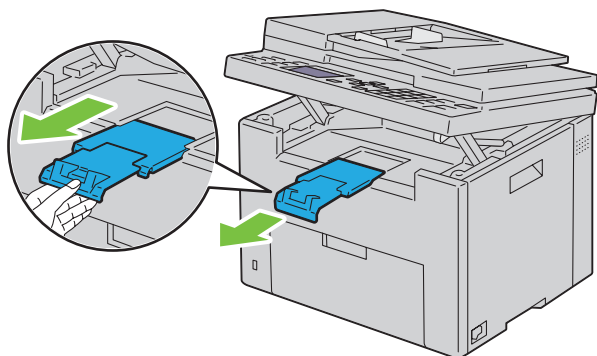

REMARQUE : Lorsque vous sortez des enveloppes ou un support d'impression de petite taille, soulevez l'unité de numérisation.

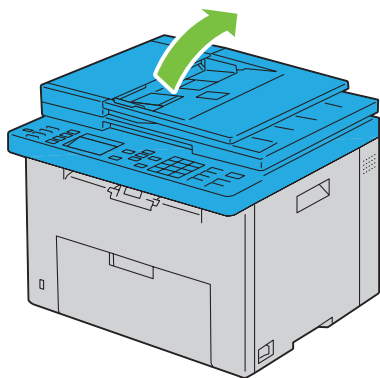

Imprimer, Copier, Numériser et Faxer

18 Impression.....	233
19 Copie	237
20 Numérisation	251
21 Faxer.....	279

Impression

Ce chapitre fournit des conseils relatifs à l'impression en général, à l'impression de certaines listes d'informations sur votre imprimante, ainsi qu'à la marche à suivre pour annuler un travail.

Conseils pour une impression réussie

Conseils pour le stockage des supports d'impression

Stockez vos supports d'impression de manière adaptée. Pour de plus amples informations, reportez-vous à "Stockage des supports d'impression" à la page 211.

Éviter les bourrages papier

 **REMARQUE** : Avant de procéder à l'achat de quantités importantes de supports d'impression, Dell vous recommande d'effectuer une impression sur un échantillon.

Vous pouvez ainsi réduire les risques de bourrages papier en sélectionnant les supports d'impression les mieux adaptés et en procédant à un chargement de la manière correcte. Pour charger les supports d'impression, reportez-vous aux instructions suivantes :

- "Chargement des supports d'impression dans le chargeur multifonctions (MPF)" à la page 215
- "Chargement du support d'impression dans le bac d'alimentation prioritaire (PSI)" à la page 223
- "Prévention des bourrages papier" à la page 337

En cas de bourrage, reportez-vous aux instructions de "Bourrage" à la page 364.

Envoi d'un travail à l'impression

Installez le pilote d'impression pour utiliser toutes les fonctions de l'imprimante. Lorsque vous choisissez l'option **Imprimer** depuis une application, une fenêtre représentant le pilote d'impression s'ouvre. Sélectionnez les paramètres adaptés au travail que vous envoyez à l'impression. Les réglages d'impression sélectionnés depuis le pilote annulent les réglages de menu par défaut sélectionnés depuis le panneau de commande ou dans la **Boîte à outils**.

Il se peut que vous deviez cliquer sur **Préférences** dans la boîte de dialogue **Imprimer** initiale pour visualiser tous les réglages système que vous pouvez changer. Si vous ne connaissez pas encore certaines fonctions de la fenêtre du pilote d'impression, reportez-vous à l'aide en ligne pour obtenir plus d'informations.

Pour imprimer un travail à partir d'une application Microsoft® Windows® classique :

- 1 Ouvrez le fichier que vous souhaitez imprimer.
- 2 Sélectionnez **Imprimer** dans le menu **Fichier**.
- 3 Vérifiez que l'imprimante sélectionnée dans la boîte de dialogue est bien la bonne. Si nécessaire, modifiez les paramètres du système (indiquez, par exemple, les pages que vous souhaitez imprimer ou le nombre de copies).
- 4 Cliquez sur **Préférences** pour régler les paramètres système non disponibles sur le premier écran, tels que **Qualité**, **Format papier** ou **Orientation image**.

La boîte de dialogue **Préférences d'impression** apparaît.

- 5 Spécifiez les réglages d'impression. Pour de plus amples informations, cliquez sur **Aide**.
- 6 Cliquez sur **OK** pour fermer la boîte de dialogue **Préférences d'impression**.
- 7 Cliquez sur **Imprimer** pour envoyer le travail à l'imprimante sélectionnée.

Annulation d'un travail d'impression

Vous pouvez annuler un travail d'impression de plusieurs façons.

Annulation à partir du panneau de commande

Pour annuler un travail une fois l'impression commencée :

- 1 Appuyez sur le bouton **X** (Annuler).



REMARQUE : L'impression est annulée pour le travail en cours. Tous les travaux suivants seront imprimés.

Annulation d'un travail à partir d'un ordinateur Windows

Annulation d'un travail à partir de la barre des tâches

Lorsque vous envoyez un travail à l'impression, une petite icône représentant l'imprimante s'affiche dans le coin droit de la barre des tâches.

- 1 Double-cliquez sur l'icône de l'imprimante.
Une liste des travaux d'impression s'affiche dans la fenêtre de l'imprimante.
- 2 Sélectionnez le travail que vous souhaitez annuler.
- 3 Appuyez sur la touche <Supprimer> du clavier.

Annulation d'un travail à partir du Bureau

- 1 Réduisez toutes les fenêtres des programmes afin que le Bureau soit entièrement visible.
Cliquez sur **Démarrer** → **Périphériques et imprimantes** (sous Windows 7 et Windows Server[®]2008 R2).
Cliquez sur **Démarrer** → **Imprimantes et télécopieurs** (sous Windows XP et 2003).
Cliquez sur **Démarrer** → **Panneau de configuration** → **Matériel et audio** → **Imprimantes** (sous Windows Vista[®]).
Cliquez sur **Démarrer** → **Panneau de configuration** → **Imprimantes** (sous Windows Server 2008).
Cliquez avec le bouton droit de la souris sur le coin inférieur gauche de l'écran, puis cliquez sur **Panneau de commande** → **Matériel et son** → **Périphériques et imprimantes** (sous Windows 8 et Windows 8.1).
Cliquez avec le bouton droit de la souris sur le coin inférieur gauche de l'écran, puis cliquez sur **Panneau de commande** → **Matériel** → **Périphériques et imprimantes** (sous Windows Server 2012 et Windows Server 2012 R2).
Une liste des imprimantes disponibles s'affiche.
- 2 Cliquez avec le bouton droit sur l'imprimante vers laquelle vous avez envoyé un travail d'impression et sélectionnez **Voir les impressions**.
- 3 Sélectionnez le pilote d'impression.
Une liste des travaux d'impression s'affiche dans la fenêtre de l'imprimante.
- 4 Sélectionnez le travail que vous souhaitez annuler.
- 5 Appuyez sur la touche <Supprimer> du clavier.

Impression directe avec un périphérique de stockage USB

La fonction Impression clé USB vous permet d'imprimer des fichiers stockés sur un périphérique de stockage USB à partir du panneau de commande.

REMARQUE : Si l'USB-Impr. est sur Marche (Mot de passe), vous devez entrer votre mot de passe à quatre chiffres pour utiliser la fonction d'impression. Si l'USB-Impr. est sur Arrêt, la fonction d'impression est désactivée. Pour plus de détails, reportez-vous à "Fonction activée" à la page 201.

Formats de fichiers supportés

Les fichiers sous les formats suivants peuvent être imprimés directement à partir d'un périphérique de stockage USB.

- PDF
- TIFF (une seule page uniquement)
- JPEG

REMARQUE : Vous pouvez imprimer par l'Impression directe d'un périphérique de mémoire USB uniquement les fichiers PDF/TIFF/JPEG créés à l'aide des fonctions de numérisation de votre imprimante.

Impression d'un fichier dans un périphérique de stockage USB

- 1 Insérez le périphérique de stockage USB dans le port USB de l'imprimante.

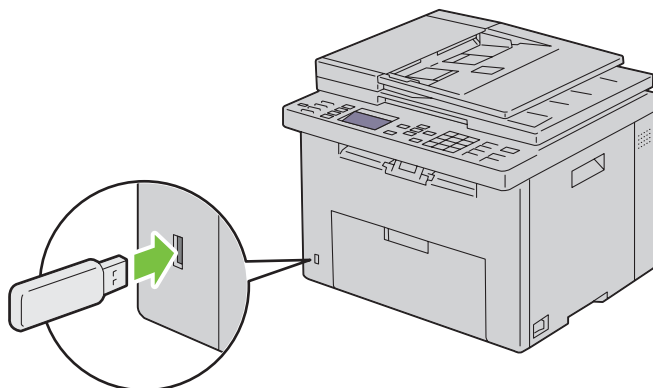



- 2 Appuyez sur le bouton **✓** jusqu'à ce que **Imprimer** depuis s'affiche, puis appuyez sur le bouton **✓** (**Régler**).
Le message **Sélectionner un document** apparaît.
Vous pouvez également imprimer un fichier en procédant comme suit.
 - a Appuyez sur le bouton **☰**.
 - b Vérifiez que **Impression clé USB** est en surbrillance, puis appuyez sur le bouton **✓** (**Régler**).
- 3 Appuyez sur le bouton **✓** jusqu'à ce que le fichier souhaité soit mis en surbrillance, puis appuyez sur le bouton **✓** (**Régler**).
- 4 Sélectionnez les options d'impression souhaitées.
- 5 Vérifiez que **Démarrer impression** s'affiche, puis appuyez sur le bouton **▶** (**Démarrer**).

Impression d'une page de rapport

Le menu `Rapport/liste` vous permet d'imprimer différents réglages de votre imprimante, dont les réglages de l'imprimante, les réglages du panneau, l'historique des travaux, l'historique des erreurs, la page de test des couleurs, la surveillance de protocole, le carnet d'adresses et l'activité de fax. Pour plus de détails sur la manière d'imprimer des rapports ou des listes, reportez-vous à "Rapport/liste" à la page 178.

Copie





-  **REMARQUE** : Les images utilisées dans le présent manuel sont celles de l'imprimante Imprimante Dell™ C1765nfw Color Multifunction Printer, sauf mention contraire.
-  **REMARQUE** : Si le paramètre Fonction activée de COPIE est réglé sur Marche (Mot de passe), vous devez saisir le mot de passe à quatre chiffres pour utiliser la fonction de copie. Si le paramètre Fonction activée de COPIE est réglé sur Arrêt, la fonction de copie est désactivée. Pour plus de détails, reportez-vous à "Fonction activée" à la page 201.

Chargement du papier pour copie



Les instructions relatives au chargement des documents d'impression sont les mêmes, que vous souhaitiez les imprimer, les envoyer par télécopie ou les photocopier. Pour plus de détails, reportez-vous à "Chargement du support d'impression" à la page 215.

Préparation d'un document

Vous pouvez utiliser la vitre d'exposition ou le chargeur automatique de documents (ADF) pour charger un original en vue de le copier, de le numériser ou de le télécopier. Vous pouvez charger jusqu'à 15 feuilles de 75 g/m² (20 lb) pour un même travail à l'aide du chargeur automatique ou une page à la fois sur la vitre d'exposition.

-  **AVERTISSEMENT** : Évitez de placer dans le chargeur automatique des documents mesurant moins de 148,0 x 210,0 mm ou plus de 215,9 x 355,6 mm, des formats ou des grammages de papier différents ensemble ou des livrets, brochures, transparents ou documents présentant des caractéristiques inhabituelles.
-  **AVERTISSEMENT** : Il ne faut pas placer dans le chargeur automatique du papier carbone, du papier couché, du papier pelure ou du papier très fin, froissé ou plié, courbé, roulé ou déchiré.
-  **AVERTISSEMENT** : N'utilisez pas dans le chargeur automatique des documents portant des agrafes, des trombones ou exposés à des adhésifs ou des solvants tels que de la colle, de l'encre et du liquide correcteur.
-  **REMARQUE** : Pour obtenir la meilleure qualité de numérisation, en particulier pour les images en couleur ou en échelle de gris, utilisez de préférence la vitre d'exposition.

Réalisation de copies à partir de la vitre d'exposition

-  **REMARQUE** : Il n'est pas nécessaire de disposer d'une connexion à un ordinateur pour effectuer des copies.
-  **REMARQUE** : Vérifiez qu'aucun document ne se trouve dans l'ADF. Si un document est détecté dans l'ADF, il sera prioritaire par rapport au document situé sur la vitre du chargeur de documents.
-  **REMARQUE** : Les impuretés présentes sur la vitre d'exposition peuvent provoquer des taches noires sur le résultat de copie. Pour un résultat optimal, nettoyez la vitre d'exposition avant utilisation. Pour de plus amples informations, reportez-vous à "Nettoyage du scanner" à la page 334.

Pour faire une copie à partir de la vitre d'exposition :

- 1 Ouvrez le couvercle de l'imprimante.

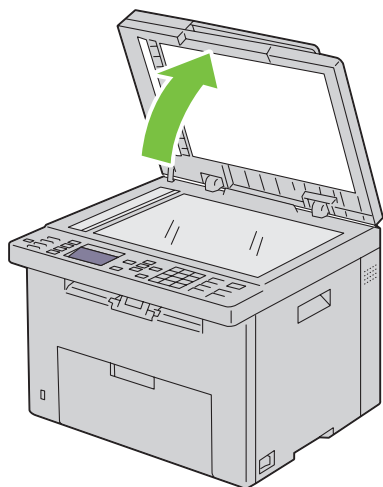

- 2 Placez le document face vers le bas sur la vitre d'exposition et alignez-le sur le repère d'alignement situé dans l'angle supérieur gauche de la vitre.

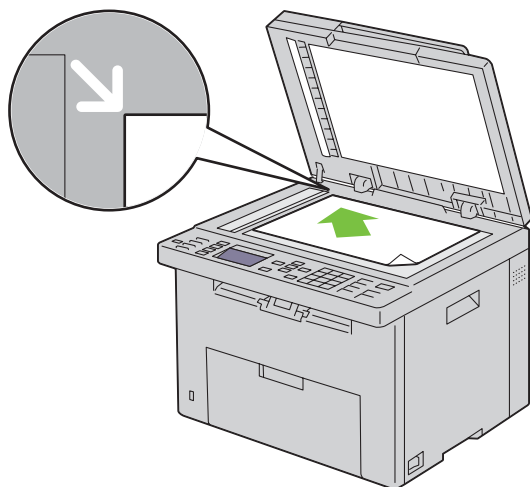



- 3 Fermez le couvercle de l'imprimante.

 **REMARQUE** : Si vous laissez le couvercle ouvert pendant la copie, la qualité de cette dernière risque d'en souffrir et la consommation de toner sera plus importante.

 **REMARQUE** : Si vous copiez une page d'un livre ou d'un magazine, levez le couvercle jusqu'à ce que ses charnières soient arrêtées par la butée, puis fermez-le. Si l'épaisseur du livre ou du magazine est supérieure à 20 mm, faites la copie avec le couvercle ouvert.

- 4 Personnalisez les paramètres de copie, notamment le nombre de copies, le format de copie, le contraste et la qualité d'image. Pour de plus amples informations, reportez-vous à "Réglage des options de copie" à la page 239. Pour effacer les paramètres, appuyez sur le bouton AC (Effacer tout).

- 5 Vérifiez que Démarrer copie s'affiche, puis appuyez sur le bouton  (Démarrer).

 **REMARQUE** : Appuyez sur le bouton  (Annuler) pour annuler un travail de copie lors de la numérisation d'un document.

Réalisation de copies à partir du chargeur automatique

PRÉCAUTION : Ne chargez pas plus de 15 feuilles dans le chargeur automatique et ne laissez pas plus de 15 feuilles arriver dans le bac de sortie. Le bac de sortie du chargeur automatique doit être vidé avant qu'il ne dépasse 15 feuilles, faute de quoi vos originaux risquent d'être endommagés.

REMARQUE : Pour obtenir une meilleure qualité de fax, en particulier pour les images avec différents tons de gris, utilisez la vitre du chargeur de documents au lieu de l'ADF.

REMARQUE : Il n'est pas nécessaire de disposer d'une connexion à un ordinateur pour effectuer des copies.

- 1 Chargez jusqu'à 15 feuilles de 75 g/m² (20 lb) face vers le haut dans le chargeur automatique, la bordure supérieure des documents pénétrant en premier. Ajustez ensuite les guides de document à la bonne taille.

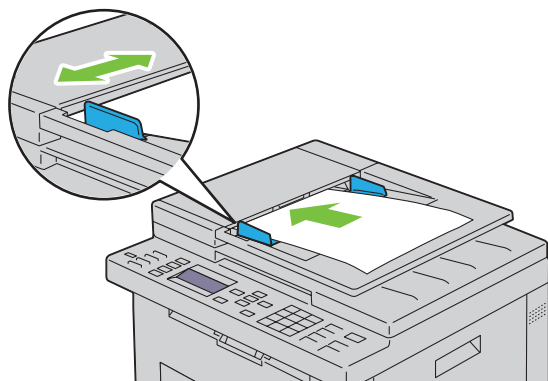

REMARQUE : Assurez-vous que vous utilisez les guides d'alignement de document avant de copier un document de format Legal.

- 2 Personnalisez les paramètres de copie, notamment le nombre de copies, le format de copie, le contraste et la qualité d'image. Pour de plus amples informations, reportez-vous à "Réglage des options de copie" à la page 239. Pour effacer les paramètres, appuyez sur le bouton AC (Effacer tout).
- 3 Vérifiez que Démarrer copie s'affiche, puis appuyez sur le bouton  (Démarrer).

REMARQUE : Appuyez sur le bouton  (Annuler) pour annuler un travail de copie lors de la numérisation d'un document.

Réglage des options de copie

Réglez les options suivantes pour le travail de copie actuel avant d'appuyer sur le bouton  (Démarrer) afin de lancer la copie.

REMARQUE : Les options de copie sont automatiquement réinitialisées à leur état par défaut après la copie.

Nombre de copies

Pour indiquer un nombre de copies entre 1 et 99 :

- 1 Chargez le(s) document(s) dans le chargeur automatique face vers le haut, la bordure supérieure pénétrant la première.
OU

Placez un seul document face vers le bas sur la vitre d'exposition et fermez le capot.

Pour de plus amples informations concernant le chargement d'un document, reportez-vous à "Réalisation de copies à partir du chargeur automatique" à la page 239 ou "Réalisation de copies à partir de la vitre d'exposition" à la page 237.

- 2 Appuyez sur le bouton  (Copie).
- 3 Saisissez le nombre de copie à l'aide du pavé numérique afin de choisir le nombre souhaité.



Couleur

Pour sélectionner le mode de copie couleur ou noir et blanc :

- 1 Chargez le(s) document(s) dans le chargeur automatique face vers le haut, la bordure supérieure pénétrant la première.
OU

Placez un seul document face vers le bas sur la vitre d'exposition et fermez le capot.

Pour de plus amples informations concernant le chargement d'un document, reportez-vous à "Réalisation de copies à partir du chargeur automatique" à la page 239 ou "Réalisation de copies à partir de la vitre d'exposition" à la page 237.

- 2 Appuyez sur le bouton  (Copie).
- 3 Appuyez sur le bouton  (Mode couleur) pour sélectionner le mode de copie couleur ou noir et blanc.

Vous pouvez également choisir le mode couleur souhaité en sélectionnant **Préférences** sur le panneau de commande.

 **REMARQUE** : Si le paramètre **Fonction activée de COPIE** est réglé sur **Marche** (Mot de passe couleur), vous devez saisir le mot de passe à quatre chiffres pour utiliser la fonction de copie. Si le paramètre **Fonction activée de COPIE** est réglé sur **Arrêt**, la fonction de copie est désactivée. Pour plus de détails, reportez-vous à "Fonction activée" à la page 201.

Assemblé

Pour trier le résultat de copie : par exemple, si vous effectuez deux copies de documents de trois pages, un document complet de trois pages sera imprimé, suivi du deuxième document complet.

 **REMARQUE** : La copie de documents contenant une grande quantité de données risque d'épuiser la mémoire disponible. Si la mémoire est insuffisante pour l'opération, désactivez **Assemblé** et activez **Non assemblé** sur le panneau de contrôle.

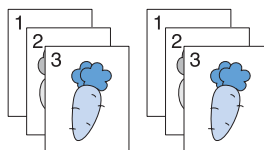







- 1 Chargez le(s) document(s) dans le chargeur automatique face vers le haut, la bordure supérieure pénétrant la première.

OU

Placez un seul document face vers le bas sur la vitre d'exposition et fermez le capot.

Pour de plus amples informations concernant le chargement d'un document, reportez-vous à "Réalisation de copies à partir du chargeur automatique" à la page 239 ou "Réalisation de copies à partir de la vitre d'exposition" à la page 237.

- 2 Appuyez sur le bouton  (Copie).
- 3 Appuyez sur le bouton  jusqu'à ce que **Préférences** s'affiche, puis appuyez sur le bouton  (**Régler**).
- 4 Vérifiez que **Assemblé** s'affiche, puis appuyez sur le bouton  (**Régler**).
- 5 Appuyez sur le bouton  pour sélectionner le réglage voulu, puis appuyez sur le bouton  (**Régler**).

 **REMARQUE** : Les valeurs signalées par un astérisque (*) correspondent aux paramètres par défaut d'origine du menu.

Non assemblé*	N'effectue pas le tri des copies.
Assemblé	Effectue un tri des copies.

Auto	Détermine automatiquement le mode de sortie pour le travail de copie.
------	---

- 6 Si nécessaire, personnalisez les paramètres de copie, notamment le nombre de copies, le contraste et la qualité d'image. Reportez-vous à "Réglage des options de copie" à la page 239.

Réduire/agrandir

Pour réduire ou agrandir la taille d'une image copiée, de 25 à 400 pour cent lorsque vous copiez des originaux à partir de la vitre d'exposition ou du chargeur automatique :

 **REMARQUE** : Lorsque vous faites une copie de taille réduite, des lignes noires peuvent apparaître au bas de la copie.







 **REMARQUE** : Cet élément ne s'affiche que lorsque *Multiple haut* est réglé sur *Arrêt* ou *Manuel*.

- 1 Chargez le(s) document(s) dans le chargeur automatique face vers le haut, la bordure supérieure pénétrant la première.

OU

Placez un seul document face vers le bas sur la vitre d'exposition et fermez le capot.

Pour de plus amples informations concernant le chargement d'un document, reportez-vous à "Réalisation de copies à partir du chargeur automatique" à la page 239 ou "Réalisation de copies à partir de la vitre d'exposition" à la page 237.

- 2 Appuyez sur le bouton  (Copie).
- 3 Appuyez sur le bouton  jusqu'à ce que *Préférences* s'affiche, puis appuyez sur le bouton  (Réglé).
- 4 Appuyez sur le bouton  jusqu'à ce que *Réduire/Agrandir* s'affiche, puis appuyez sur le bouton  (Réglé).
- 5 Appuyez sur le bouton  pour sélectionner le réglage voulu, puis appuyez sur le bouton  (Réglé).

série mm

 **REMARQUE** : Les valeurs signalées par un astérisque (*) correspondent aux paramètres par défaut d'origine du menu.

200 %

A5->A4(141 %)

A5->B5(122 %)

100 %*

B5->A5(81 %)

A4->A5(70 %)

50 %

série pouce

200 %

Statement->Legal(154 %)

Statement->Letter(129 %)

100 %*

Legal->Letter (78 %)

Ledger->Letter(64 %)

50 %

 **REMARQUE** : Vous pouvez également utiliser le pavé numérique pour saisir le rapport de zoom souhaité, entre 25 % et 400 %, ou appuyez sur le bouton > pour augmenter le rapport de zoom ou sur le bouton < pour le réduire, avec des paliers de 1 %.

Format document







Spécifier le format par défaut du document :

- 1 Chargez le(s) document(s) dans le chargeur automatique face vers le haut, la bordure supérieure pénétrant la première.

OU

Placez un seul document face vers le bas sur la vitre d'exposition et fermez le capot.

Pour de plus amples informations concernant le chargement d'un document, reportez-vous à "Réalisation de copies à partir du chargeur automatique" à la page 239 ou "Réalisation de copies à partir de la vitre d'exposition" à la page 237.

- 2 Appuyez sur le bouton  (Copie).
- 3 Appuyez sur le bouton  jusqu'à ce que Préférences s'affiche, puis appuyez sur le bouton  (Régler).
- 4 Appuyez sur le bouton  jusqu'à ce que Taille document s'affiche, puis appuyez sur le bouton  (Régler).
- 5 Appuyez sur le bouton  pour sélectionner le réglage voulu, puis appuyez sur le bouton  (Régler).

 **REMARQUE** : Les valeurs signalées par un astérisque (*) correspondent aux paramètres par défaut d'origine du menu.

A4 (210 x 297 mm)^{*1}

A5 (148 x 210 mm)

B5 (182 x 257 mm)

Lettre (8,5 x 11")^{*1}

Folio (8,5 x 13")

Légal (8,5 x 14")

Exécutive (7,25 x 10,5")

^{*1} Le choix
Taille document dépend des
normes spécifiques à chaque pays.

Type de l'original



Sélectionner la qualité d'image de la copie :





- 1 Chargez le(s) document(s) dans le chargeur automatique face vers le haut, la bordure supérieure pénétrant la première.

OU

Placez un seul document face vers le bas sur la vitre d'exposition et fermez le capot.

Pour de plus amples informations concernant le chargement d'un document, reportez-vous à "Réalisation de copies à partir du chargeur automatique" à la page 239 ou "Réalisation de copies à partir de la vitre d'exposition" à la page 237.

- 2 Appuyez sur le bouton  (Copie).
- 3 Appuyez sur le bouton  jusqu'à ce que Préférences s'affiche, puis appuyez sur le bouton  (Régler).









- 4 Appuyez sur le bouton  jusqu'à ce que Type de l'original s'affiche, puis appuyez sur le bouton  (Réglé).
- 5 Appuyez sur le bouton  pour sélectionner le réglage voulu, puis appuyez sur le bouton  (Réglé).

 **REMARQUE** : Les valeurs signalées par un astérisque (*) correspondent aux paramètres par défaut d'origine du menu.

Texte	Utilisé pour des documents contenant du texte.
Texte & Photo*	Utilisé pour les documents contenant du texte et des photos.
Photo	Utilisé pour des documents contenant des photos.

+ clair/+ foncé

Régler le contraste afin de rendre la copie plus claire ou plus foncée que l'original:





- 1 Chargez le(s) document(s) dans le chargeur automatique face vers le haut, la bordure supérieure pénétrant la première.
OU
Placez un seul document face vers le bas sur la vitre d'exposition et fermez le capot.
Pour de plus amples informations concernant le chargement d'un document, reportez-vous à "Réalisation de copies à partir du chargeur automatique" à la page 239 ou "Réalisation de copies à partir de la vitre d'exposition" à la page 237.
- 2 Appuyez sur le bouton  (Copie).
- 3 Appuyez sur le bouton  jusqu'à ce que Préférences s'affiche, puis appuyez sur le bouton  (Réglé).
- 4 Appuyez sur le bouton  jusqu'à ce que +clair/+foncé soit mis en surbrillance, puis appuyez sur le bouton  (Réglé).
- 5 Appuyez sur le bouton  ou  pour sélectionner les réglages voulus, puis appuyez sur le bouton  (Réglé).



 **REMARQUE** : Les valeurs signalées par un astérisque (*) correspondent aux paramètres par défaut d'origine du menu.

+ clair 2	Permet de rendre la copie plus claire que l'original. Donne de bons résultats avec les impressions sombres.
+ clair 1	
Normal*	Donne de bons résultats avec les documents tapés ou imprimés normalement.
+ foncé 1	Permet de rendre la copie plus sombre que l'original. Donne de bons résultats avec les impressions claires ou les tracés légers au crayon.
+ foncé 2	

Netteté

Régler la netteté afin de rendre la copie plus nette que l'original ou d'en réduire la définition :

- 1 Chargez le(s) document(s) dans le chargeur automatique face vers le haut, la bordure supérieure pénétrant la première.
OU
Placez un seul document face vers le bas sur la vitre d'exposition et fermez le capot.
Pour de plus amples informations concernant le chargement d'un document, reportez-vous à "Réalisation de copies à partir du chargeur automatique" à la page 239 ou "Réalisation de copies à partir de la vitre d'exposition" à la page 237.
- 2 Appuyez sur le bouton  (Copie).
- 3 Appuyez sur le bouton  jusqu'à ce que Préférences s'affiche, puis appuyez sur le bouton  (Réglé).
- 4 Appuyez sur le bouton  jusqu'à ce que Netteté s'affiche, puis appuyez sur le bouton  (Réglé).

- 5 Appuyez sur le bouton  pour sélectionner le réglage voulu, puis appuyez sur le bouton  (Réglé).

 **REMARQUE** : Les valeurs signalées par un astérisque (*) correspondent aux paramètres par défaut d'origine du menu.

Netteté maximale	Rend la copie plus nette que l'original.
Plus net	
Normal*	Ne rend pas la copie plus nette ni plus douce que l'original.
Plus doux	Rend la copie plus douce que l'original.
Le + doux	

Exposition auto







Supprimer l'arrière-plan de l'original afin de faire ressortir le texte de la copie :

- 1 Chargez le(s) document(s) dans le chargeur automatique face vers le haut, la bordure supérieure pénétrant la première.

OU

Placez un seul document face vers le bas sur la vitre d'exposition et fermez le capot.

Pour de plus amples informations concernant le chargement d'un document, reportez-vous à "Réalisation de copies à partir du chargeur automatique" à la page 239 ou "Réalisation de copies à partir de la vitre d'exposition" à la page 237.

- 2 Appuyez sur le bouton  (Copie).
- 3 Appuyez sur le bouton  jusqu'à ce que Préférences s'affiche, puis appuyez sur le bouton  (Réglé).
- 4 Appuyez sur le bouton  jusqu'à ce que Exposition auto s'affiche, puis appuyez sur le bouton  (Réglé).
- 5 Appuyez sur le bouton  jusqu'à ce que Marche s'affiche, puis appuyez sur le bouton  (Réglé).

Multiple Haut

Imprimer deux images originales et les adapter à la taille d'une feuille de papier :

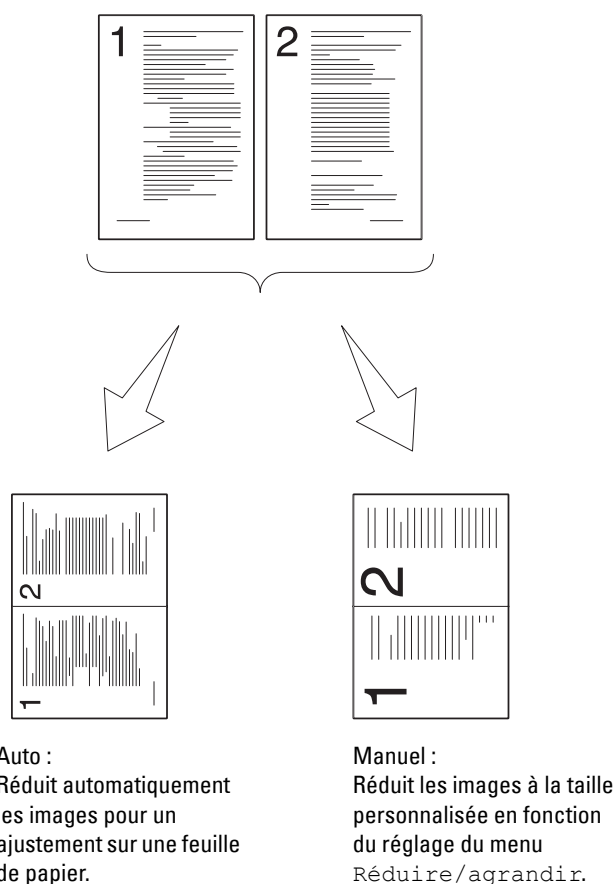





- 1 Chargez le(s) document(s) dans le chargeur automatique face vers le haut, la bordure supérieure pénétrant la première.

OU

Placez un seul document face vers le bas sur la vitre d'exposition et fermez le capot.

Pour de plus amples informations concernant le chargement d'un document, reportez-vous à "Réalisation de copies à partir du chargeur automatique" à la page 239 ou "Réalisation de copies à partir de la vitre d'exposition" à la page 237.

- 2 Appuyez sur le bouton  (Copie).
- 3 Appuyez sur le bouton  jusqu'à ce que Préférences s'affiche, puis appuyez sur le bouton  (Régler).
- 4 Appuyez sur le bouton  jusqu'à ce que Multiple Haut s'affiche, puis appuyez sur le bouton  (Régler).



- 5 Appuyez sur le bouton  pour sélectionner le réglage voulu, puis appuyez sur le bouton  (**Régler**).



 **REMARQUE** : Les valeurs signalées par un astérisque (*) correspondent aux paramètres par défaut d'origine du menu.

Arrêt*	N'effectue pas une impression multiple haut.
Auto	Réduit automatiquement les images d'origine pour un ajustement sur une feuille de papier.
Manuel	Imprime les images de l'original sur une feuille de papier à la taille spécifiée dans Réduire/agrandir.

- 6 Si nécessaire, personnalisez les paramètres de copie, notamment le nombre de copies, le contraste et la qualité d'image. Reportez-vous à "Réglage des options de copie" à la page 239.

- 7 Vérifiez que Démarrer copie s'affiche, puis appuyez sur le bouton  (**Démarrer**).

Lorsque vous utilisez la vitre d'exposition et que le paramètre Multiple Haut est défini sur Auto, ou Manuel, l'affichage vous invite à poser une nouvelle page. Appuyez sur le bouton  pour sélectionner Oui ou Non, puis appuyez sur le bouton  (**Régler**).

Si vous sélectionnez Oui, appuyez sur le bouton  pour sélectionner Continuer ou Annuler, puis appuyez sur le bouton  (**Régler**).

Marge haut/bas









Spécifier les marges supérieure et inférieure de la copie :

- 1 Chargez le(s) document(s) dans le chargeur automatique face vers le haut, la bordure supérieure pénétrant la première.

OU

Placez un seul document face vers le bas sur la vitre d'exposition et fermez le capot.

Pour de plus amples informations concernant le chargement d'un document, reportez-vous à "Réalisation de copies à partir du chargeur automatique" à la page 239 ou "Réalisation de copies à partir de la vitre d'exposition" à la page 237.

- 2 Appuyez sur le bouton  (**Copie**).
- 3 Appuyez sur le bouton  jusqu'à ce que Préférences s'affiche, puis appuyez sur le bouton  (**Régler**).
- 4 Appuyez sur le bouton  jusqu'à ce que Marge haut/bas s'affiche, puis appuyez sur le bouton  (**Régler**).
- 5 Appuyez sur le bouton  ou  ou entrez la valeur de votre choix à l'aide du pavé numérique, puis appuyez sur le bouton  (**Régler**).

 **REMARQUE** : Les valeurs signalées par un astérisque (*) correspondent aux paramètres par défaut d'origine du menu.

4 mm*	Précisez la valeur par incréments de 1 mm.
-------	--

Plage de valeurs
disponibles :
0-50 mm

Marge gauche/droite









Spécifier les marges gauche et droite de la copie :

- 1 Chargez le(s) document(s) dans le chargeur automatique face vers le haut, la bordure supérieure pénétrant la première.

OU

Placez un seul document face vers le bas sur la vitre d'exposition et fermez le capot.

Pour de plus amples informations concernant le chargement d'un document, reportez-vous à "Réalisation de copies à partir du chargeur automatique" à la page 239 ou "Réalisation de copies à partir de la vitre d'exposition" à la page 237.

- 2 Appuyez sur le bouton  (Copie).
- 3 Appuyez sur le bouton  jusqu'à ce que Préférences s'affiche, puis appuyez sur le bouton  (Régler).
- 4 Appuyez sur le bouton  jusqu'à ce que Marge gauche/droite s'affiche, puis appuyez sur le bouton  (Régler).
- 5 Appuyez sur le bouton  ou  ou entrez la valeur de votre choix à l'aide du pavé numérique, puis appuyez sur le bouton  (Régler).

 **REMARQUE** : Les valeurs signalées par un astérisque (*) correspondent aux paramètres par défaut d'origine du menu.

4 mm* Précisez la valeur par incréments de 1 mm.

Plage de valeurs
disponibles :
0–50 mm

Marge centre









Spécifier la marge centrale de la copie :

- 1 Chargez le(s) document(s) dans le chargeur automatique face vers le haut, la bordure supérieure pénétrant la première.

OU

Placez un seul document face vers le bas sur la vitre d'exposition et fermez le capot.

Pour de plus amples informations concernant le chargement d'un document, reportez-vous à "Réalisation de copies à partir du chargeur automatique" à la page 239 ou "Réalisation de copies à partir de la vitre d'exposition" à la page 237.

- 2 Appuyez sur le bouton  (Copie).
- 3 Appuyez sur le bouton  jusqu'à ce que Préférences s'affiche, puis appuyez sur le bouton  (Régler).
- 4 Appuyez sur le bouton  jusqu'à ce que Marge centre s'affiche, puis appuyez sur le bouton  (Régler).
- 5 Appuyez sur le bouton  ou  ou entrez la valeur de votre choix à l'aide du pavé numérique, puis appuyez sur le bouton  (Régler).

 **REMARQUE** : Les valeurs signalées par un astérisque (*) correspondent aux paramètres par défaut d'origine du menu.



0 mm* Précisez la valeur par incréments de 1 mm.

Plage de valeurs
disponibles :
0–50 mm

Utilisation de la Copie ID



Vous pouvez copier les deux faces d'une carte d'identité sur une seule feuille au format d'origine en sélectionnant **Démarrer copie ID**.

Pour faire une copie :





- 1 Placez une carte d'identité face vers le bas sur la vitre d'exposition et fermez le capot.
Pour de plus amples informations concernant le chargement d'un document, reportez-vous à "Réalisation de copies à partir de la vitre d'exposition" à la page 237.
- 2 Appuyez sur le bouton  (Copie).
- 3 Pour spécifier les options de copie ci-dessous, appuyez sur le bouton  jusqu'à ce que **Préférences** s'affiche, puis appuyez sur le bouton  (**Régler**).

- + clair/+ foncé
- Netteté
- Exposition auto
- Couleur

Pour plus de détails sur les options de copie, reportez-vous à "Réglage des options de copie" à la page 239.

- 4 Appuyez sur le bouton  jusqu'à ce que **Démarrer copie ID** s'affiche, puis appuyez sur le bouton  (**Régler**).

Une fois le recto de la carte d'identité numérisé, l'affichage vous invite à retourner cette dernière.

- a Pour numériser le verso de la carte d'identité, retournez-la et appuyez sur le bouton  jusqu'à ce que **Continuer** s'affiche, puis appuyez sur le bouton  (**Régler**).
- b Pour terminer la copie sans numériser le verso de la carte d'identité, appuyez sur le bouton  jusqu'à ce que **Impr. maintenant** s'affiche, puis appuyez sur le bouton  (**Régler**).











 **REMARQUE** : Si le paramètre **Fonction activée de COPIE** est réglé sur **Activé (MDP coul.)**, vous devez saisir le mot de passe à quatre chiffres pour utiliser la fonction de copie en couleur. Pour plus de détails, reportez-vous à "Fonction activée" à la page 201.

Modification des paramètres par défaut

Les options du menu COPIE, notamment le contraste et la qualité d'image, peuvent être définies sur les modes les plus fréquemment utilisés. Lorsque vous copiez un document, les paramètres par défaut sont utilisés, sauf s'ils sont modifiés à l'aide des boutons correspondants du panneau de commande.

 **REMARQUE** : Lorsque vous définissez des options de copie, appuyez sur le bouton **AC (Effacer tout)** pour annuler les réglages modifiés et revenir à l'état par défaut.

Pour créer vos propres paramètres par défaut :

- 1 Appuyez sur le bouton  (Menu).
- 2 Appuyez sur le bouton  jusqu'à ce que **Système** soit mis en surbrillance, puis appuyez sur le bouton  (**Régler**).
- 3 Vérifiez que **Réglages par défaut** est mis en surbrillance, puis appuyez sur le bouton  (**Régler**).
- 4 Vérifiez que **Copie par défaut** s'affiche, puis appuyez sur le bouton  (**Régler**).
- 5 Appuyez sur le bouton  jusqu'à ce que le menu souhaité s'affiche, puis appuyez sur le bouton  (**Régler**).
- 6 Appuyez sur le bouton  ou  jusqu'à ce que le réglage souhaité s'affiche ou saisissez la valeur à l'aide du pavé numérique, puis appuyez sur le bouton  (**Régler**).
- 7 Répétez les étapes 5 et 6 au besoin.
- 8 Pour revenir à l'écran précédent, appuyez sur le bouton  (**Retour**).

Numérisation

Présentation de la numérisation

 **REMARQUE** : Si le réglage Fonction activée de NUMÉRISATION est réglé sur Marche (Mot de passe), vous devez saisir le mot de passe à quatre chiffres pour utiliser la fonction de numérisation. Si le réglage Fonction activée de NUMÉRISATION est réglé sur Arrêt, la fonction de numérisation est désactivée. Pour plus de détails, reportez-vous à "Fonction activée" à la page 201.

 **REMARQUE** : Les images utilisées dans le présent manuel sont celles de l'imprimante Dell™ C1765nfw Color Multifunction Printer, sauf mention contraire.

Vous pouvez utiliser votre Dell™ C1765nf/C1765nfw Color Multifunction Printer pour transformer les images et le texte en images modifiables sur votre ordinateur.

PaperPort® est un programme qui vous permet d'organiser, de trouver et de partager tous vos documents papier et numériques. Il est fourni avec l'imprimante.

 **REMARQUE** : PaperPort peut ne pas être pris en charge en fonction des systèmes d'exploitation.

 **REMARQUE** : L'application PaperPort est disponible uniquement sur le disque *PaperPort 14* fourni avec l'imprimante. Ce logiciel sous licence ne peut être téléchargé sur le site www.dell.com/support.

Le réglage de la résolution à utiliser lorsque vous numérisez un document dépend du type de document et de l'utilisation que vous comptez faire de l'image ou du document après l'avoir numérisé sur votre ordinateur. Pour des résultats optimaux, utilisez les réglages recommandés.

Type	Résolution
Documents	300 ppp en noir et blanc ou 200 ppp en échelle de gris ou en couleurs
Documents de mauvaise qualité ou contenant du texte à petits caractères	400 ppp en noir et blanc ou 300 ppp en échelle de gris
Photographies et images	100–200 ppp en couleurs ou 200 ppp en échelle de gris
Images provenant d'une imprimante jet d'encre	150–300 ppp
Images destinées à une imprimante haute résolution	300–600 ppp

Toute numérisation à des résolutions supérieures à celles recommandées risque de dépasser les capacités de l'application. Si vous avez besoin d'une résolution supérieure à celles recommandées dans le tableau ci-dessous, vous devez réduire la taille de l'image en la prévisualisant (ou en la pré-numérisant) et en la rognant avant d'effectuer la numérisation.





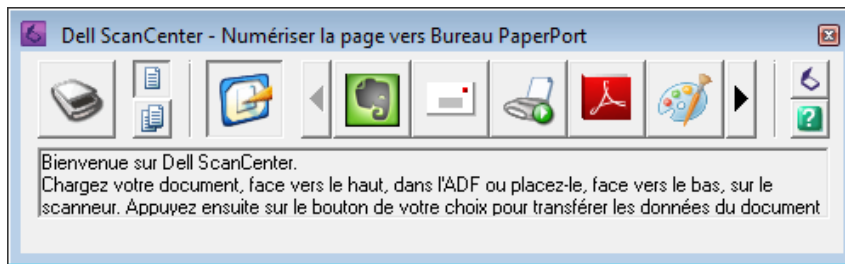





 **REMARQUE** : Vous pouvez utiliser le logiciel de reconnaissance optique de caractères (OCR) intégré à PaperPort pour copier le texte des documents numérisés de manière à pouvoir l'utiliser et le modifier dans n'importe quel logiciel de traitement de texte ou tableur. Le processus OCR nécessite des images texte numérisées à une résolution de 150 à 600 ppp. Une résolution de 300 ou 600 ppp est recommandée pour les éléments graphiques.

Dell ScanCenter est une application PaperPort qui vous permet de numériser des éléments et de les envoyer directement dans PaperPort ou dans un autre programme présent sur votre ordinateur sans passer par PaperPort. Dell ScanCenter s'exécute comme une application séparée à partir du menu Démarrer de Microsoft® Windows® et affiche la barre d'outils Dell ScanCenter. Pour plus d'informations sur l'utilisation de Dell ScanCenter, reportez-vous au menu Aide de PaperPort.



Les icônes de la barre **Dell ScanCenter** représentent les programmes limités à **PaperPort** et à **Dell ScanCenter**. Pour numériser et envoyer un élément dans un programme, cliquez sur l'icône du programme, puis numérisez l'élément. **Dell ScanCenter** démarre automatiquement le programme sélectionné une fois la numérisation terminée.

Numérisation depuis le panneau de commande - Avec une application

-  **REMARQUE** : Vérifiez que votre ordinateur et l'imprimante sont correctement connectés avec le câble USB.
 -  **REMARQUE** : Vous devez utiliser le **Gestionnaire de bouton de numérisation** installé sur votre ordinateur pour configurer l'emplacement du fichier de numérisation et pour choisir d'ouvrir le fichier avec son application associée. Pour plus de détails, reportez-vous à "ScanButton Manager" à la page 307.
- 1 Chargez le(s) document(s) dans le chargeur automatique face vers le haut, la bordure supérieure pénétrant la première. OU
Placez un seul document face vers le bas sur la vitre d'exposition et fermez le capot.
Pour de plus amples informations concernant le chargement d'un document, reportez-vous à "Réalisation de copies à partir du chargeur automatique" à la page 239 ou "Réalisation de copies à partir de la vitre d'exposition" à la page 237.
 - 2 Appuyez sur le bouton  (Numérisation).
 - 3 Appuyez sur le bouton  jusqu'à ce que Num. ordinateur s'affiche, puis appuyez sur le bouton  (Réglé).
 - 4 Appuyez sur le bouton  jusqu'à ce que Ordinateur s'affiche, puis appuyez sur le bouton  (Réglé).
 - 5 Configurez les paramètres de numérisation le cas échéant.
Les réglages disponibles sont notamment le format de fichier et le mode couleur. Pour configurer ces paramètres, appuyez sur le bouton  jusqu'à ce que Préférences s'affiche, puis appuyez sur le bouton  (Réglé). Pour plus de détails sur le réglage des éléments, reportez-vous à "Num par défaut" à la page 172.
 - 6 Vérifiez que Démarrer num. s'affiche, puis appuyez sur le bouton  (Démarrer).
L'image numérisée s'affiche sur l'écran de votre ordinateur et le fichier correspondant est enregistré à l'emplacement spécifié dans le **Gestionnaire de bouton de numérisation**.
-  **REMARQUE** : Si la boîte de dialogue suivante apparaît sur votre ordinateur, sélectionnez **Dell C1765 MFP Scan Button Manager**, puis cliquez sur **OK**.

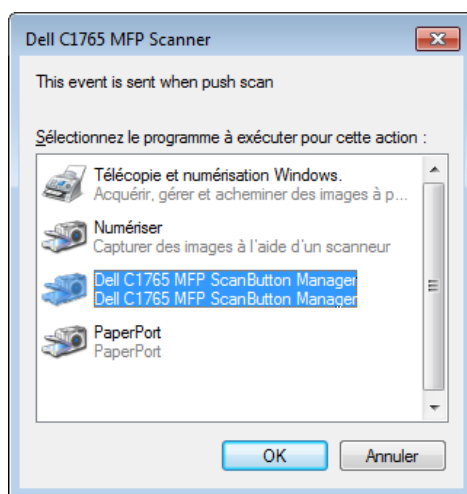

Numérisation depuis le panneau de commande - avec WSD

Si l'imprimante est connectée à un ordinateur via un réseau utilisant le protocole Web Services on Devices (WSD), vous pouvez ce protocole pour envoyer des images numérisées vers un ordinateur.

 **REMARQUE** : Pour numériser à l'aide de WSD, vous devez configurer la connexion à l'aide de WSD.

 **REMARQUE** : WSD est pris en charge uniquement par Windows Vista®, Windows 7, Windows 8 et Windows 8.1.

Configuration de l'imprimante pour numériser via WSD

Installez l'imprimante et l'ordinateur pour une connexion à l'aide de WSD.

Vérification de l'installation de l'imprimante

Réglez WSD sur Activer dans les paramètres de l'imprimante. Pour plus de détails, reportez-vous à "Protocole" à la page 183.

Configuration de l'ordinateur

 **REMARQUE** : Sous Windows 8 et Windows 8.1, l'ordinateur connecte automatiquement l'imprimante à l'aide de WSD. Il n'est pas nécessaire d'installer l'imprimante manuellement.

Sous Windows 7 :

- 1 Cliquez sur Démarrer → Ordinateur → Réseau
- 2 Cliquez à l'aide du bouton droit de la souris sur l'icône de l'imprimante, puis cliquez sur **Installer**. L'imprimante est connectée à l'aide de WSD.

Sous Windows Vista :









- 1 Cliquez sur Démarrer → Réseau
- 2 Cliquez à l'aide du bouton droit de la souris sur l'icône de l'imprimante, puis cliquez sur **Installer**.
- 3 Cliquez sur **Continuer**. L'imprimante est connectée à l'aide de WSD.

Procédures de numérisation via WSD

- 1 Chargez le(s) document(s) dans le chargeur automatique face vers le haut, la bordure supérieure pénétrant la première.
OU

Placez un seul document face vers le bas sur la vitre d'exposition et fermez le capot.

Pour de plus amples informations concernant le chargement d'un document, reportez-vous à "Réalisation de copies à partir du chargeur automatique" à la page 239 ou "Réalisation de copies à partir de la vitre d'exposition" à la page 237.

- 2 Appuyez sur le bouton  (Numérisation).
- 3 Appuyez sur le bouton  jusqu'à ce que Num. ordinateur s'affiche, puis appuyez sur le bouton  (Régler).
- 4 Appuyez sur le bouton  jusqu'à ce que l'ordinateur avec lequel vous souhaitez envoyer la numérisation soit mis en surbrillance, puis appuyez sur le bouton  (Régler).
- 5 Appuyez sur le bouton  jusqu'à ce que Événement s'affiche, puis appuyez sur le bouton  (Régler).
- 6 Appuyez sur le bouton  jusqu'à ce que la numérisation souhaitée s'affiche, puis appuyez sur le bouton  (Régler).

 **REMARQUE** : L'application à laquelle chaque numérisation, est associée dépend de la configuration de l'ordinateur.

- 7 Vérifiez que Démarrer num. s'affiche, puis appuyez sur le bouton  (Démarrer).

Numérisation en utilisant un pilote TWAIN

Votre imprimante prend en charge le pilote TWAIN pour numériser des images. TWAIN est un des composants standard fournis par Windows XP, Windows Vista, Windows 7, Windows 8, Windows 8.1, Windows Server® 2003, Windows Server 2008, Windows Server 2008 R2, Windows Server 2012, Windows Server 2012 R2, Mac OS X 10.4, Mac OS X 10.5, Mac OS X 10.6, Mac OS X 10.7, OS X 10.8 et OS X 10.9, et fonctionne avec de nombreux scanners.

 **REMARQUE** : Vérifiez que votre ordinateur et l'imprimante sont correctement connectés avec les câbles USB ou Ethernet.

Pour numériser une image depuis PaperPort :

- 1 Chargez le(s) document(s) dans le chargeur automatique face vers le haut, la bordure supérieure pénétrant la première.
OU
Placez un seul document face vers le bas sur la vitre d'exposition et fermez le capot.
Pour de plus amples informations concernant le chargement d'un document, reportez-vous à "Réalisation de copies à partir du chargeur automatique" à la page 239 ou "Réalisation de copies à partir de la vitre d'exposition" à la page 237.
- 2 Dans le menu Démarrer de Windows, cliquez sur Nuance PaperPort 14 à partir de Tous les programmes, puis cliquez sur PaperPort (sous Windows 8 et Windows 8.1, cliquez sur l'icône PaperPort sur l'écran Démarrer).
- 3 Dans l'onglet Bureau, cliquez sur Paramètres de numérisation du groupe Panneau de fonctions.
- 4 Cliquez sur Sélectionner du panneau Numériser ou prendre une photo.
- 5 Dans la boîte de dialogue Scanners disponibles, sélectionnez TWAIN: Dell C1765 MFP Scanner puis cliquez sur OK.
- 6 Sélectionnez vos préférences de numérisation et cliquez sur Aperçu pour afficher l'aperçu de l'image.

 **REMARQUE** : L'illustration peut varier en fonction des divers systèmes d'exploitation.

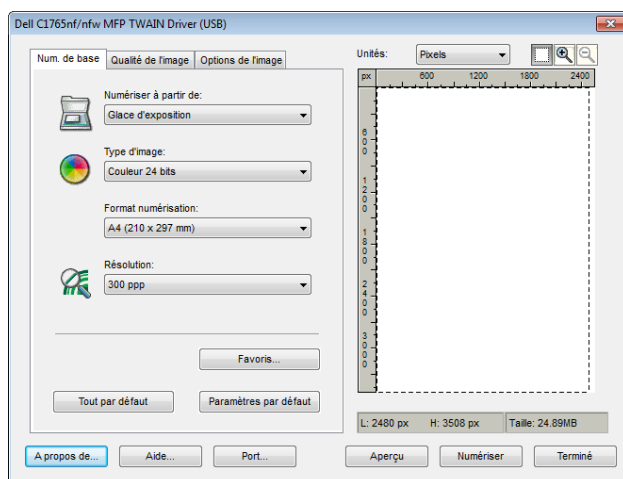

- 7 Sélectionnez les propriétés souhaitées dans les onglets **Qualité de l'image** et **Options de l'image**.
- 8 Cliquez sur **Numériser** pour lancer la numérisation.
- 9 Suivez les instructions à l'écran pour modifier l'image après l'avoir copiée sur votre ordinateur.

Numérisation en utilisant le pilote Windows Image Acquisition (WIA)

Votre imprimante prend également en charge le pilote WIA pour numériser des images. Le pilote WIA est l'un des composants standards fournis par Windows XP et les systèmes d'exploitation ultérieurs. Il fonctionne avec les appareils photos et les scanners. Contrairement au pilote TWAIN, le pilote WIA vous permet de numériser une image et de manipuler facilement cette image sans logiciel supplémentaire.

 **REMARQUE** : Vérifiez que votre ordinateur et l'imprimante sont correctement connectés avec le câble USB.

- 1 Chargez le(s) document(s) dans le chargeur automatique face vers le haut, la bordure supérieure pénétrant la première.

OU

Placez un seul document face vers le bas sur la vitre d'exposition et fermez le capot.

Pour de plus amples informations concernant le chargement d'un document, reportez-vous à "Réalisation de copies à partir du chargeur automatique" à la page 239 ou "Réalisation de copies à partir de la vitre d'exposition" à la page 237.

- 2 Lancez le logiciel de dessin (**Paint** pour Windows, par exemple).

 **REMARQUE** : Si vous utilisez Windows Vista ou Windows Server 2008, utilisez **Windows Photo Gallery** au lieu de **Microsoft Paint**.

- 3 Cliquez sur **Fichier** → **À partir du scanner** ou de **l'appareil photo** (bouton **Paint** → **À partir du scanner** ou de **l'appareil photo** sous Windows 7, Windows 8, Windows 8.1, Windows Server 2008 R2, Windows Server 2012 et Windows Server 2012 R2).

La fenêtre **Numériser avec un scanner Dell C1765 MFP** s'affiche.

 **REMARQUE** : L'illustration peut varier en fonction des divers systèmes d'exploitation.

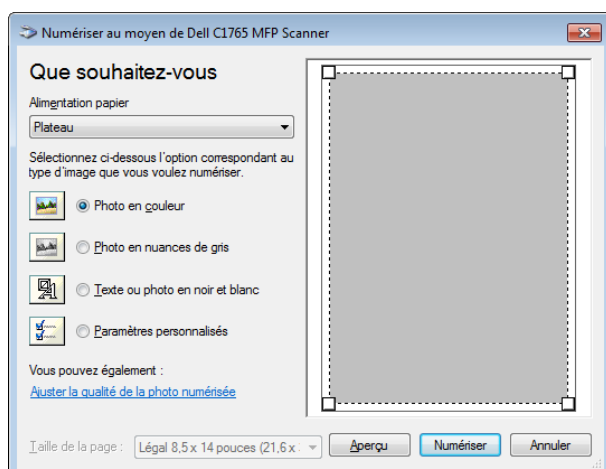

- 4 Sélectionnez vos préférences de numérisation puis cliquez sur **Ajuster la qualité de l'image numérisée** pour afficher la boîte de dialogue **Propriétés avancées**.
- 5 Sélectionnez les propriétés de votre choix, y compris la luminosité et le contraste, puis cliquez sur **OK**.
- 6 Cliquez sur **Numériser** pour lancer la numérisation.
- 7 Cliquez sur **Enregistrer sous** dans le menu **Fichier**.
- 8 Saisissez un nom pour l'image, sélectionnez un format de fichier et l'emplacement où vous souhaitez enregistrer l'image.

Numérisation vers un PC ou un serveur via SMB/FTP

Vue d'ensemble

La fonction Numériser vers un dossier réseau vous permet de numériser des documents et de les envoyer vers un ordinateur du réseau via le protocole FTP ou SMB.

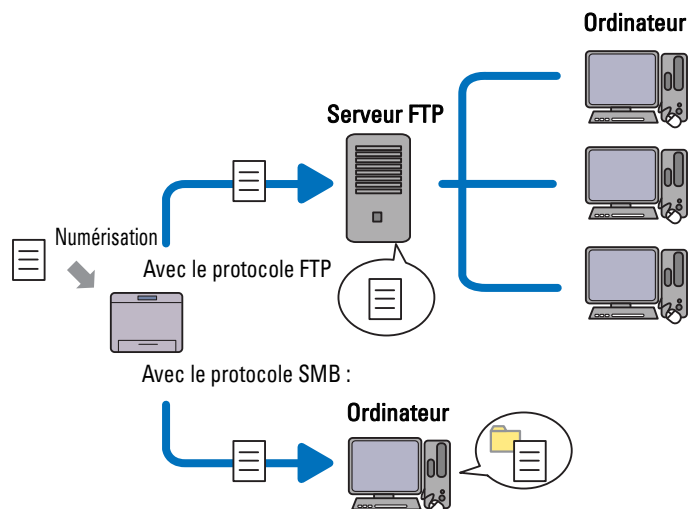

Vous pouvez sélectionner le type de serveur et spécifier un emplacement où stocker le document numérisé avec le **Dell Printer Configuration Web Tool** ou l'**Éditeur de carnet d'adresses**.

Les éléments suivants sont requis pour utiliser la fonction Numériser vers un dossier réseau.

- Avec le protocole SMB :

Pour transférer les données via le protocole SMB, votre ordinateur doit utiliser un des systèmes d'exploitation suivants incluant un partage de dossiers.

Pour Mac OS X, un compte d'utilisateur partagé est nécessaire.

- Windows XP
 - Windows Vista
 - Windows 7
 - Windows 8
 - Windows 8.1
 - Windows Server 2003
 - Windows Server 2008
 - Windows Server 2008 R2
 - Windows Server 2012
 - Windows Server 2012 R2
 - Mac OS X 10.4
 - Mac OS X 10.5
 - Mac OS X 10.6
 - Mac OS X 10.7
 - OS X 10.8
 - OS X 10.9
- Avec le protocole FTP
Pour transférer des données via le protocole FTP, un des serveurs FTP suivants et un compte sur le serveur FTP (nom de connexion et mot de passe) sont requis.
 - Windows XP
Service FTP de Microsoft Internet Information Server 3.0/4.0 ou Internet Information Services 5.0/5.1
 - Windows Vista, Windows 7, Windows Server 2003, Windows Server 2008 et Windows Server 2008 R2 :
Service FTP de Microsoft Internet Information Services 6.0
 - Windows 8 et Windows Server 2012
Service FTP de Microsoft Internet Information Services 8.0
 - Mac OS X
Service FTP de Mac OS X 10.4.2/10.4.4/10.4.8/10.4.9/10.4.10/10.4.11/10.5/10.6/10.7/10.8/10.9

Pour en savoir plus sur la configuration du service FTP, contactez votre administrateur système.

Suivez la procédure suivante pour utiliser la fonction Numériser vers un dossier réseau.

"Confirmation d'un nom de connexion et d'un mot de passe" à la page 258



"Spécification d'une destination pour stocker le document" à la page 260



"Configuration des réglages de l'imprimante" à la page 266



"Envoi du fichier numérisé sur le réseau" à la page 272

Confirmation d'un nom de connexion et d'un mot de passe

Avec le protocole SMB

La fonction Numériser vers un dossier réseau nécessite un compte d'utilisateur protégé par un mot de passe valide pour authentification. Indiquez un nom d'utilisateur et un mot de passe.



Si vous n'utilisez pas de mot de passe avec votre compte utilisateur, vous devez en créer un en procédant comme suit.

Sous Windows Vista et Windows 7 :

- 1 Cliquez sur Démarrer → Panneau de configuration.
- 2 Cliquez sur Comptes d'utilisateurs et protection des utilisateurs.
- 3 Cliquez sur Comptes d'utilisateurs.
- 4 Cliquez sur Créer un mot de passe pour votre compte et indiquez un mot de passe pour votre compte d'utilisateur.

Sous Windows 8 et Windows Server 2012

- 1 Cliquez avec le bouton droit de la souris sur le coin inférieur gauche de l'écran, puis cliquez sur Panneau de commande.
- 2 Cliquez sur Modifier les paramètres du PC.
- 3 Cliquez sur Utilisateurs.
- 4 Cliquez sur Créer un mot de passe et indiquez un mot de passe pour votre compte d'utilisateur.

Sous Windows 8.1 et Windows Server 2012 R2 :

- 1 Cliquez avec le bouton droit de la souris sur le coin inférieur gauche de l'écran, puis cliquez sur Panneau de commande.

- 2 Cliquez sur **Modifier les paramètres du PC**.
- 3 Cliquez sur **Comptes**.
- 4 Cliquez sur **Options de connexion**.
- 5 Cliquez sur **Ajouter sous Mot de passe** et indiquez un mot de passe pour votre compte d'utilisateur.

Sous Windows XP :

- 1 Cliquez sur **Démarrer** → **Panneau de configuration** → **Comptes d'utilisateur**.
- 2 Cliquez sur **Modifier un compte**.
- 3 Sélectionnez votre compte.
- 4 Cliquez sur **Créer un mot de passe** et indiquez un mot de passe pour votre compte d'utilisateur.

Sous Windows Server 2008 :

- 1 Cliquez sur **Démarrer** → **Panneau de configuration**.
- 2 Double-cliquez sur **Comptes d'utilisateurs**.
- 3 Cliquez sur **Créer un mot de passe pour votre compte** et indiquez un mot de passe pour votre compte d'utilisateur.

Pour Windows Server 2008 R2 :

- 1 Cliquez sur **Démarrer** → **Panneau de configuration**.
- 2 Sélectionnez **Comptes d'utilisateurs**.
- 3 Cliquez sur **Comptes d'utilisateurs**.
- 4 Cliquez sur **Créer un mot de passe pour votre compte** et indiquez un mot de passe pour votre compte d'utilisateur.

Pour Mac OS X 10.4, Mac OS X 10.5 et Mac OS X 10.6 :

- 1 Cliquez sur **Préférences système** → **Comptes**.
- 2 Sélectionnez votre compte.
- 3 Sélectionnez **Changer un mot de passe**.
- 4 Saisissez un mot de passe pour votre compte d'utilisateur dans **Nouveau mot de passe**.
- 5 Saisissez une nouvelle fois le mot de passe dans **Vérifier**.
- 6 Cliquez sur **Changer un mot de passe**.

Pour Mac OS X 10.7, OS X 10.8 et OS X 10.9:

- 1 Cliquez sur **Préférences système** → **Utilisateurs et groupes**.
- 2 Sélectionnez votre compte.
- 3 Sélectionnez **Changer un mot de passe**.
- 4 Saisissez un mot de passe pour votre compte d'utilisateur dans **Nouveau mot de passe**.
- 5 Saisissez une nouvelle fois le mot de passe dans **Vérifier**.
- 6 Cliquez sur **Changer un mot de passe**.

Après avoir confirmé le nom d'utilisateur et un mot de passe, allez à "Spécification d'une destination pour stocker le document" à la page 260.

Avec le protocole FTP :

La fonction Numériser vers un dossier réseau nécessite un nom d'utilisateur et un mot de passe. Pour votre nom d'utilisateur et le mot de passe, contactez votre administrateur système.

Spécification d'une destination pour stocker le document

Avec le protocole SMB

Partagez un dossier pour sauvegarder le document numérisé selon la procédure suivante.

Sous Windows Vista, Windows 7, Windows 8, Windows 8.1, Windows Server 2008, Windows Server 2008 R2, Windows Server 2012 et Windows Server 2012 R2

- 1 Créez un dossier dans le répertoire de votre choix sur votre ordinateur (Exemple de nom de dossier, Mes partages).
- 2 Cliquez sur le dossier avec le bouton droit de la souris, puis sélectionnez **Propriétés**.

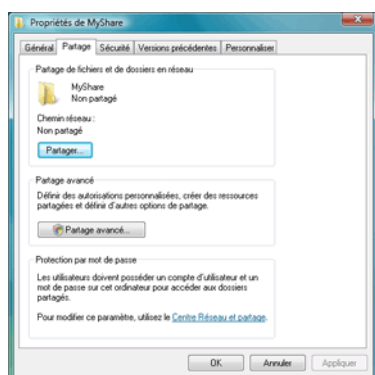

- 3 Cliquez sur l'onglet **Partage**, puis sélectionnez **Partage avancé**.
- 4 Cochez la case **Partager ce dossier**.
- 5 Saisissez un nom de partage dans le champ **Nom de partage**.

 **REMARQUE** : Notez ce nom de partage car vous en aurez besoin lors de la prochaine procédure de configuration.

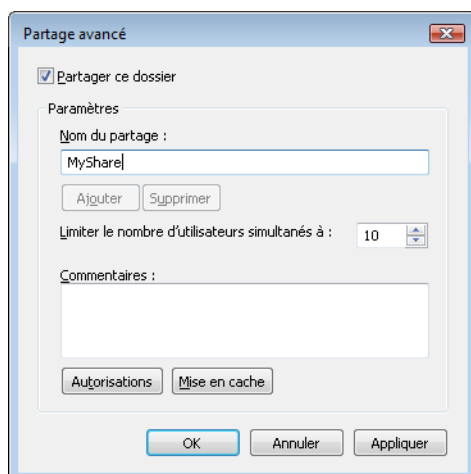

- 6 Cliquez sur **Autorisations** pour autoriser l'écriture dans ce dossier.

- 7 Cliquez sur **Ajouter**.
- 8 Recherchez un nom d'utilisateur en cliquant sur **Avancé**, ou saisissez le nom d'utilisateur dans le champ **Saisir les noms d'objet à sélectionner**, puis cliquez sur **Vérifier les noms** pour confirmer (Exemple de nom d'utilisateur, Moi).

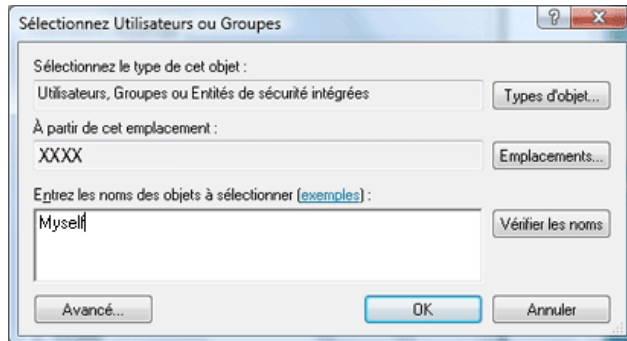

- 9 Cliquez sur **OK** lorsque vous avez terminé.
- 10 Cliquez sur le nom d'utilisateur que vous venez de saisir. Cochez la case **Contrôle total**. Vous aurez ainsi l'autorisation d'envoyer le document dans ce dossier.

 **REMARQUE** : N'utilisez pas **Tout le monde** comme nom d'utilisateur.

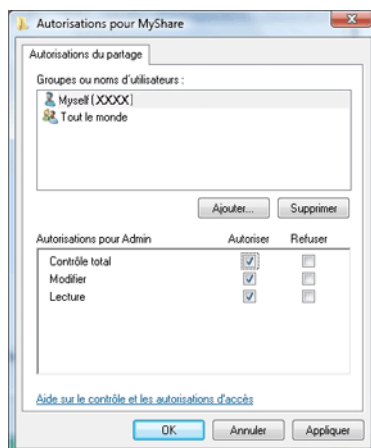

- 11 Cliquez sur **OK**.

 **REMARQUE** : Pour ajouter des sous-dossiers, créez de nouveaux dossiers dans le dossier partagé que vous venez de créer.

Exemple : Nom de dossier : MesPartages, nom de dossier de deuxième niveau : MesImages, nom de dossier de troisième niveau : Jean

Vous devez maintenant lire MesPartages\MesImages\Jean dans votre répertoire.

Lorsque vous avez créé un dossier, passez à "Configuration des réglages de l'imprimante" à la page 266.

Sous Windows XP Édition familiale :

- 1 Créez un dossier dans le répertoire de votre choix sur votre ordinateur (Exemple de nom de dossier, Mes partages).
- 2 Cliquez sur le dossier avec le bouton droit de la souris, puis sélectionnez **Propriétés**.
- 3 Cliquez sur l'onglet **Partage**, puis sélectionnez **Partager ce dossier sur le réseau**.

4 Saisissez un nom de partage dans le champ **Nom de partage**.

 **REMARQUE** : Notez ce nom de partage car vous en aurez besoin lors de la prochaine procédure de configuration.

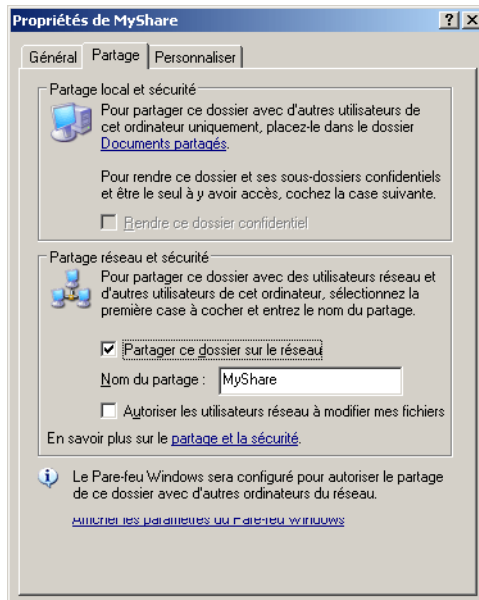

 **REMARQUE** : Lorsque l'écran suivant apparaît, cliquez sur **Si vous comprenez les risques en matière de sécurité, mais que vous souhaitez néanmoins partager les fichiers sans lancer l'assistant, cliquez ici**, sélectionnez **Simplement activer le partage de fichiers**, puis cliquez sur **OK**.

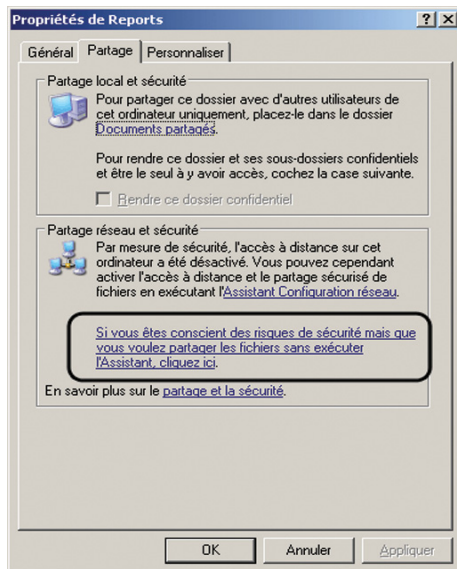

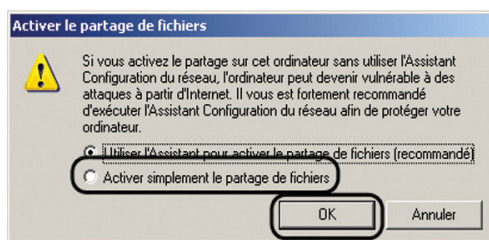

5 Sélectionnez **Autoriser les utilisateurs du réseau à modifier mes fichiers**.

6 Cliquez sur **OK**.

 **REMARQUE** : Pour ajouter des sous-dossiers, créez de nouveaux dossiers dans le dossier partagé que vous venez de créer.

Exemple : Nom de dossier, *MesPartages*, nom de dossier de deuxième niveau : *MesImages*, nom de dossier de troisième niveau : *Jean*

Vous devez maintenant lire *MesPartages\MesImages\Jean* dans votre répertoire.

Lorsque vous avez créé un dossier, passez à "Configuration des réglages de l'imprimante" à la page 266.

Sous Windows XP Édition professionnelle :

1 Créer un dossier dans le répertoire de votre choix de votre ordinateur (Exemple de nom de dossier, *Mes partages*), puis double-cliquez sur le dossier.

2 Sélectionnez **Options des dossiers** dans **Outils**.

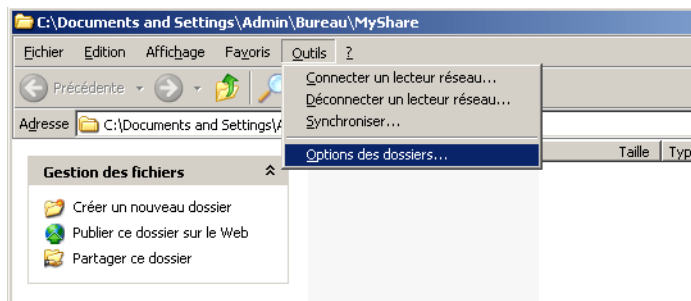

3 Cliquez sur l'onglet **Affichage**, puis décochez la case **Utiliser le partage de fichiers simple (recommandé)**.

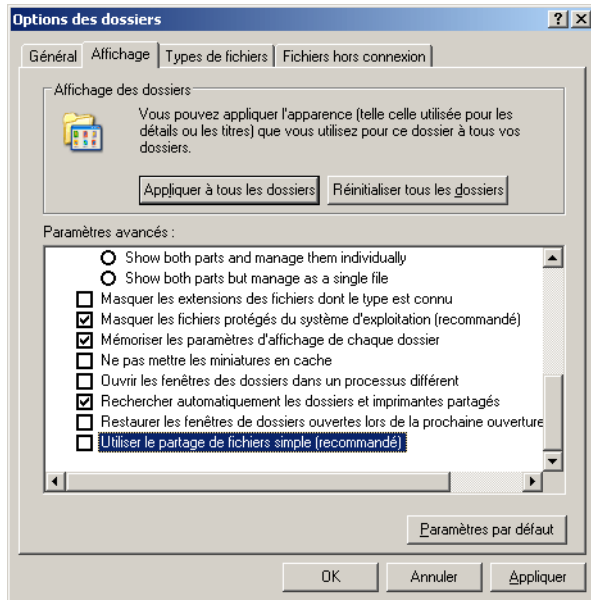

- 4 Cliquez sur **OK**, puis fermez la fenêtre.
- 5 Cliquez sur le dossier avec le bouton droit de la souris, puis sélectionnez **Propriétés**.
- 6 Sélectionnez l'onglet **Partage**, puis sélectionnez **Partager ce dossier**.
- 7 Saisissez un nom de partage dans le champ **Nom de partage**.

 **REMARQUE** : Notez ce nom de partage car vous en aurez besoin lors de la prochaine procédure de configuration.

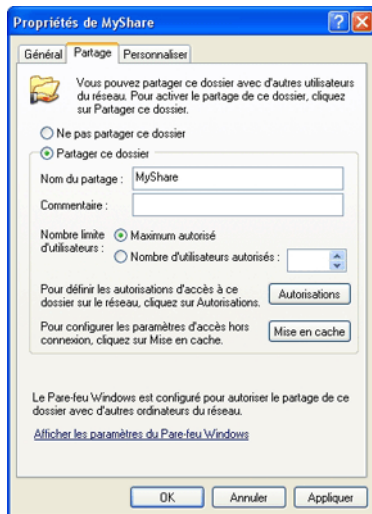

- 8 Cliquez sur **Autorisations** pour autoriser l'écriture dans ce dossier.
- 9 Cliquez sur **Ajouter**.
- 10 Recherchez un nom d'utilisateur en cliquant sur **Avancé**, ou saisissez le nom d'utilisateur dans le champ **Saisir les noms d'objet à sélectionner**, puis cliquez sur **Vérifier les noms** pour confirmer (Exemple de nom d'utilisateur, **Moï**).



- 11 Cliquez sur OK.
- 12 Cliquez sur le nom d'utilisateur que vous venez de saisir. Cochez la case **Contrôle total**. Vous aurez ainsi l'autorisation d'envoyer le document dans ce dossier.

 **REMARQUE** : N'utilisez pas **Tout le monde** comme nom d'utilisateur.

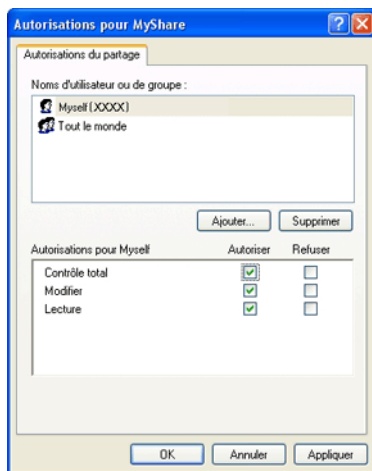

- 13 Cliquez sur OK.

 **REMARQUE** : Pour ajouter des sous-dossiers, créez de nouveaux dossiers dans le dossier partagé que vous venez de créer.

Exemple : Nom de dossier : MesPartages, nom de dossier de deuxième niveau : MesImages, nom de dossier de troisième niveau : Jean

Vous devez maintenant lire MesPartages\MesImages\Jean dans votre répertoire.

Lorsque vous avez créé un dossier, passez à "Configuration des réglages de l'imprimante" à la page 266.

Sous Mac OS X 10.4 :

- 1 Sélectionnez **Go** dans le menu **Finder**, puis cliquez sur **Home**.
- 2 Double-cliquez sur **Public**.
- 3 Créez un dossier (Exemple de nom de dossier, MesPartages).

 **REMARQUE** : Notez le nom du dossier car vous en aurez besoin lors de la prochaine procédure de configuration.

- 4 Ouvrez **Préférences système**, puis cliquez sur **Partage**.
- 5 Cochez les cases **Partage de fichier** et **Partage Windows**.

Sous Mac OS X 10.5 et Mac OS X 10.6 :

- 1 Créez un dossier dans le répertoire de votre choix sur votre ordinateur (Exemple de nom de dossier, Mes partages).
-  **REMARQUE :** Notez le nom du dossier car vous en aurez besoin lors de la prochaine procédure de configuration.
- 2 Sélectionnez le dossier créé, puis sélectionnez **Obtenir des infos** dans le menu **Fichier**.
- 3 Cochez la case **Dossier partagé**, puis fermez la fenêtre.
- 4 Ouvrez **Préférences système**, puis cliquez sur **Partage**.
- 5 Cochez la case **Partage de fichiers**, puis cliquez sur **Options**.
- 6 Cochez la case **Partager des fichiers et des dossiers en utilisant SMB (Partager des fichiers et des dossiers en utilisant SMB (Windows) pour Mac OS X 10.6)** et sélectionnez le nom de votre compte.
- 7 Entrez le mot de passe de votre compte, puis cliquez sur **OK**.
- 8 Cliquez sur **Terminé**.

Pour Mac OS X 10.7, OS X 10.8 et OS X 10.9:

- 1 Créez un dossier dans le répertoire de votre choix sur votre ordinateur (Exemple de nom de dossier, Mes partages).
-  **REMARQUE :** Notez le nom du dossier car vous en aurez besoin lors de la prochaine procédure de configuration.
- 2 Sélectionnez le dossier créé, puis sélectionnez **Obtenir des infos** dans le menu **Fichier**.
- 3 Cochez la case **Dossier partagé**, puis fermez la fenêtre.
- 4 Ouvrez **Préférences système**, puis cliquez sur **Partage**.
- 5 Cochez la case **Partage de fichiers**, puis cliquez sur **Options**.
- 6 Cochez les cases **Partager des fichiers et des dossiers en utilisant SMB** et votre nom de compte.
- 7 Entrez le mot de passe de votre compte, puis cliquez sur **OK**.
- 8 Cliquez sur **Terminé**.

Avec le protocole FTP

Concernant l'emplacement de stockage du document, contactez votre administrateur réseau.

Configuration des réglages de l'imprimante

Vous pouvez configurer les réglages de l'imprimante pour utiliser la fonction Numériser vers un dossier réseau en utilisant le **Dell Printer Configuration Web Tool** ou l'**Éditeur de carnet d'adresses**.

Avec le Dell Printer Configuration Web Tool

- 1 Ouvrez un navigateur Web.
- 2 Entrez l'adresse IP de l'imprimante dans la barre d'adresse et cliquez sur **Go**.
La page Internet de l'imprimante apparaît.

 **REMARQUE :** Pour plus de détails sur le contrôle de l'adresse IP de l'imprimante, reportez-vous à "Vérification des réglages IP" à la page 57.

- 3 Cliquez sur **Carnet d'adresses**.
La boîte de dialogue de connexion apparaît.



- 4 Entrez le nom d'utilisateur et le mot de passe corrects.
REMARQUE : Le nom d'utilisateur par défaut est "admin" et le mot de passe par défaut est laissé blanc (NULL).
- 5 Cliquez sur l'onglet **Adresse de serveur**.
- 6 Sélectionnez un numéro non utilisé puis cliquez sur **Créer**.

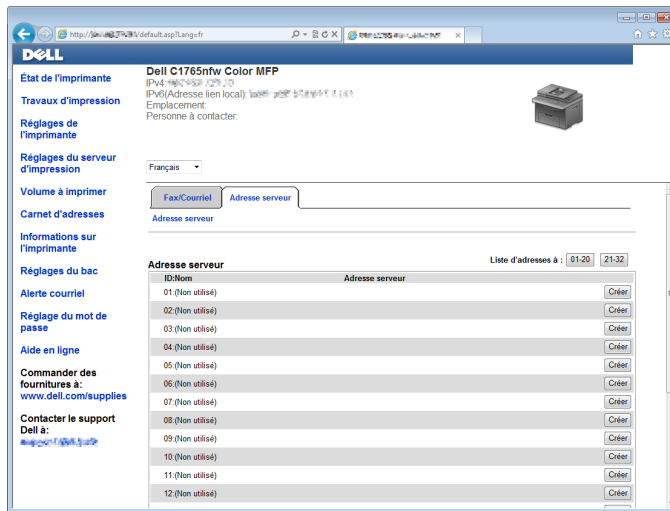

La page Adresse du serveur apparaît.

Adresse serveur

ID 01 (Nouvel Enregistrement)

1 Nom
ex. - Pierrepartage, dossier partagé

2 Type de serveur FTP SMB
FTP (ftp://adresse_serveur/chemin_serveur)
SMB (//adresse_serveur/chemin_serveur)

3 Adresse serveur
ex. - monPC, XXX.XXX.XXX.XXX

4 Nom de partage
ex. - SMB (partage, dossier partagé)

5 Chemin serveur
ex. - FTP (pub, pub/partage), SMB(finance, finance/Pierre, finance/Pierre/Ventes)

6 N° port serveur FTP(21, 5000 - 65535), SMB(139, 5000 - 65535)

7 Nom de connexion
ex. - FTP(anonyme, Pierre), SMB (Pierre, domaine/Pierre)

8 Mot passe connex

9 Confirmez le mot de passe

Pour remplir les champs, saisissez les informations comme suit :

1	Nom	Saisissez un nom convivial qui apparaîtra dans le carnet d'adresses.
2	Type de serveur	Sélectionnez SMB si vous souhaitez stocker le document dans un dossier partagé de votre ordinateur. Sélectionnez FTP si vous utilisez un serveur FTP.
3	Adresse serveur	Saisissez un nom de serveur ou l'adresse IP de votre ordinateur ou le nom d'un serveur FTP que vous partagez. IPv4 et IPv6 sont pris en charge. Voici quelques exemples : <ul style="list-style-type: none">• Avec FTP : Nom de serveur : myhost.example.com (myhost : nom d'hôte, example.com : nom de domaine) Adresse IP (IPv4) : 192.168.1.100• Avec SMB : Nom de serveur : myhost Adresse IP (IPv4) : 192.168.1.100
4	Nom de partage	Pour SMB uniquement. Dans le système d'exploitation Windows, saisissez le nom de partage du dossier pour stocker le document numérisé sur l'ordinateur de destination. Dans Mac OS, saisissez le nom du dossier pour stocker le document numérisé sur l'ordinateur de destination.

5	Chemin serveur	<p>Pour SMB</p> <p>Pour stocker le document numérisé dans le dossier de partage directement sans créer aucun sous-dossier, laissez un espace blanc.</p> <p>Pour stocker le document numérisé dans le dossier que vous avez créé sous le dossier de partage, saisissez le chemin comme suit.</p> <p>Exemple : Nom de dossier de partage : MesPartages, nom de dossier de deuxième niveau : MesImages, nom de dossier de troisième niveau :Jean.</p> <p>Vous devez maintenant voir MesPartages\MesImages\Jean dans votre répertoire.</p> <div data-bbox="488 527 889 682" style="margin-left: 20px;"> <pre> graph TD A[MesPartages (Dossier de partage)] --> B[MesImages] B --> C[Jean] </pre> </div> <p>Dans ce cas, saisissez l'élément suivant.</p> <p>Chemin serveur : \MesImages\Jean</p> <p>Pour FTP</p> <p>Saisissez le chemin du serveur pour stocker le document numérisé.</p>
6	N° port serveur	Saisissez le numéro du port du serveur. En cas de doute, vous pouvez saisir la valeur par défaut 139 pour un serveur SMB ou 21 pour FTP.
7	Nom de connexion	Saisissez le nom du compte d'utilisateur pouvant accéder à un dossier partagé de votre ordinateur ou à un serveur FTP.
8	Mot passe connex	<p>Saisissez le mot de passe correspondant au nom d'utilisateur ci-dessus.</p> <p>REMARQUE : Un mot de passe vide est invalide lorsque les documents numérisés sont envoyés via le protocole SMB. Assurez-vous de disposer d'un mot de passe valide pour le compte d'utilisateur. (Reportez-vous à "Confirmation d'un nom de connexion et d'un mot de passe" à la page 258 pour plus de détails sur la manière d'ajouter un mot de passe à votre compte d'utilisateur.)</p>
9	Confirmer le mot de passe	Confirmer le mot de passe

Lorsque vous avez configuré les paramètres, passez à "Envoi du fichier numérisé sur le réseau" à la page 272.

À partir de l'éditeur de carnet d'adresses

- 1 Cliquez sur Démarrer → Tous les programmes → Dell Printers → Dell C1765 Color Multifunction Printer → Éditeur de carnet d'adresses.
La fenêtre Sélection du périphérique apparaît.
- 2 Sélectionnez votre imprimante dans la liste.
- 3 Cliquez sur OK.

4 Cliquez sur **Outils** → **Nouveau (Carnet d'adresses de périphérique)** → **Serveur**.

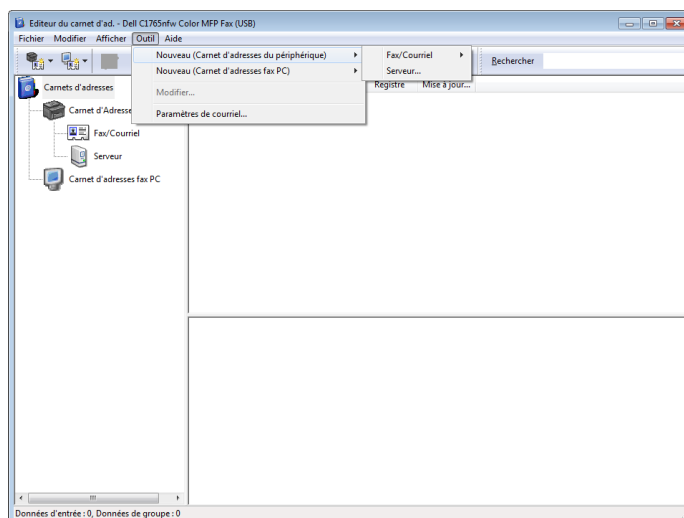

La boîte de dialogue **Adresse du serveur** apparaît.

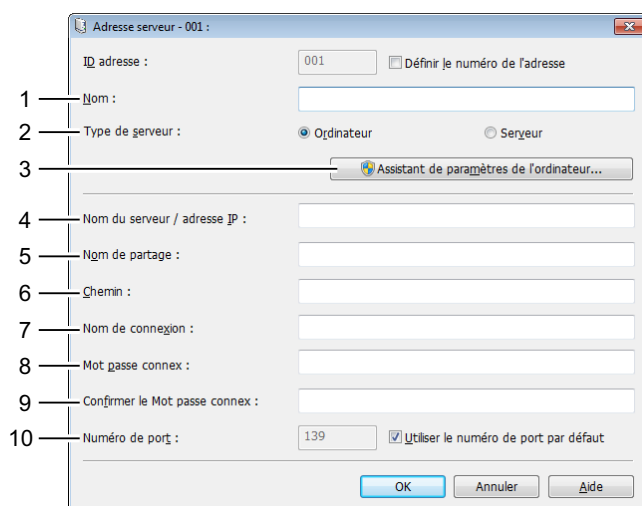



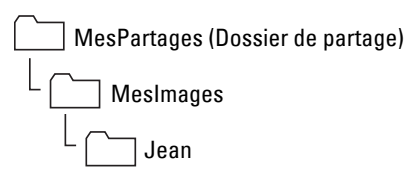

Pour remplir les champs, saisissez les informations comme suit :





1	Nom	Saisissez un nom convivial qui apparaîtra dans le carnet d'adresses.
2	Type de serveur	Sélectionnez Ordinateur si vous souhaitez stocker le document dans un dossier partagé de votre ordinateur. Sélectionnez Serveur si vous utilisez un serveur FTP.
3	Assistant Réglages ordinateur	Cliquez sur ce bouton pour ouvrir l'écran de l'assistant qui vous aide à travers plusieurs étapes. Lorsque toutes les étapes de l'assistant sont achevées, les éléments 4 à 10 sont saisis automatiquement. Pour plus de détails, cliquez sur Aide .

4	Nom du serveur / adresse IP	<p>Saisissez un nom de serveur ou l'adresse IP de votre ordinateur ou le nom d'un serveur FTP que vous partagez.</p> <p>IPv4 et IPv6 sont pris en charge.</p> <p>Voici quelques exemples :</p> <ul style="list-style-type: none"> • Avec Ordinateur : Nom de serveur : myhost Adresse IP (IPv4) : 192.168.1.100 • Avec Serveur : Nom de serveur : myhost.example.com (myhost : nom d'hôte, example.com : nom de domaine) Adresse IP (IPv4) : 192.168.1.100
5	Nom de partage	Saisissez le nom du dossier partage situé sur l'ordinateur destinataire. Pour SMB uniquement.
6	Chemin	<p>Pour SMB</p> <p>Pour stocker le document numérisé dans le dossier de partage directement sans créer aucun sous-dossier, laissez un espace blanc.</p> <p>Pour stocker le document numérisé dans le dossier que vous avez créé sous le dossier de partage, saisissez le chemin comme suit.</p> <p>Exemple : Nom de dossier de partage : MesPartages, nom de dossier de deuxième niveau : MesImages, nom de dossier de troisième niveau : Jean.</p> <p>Vous devez maintenant voir MesPartages\MesImages\Jean dans votre répertoire.</p> <div style="margin-left: 20px;">  <pre> graph TD A[MesPartages (Dossier de partage)] --> B[MesImages] B --> C[Jean] </pre> </div> <p>Dans ce cas, saisissez l'élément suivant.</p> <p style="margin-left: 40px;">Chemin : \MesImages\Jean</p> <p>Pour FTP</p> <p>Saisissez le chemin pour stocker le document numérisé.</p>
7	Nom de connexion	Saisissez le nom du compte d'utilisateur pouvant accéder à un dossier partagé de votre ordinateur ou à un serveur FTP.
8	Mot passe connex	<p>Saisissez le mot de passe correspondant au nom d'utilisateur ci-dessus.</p> <p>REMARQUE : Un mot de passe vide est invalide lorsque les documents numérisés sont envoyés via le protocole SMB. Assurez-vous de disposer d'un mot de passe valide pour le compte d'utilisateur. (Reportez-vous à "Confirmation d'un nom de connexion et d'un mot de passe" à la page 258 pour plus de détails sur la manière d'ajouter un mot de passe à votre compte d'utilisateur.)</p>
9	Confirmez le mot de passe de connexion	Confirmer le mot de passe
10	Numéro de port	Saisissez le numéro du port du serveur. En cas de doute, vous pouvez saisir la valeur par défaut 139 pour un serveur SMB ou 21 pour FTP.

Lorsque vous avez configuré les paramètres, passez à "Envoi du fichier numérisé sur le réseau" à la page 272.

Envoi du fichier numérisé sur le réseau

- 1 Chargez le(s) document(s) dans le chargeur automatique face vers le haut, la bordure supérieure pénétrant la première.
OU
Placez un seul document face vers le bas sur la vitre d'exposition et fermez le capot.
Pour de plus amples informations concernant le chargement d'un document, reportez-vous "Réalisation de copies à partir du chargeur automatique" à la page 239 ou "Réalisation de copies à partir de la vitre d'exposition" à la page 237.
- 2 Appuyez sur le bouton  (Numérisation).
- 3 Appuyez sur le bouton  jusqu'à ce que Num. dossier réseau s'affiche, puis appuyez sur le bouton  (Régler).
- 4 Appuyez sur le bouton  pour sélectionner l'emplacement de destination du fichier numérisé.
 - Vous pouvez également trouver la destination par l'identifiant présent dans le carnet d'adresses. Entrez l'identifiant à l'aide du pavé numérique puis appuyez sur le bouton  (Régler).
 - Pour vérifier les informations détaillées concernant la destination, appuyez sur le bouton #.

 **REMARQUE** : Vous ne pouvez spécifier qu'une destination à la fois.
- 5 Vérifiez que la destination souhaitée s'affiche, puis appuyez sur le bouton  (Régler).
- 6 Configurez les paramètres de numérisation le cas échéant.
Les réglages disponibles sont notamment le format de fichier et le mode couleur. Pour configurer ces paramètres, appuyez sur le bouton  jusqu'à ce que Préférences s'affiche, puis appuyez sur le bouton  (Régler). Pour plus de détails sur le réglage des éléments, reportez-vous à "Num par défaut" à la page 172.
- 7 Vérifiez que Démarrer num. s'affiche, puis appuyez sur le bouton  (Démarrer).

Numérisation vers un périphérique de stockage USB

La fonction Numériser vers un périphérique de mémoire USB vous permet de numériser des documents et de sauvegarder les données numérisées sur un périphérique de stockage USB. Avec cette fonction, vous pouvez également copier les deux faces d'une carte d'identité sur une seule page, au format d'origine.

Procédures de numérisation de base

- 1 Insérez le périphérique de stockage USB dans le port USB de l'imprimante.

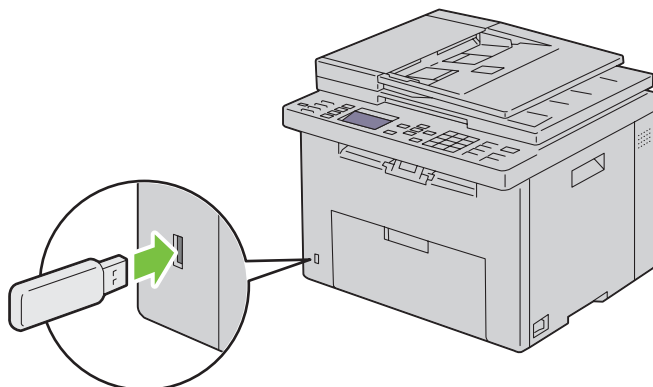

- 2 Chargez le(s) document(s) dans le chargeur automatique face vers le haut, la bordure supérieure pénétrant la première.
OU
Placez un seul document face vers le bas sur la vitre d'exposition et fermez le capot.
Pour de plus amples informations concernant le chargement d'un document, reportez-vous à "Réalisation de copies à partir du chargeur automatique" à la page 239 ou "Réalisation de copies à partir de la vitre d'exposition" à la page 237.
- 3 Vérifiez que Numéris. ds s'affiche, puis appuyez sur le bouton ✓ (Régler).
Vous pouvez également numériser des documents en procédant comme suit.
 - a Appuyez sur le bouton  (Numérisation).
 - b Vérifiez que Num vers clé USB s'affiche, puis appuyez sur le bouton ✓ (Régler).
- 4 Appuyez sur le bouton ▼ pour sélectionner le dossier de destination du fichier numérisé, puis appuyez sur le bouton ✓ (Régler).
Si vous ne spécifiez aucun dossier, ignorez cette étape.
- 5 Configurez les paramètres de numérisation le cas échéant.
Les réglages disponibles sont notamment le format de fichier et le mode couleur. Pour configurer ces paramètres, appuyez sur le bouton ▼ jusqu'à ce que Préférences s'affiche, puis appuyez sur le bouton ✓ (Régler). Pour plus de détails sur le réglage des éléments, reportez-vous à "Num par défaut" à la page 172.
- 6 Vérifiez que Démarrer num. s'affiche, puis appuyez sur le bouton ▶ (Démarrer).

Utilisation de la Numérisation ID

- 1 Suivez les étapes 1 à 5 indiquées en "Procédures de numérisation de base" à la page 272.
Veillez à placer la carte d'identité sur la vitre d'exposition.
- 2 Appuyez sur le bouton ▼ jusqu'à ce que Démarrer num. ID s'affiche, puis appuyez sur le bouton ✓ (Régler).
Une fois le recto de la carte d'identité numérisé, l'affichage vous invite à retourner cette dernière.
 - a Pour numériser le verso de la carte d'identité, retournez-la, appuyez sur le bouton ▼ jusqu'à ce que Continuer s'affiche, puis appuyez sur le bouton ✓ (Régler).
 - b Pour terminer la numérisation sans numériser le verso de la carte d'identité, appuyez sur le bouton ▼ jusqu'à ce que Enreg. maintenant s'affiche, puis appuyez sur le bouton ✓ (Régler).

Envoi d'un courriel avec l'image numérisée

Pour envoyer un courriel et y joindre l'image numérisée sur votre imprimante, procédez comme suit :

- Configurez Réglages du serveur de courriels de Alerte courriel de Dell Printer Configuration Web Tool. Pour plus d'informations, reportez-vous à "Alerte courriel" à la page 133. Pour plus d'informations sur votre serveur de courriels, contactez votre administrateur système ou votre fournisseur de service local.
- Configurez le carnet d'adresses électroniques via le Dell Printer Configuration Web Tool. Pour plus d'informations, reportez-vous à "Configuration d'un carnet d'adresses électroniques" à la page 273.

Configuration d'un carnet d'adresses électroniques

- 1 Ouvrez un navigateur Web.

- 2 Entrez l'adresse IP de l'imprimante dans la barre d'adresse et cliquez sur Go.
La page Internet de l'imprimante apparaît.

 **REMARQUE :** Pour plus de détails sur le contrôle de l'adresse IP de l'imprimante, reportez-vous à "Vérification des réglages IP" à la page 57.

- 3 Cliquez sur **Carnet d'adresses**.
La boîte de dialogue de connexion apparaît.

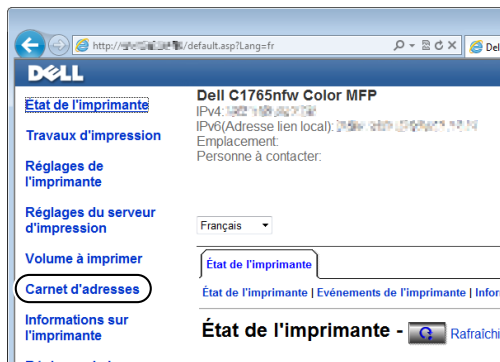

- 4 Entrez le nom d'utilisateur et le mot de passe corrects.

 **REMARQUE :** Le nom d'utilisateur par défaut est "admin" et le mot de passe par défaut est laissé blanc (NULL).

- 5 Cliquez sur **Créer**.

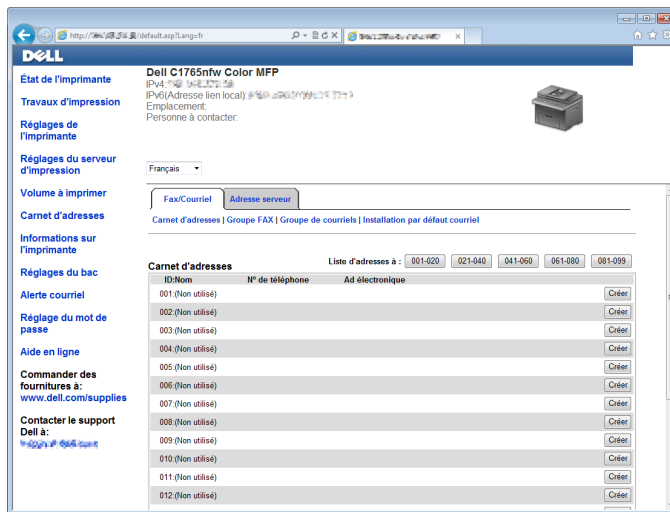

- Saisissez un nom et une adresse électronique dans les champs Nom et Adresse électronique.

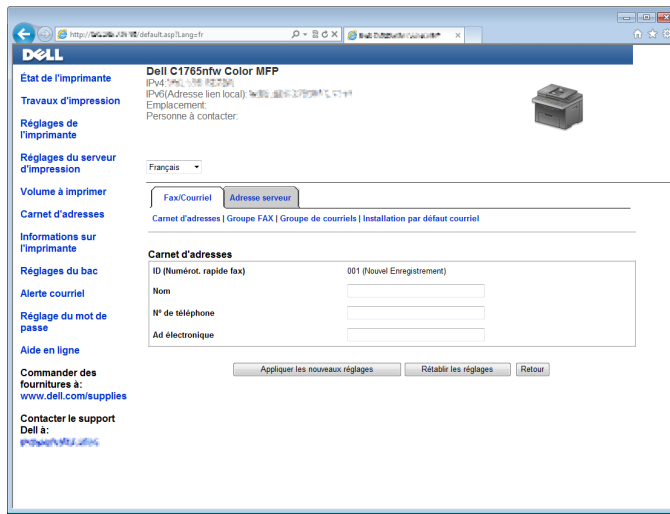

- Cliquez sur Appliquer les nouveaux réglages.



Envoi d'un courriel avec le fichier numérisé

- Chargez le(s) document(s) dans le chargeur automatique face vers le haut, la bordure supérieure pénétrant la première.

OU



Placez un seul document face vers le bas sur la vitre d'exposition et fermez le capot.

Pour de plus amples informations concernant le chargement d'un document, reportez-vous à "Réalisation de copies à partir du chargeur automatique" à la page 239 ou "Réalisation de copies à partir de la vitre d'exposition" à la page 237.

- Appuyez sur le bouton  (Numérisation).
- Appuyez sur le bouton  jusqu'à ce que Num -> courriel s'affiche, puis appuyez sur le bouton  (Régler).
- Spécifiez une adresse électronique à l'aide du pavé numérique ou du Carnet d'adresses.

Lorsque vous spécifiez des destinataires, vous pouvez choisir le type de destinataire, TO ou CCI.



Pour entrer directement l'adresse électronique depuis le pavé numérique :

- Vérifiez que Entrer adresse s'affiche, puis appuyez sur le bouton  (Régler).
- Entrez l'adresse électronique à l'aide du pavé numérique puis appuyez sur le bouton  (Régler).



 **REMARQUE :** Vous ne pouvez spécifier qu'une destination à la fois. Pour spécifier plusieurs destinations, utilisez le Carnet d'adresses.



 **REMARQUE :** Le type de destinataire est réglé sur TO par défaut.

Pour sélectionner des adresses dans le Carnet d'adresses :



- Appuyez sur le bouton  jusqu'à ce que Carnet d'adresses s'affiche, puis appuyez sur le bouton  (Régler).

OU



Appuyez sur le bouton  (Contacts), appuyez sur le bouton  jusqu'à ce que Toutes les entrées s'affiche, puis appuyez sur le bouton  (Régler).

- b** Appuyez sur le bouton  pour déplacer le curseur jusqu'au destinataire souhaité.
Vous pouvez également trouver la destination par l'identifiant présent dans le carnet d'adresses. Entrez le numéro à l'aide du pavé numérique puis appuyez sur le bouton  (**Régler**).

Pour vérifier les informations détaillées concernant la destination, appuyez sur le bouton #.

- c** Appuyez à plusieurs reprises sur le bouton  pour afficher TO ou CCI pour le type de destinataire, puis appuyez sur le bouton  (**Régler**).

Pour sélectionner un groupe d'adresses dans le Carnet d'adresses :



- a** Appuyez sur le bouton  jusqu'à ce que **Courr . Gpe** s'affiche, puis appuyez sur le bouton  (**Régler**).
OU

Appuyez sur le bouton  (**Contacts**), appuyez sur le bouton jusqu'à ce que  jusqu'à ce que **Courr . Gpe** s'affiche, puis appuyez sur le bouton  (**Régler**).



- b** Appuyez sur le bouton  pour déplacer le curseur jusqu'au destinataire souhaité.

Vous pouvez également trouver la destination par l'identifiant présent dans le carnet d'adresses. Entrez le numéro à l'aide du pavé numérique puis appuyez sur le bouton  (**Régler**).



Pour vérifier les informations détaillées concernant la destination, appuyez sur le bouton #.

- c** Appuyez à plusieurs reprises sur le bouton  pour afficher TO ou CCI pour le type de destinataire, puis appuyez sur le bouton  (**Régler**).

Pour rechercher des destinataires dans le Carnet d'adresses :

- a** Appuyez sur le bouton  jusqu'à ce que **Recherche** dans **c. adresses** s'affiche, puis appuyez sur le bouton  (**Régler**).

OU



Appuyez sur le bouton  (**Contacts**), appuyez sur le bouton jusqu'à ce que  jusqu'à ce que **Rechercher** s'affiche, puis appuyez sur le bouton  (**Régler**).



- b** Utilisez le pavé numérique pour saisir les premiers caractères du nom du groupe ou de l'individu que vous recherchez, puis appuyez sur le bouton  (**Régler**).

Les noms des destinataires qui commencent par ces caractères sont alors affichés.

- c** Appuyez sur le bouton  pour déplacer le curseur jusqu'au destinataire souhaité.

Pour vérifier les informations détaillées concernant la destination, appuyez sur le bouton #.

- d** Appuyez à plusieurs reprises sur le bouton  pour afficher TO ou CCI pour le type de destinataire, puis appuyez sur le bouton  (**Régler**).

- 5** Appuyez sur le bouton  jusqu'à ce que **Préférences** s'affiche, puis appuyez sur le bouton  (**Régler**).

- 6** Vérifiez que **Param. De** s'affiche, puis appuyez sur le bouton  (**Régler**).

 **REMARQUE** : Si cet élément de réglage ne s'affiche pas, vérifiez que **Modifier De** est réglé sur **Activer**. Pour plus de détails, reportez-vous à "Numériser vers courriel" à la page 202.

- 7** Spécifiez l'adresse électronique de l'expéditeur du courriel à l'aide du pavé numérique ou du Carnet d'adresses.

L'adresse spécifiée est indiquée au destinataire du courriel lors de son envoi. En l'absence d'adresse électronique définie, l'adresse présente dans **Adresse de réponse** est indiquée comme information sur l'expéditeur. Pour plus de détails, reportez-vous à "Alerte courriel" à la page 133.



 **REMARQUE** : Veillez à spécifier une adresse électronique soit dans **Param. De** soit dans **Adresse de réponse**. Dans le cas contraire, l'imprimante ne peut envoyer le courriel.

8 Configurez les paramètres de numérisation le cas échéant.

Les réglages disponibles sont notamment le format de fichier et le mode couleur. Pour plus de détails sur le réglage des éléments, reportez-vous à "Num par défaut" à la page 172.

9 Vérifiez que `Démarrer num.` s'affiche, puis appuyez sur le bouton  (**Démarrer**).

Faxer













-  **REMARQUE** : Si le paramètre Fonction activée de FAX est réglé sur Marche (Mot de passe), vous devez saisir le mot de passe à quatre chiffres pour utiliser la fonction de fax. Si le paramètre Fonction activée de FAX est réglé sur Arrêt, la fonction de copie est désactivée. Pour plus de détails, reportez-vous à "Fonction activée" à la page 201.
-  **REMARQUE** : Si la Déf verr panneau est réglée sur Activé, vous devez saisir le mot de passe à quatre chiffres pour accéder au Menu admin.
-  **REMARQUE** : Vérifiez que la ligne téléphonique est correctement raccordée. Pour plus de détails, reportez-vous à "Connexion à la ligne téléphonique" à la page 43.

Configuration des paramètres fax avancés

-  **REMARQUE** : Les paramètres suivants peuvent également être configurés en utilisant **Outils avancés** dans le **Navigateur de configuration facile**.

Régler votre pays

Vous devez régler le pays dans lequel l'imprimante est utilisée pour utiliser le service de fax sur l'imprimante.









- 1 Appuyez sur le bouton  (Menu).
- 2 Appuyez sur le bouton  jusqu'à ce que Système soit mis en surbrillance, puis appuyez sur le bouton  (Régler).
- 3 Appuyez sur le bouton  jusqu'à ce que Menu admin soit mis en surbrillance, puis appuyez sur le bouton  (Régler).
- 4 Appuyez sur le bouton  jusqu'à ce que Réglages fax s'affiche, puis appuyez sur le bouton  (Régler).
- 5 Appuyez sur le bouton  jusqu'à ce que Pays s'affiche, puis appuyez sur le bouton  (Régler).
- 6 Appuyez sur le bouton  pour sélectionner le pays dans lequel l'imprimante est utilisée, puis appuyez sur le bouton  (Régler).
- 7 Vérifiez que Êtes-vous sûr ? s'affiche, appuyez sur le bouton  pour sélectionner Oui puis appuyez sur le bouton  (Régler).



L'imprimante redémarre automatiquement pour appliquer les paramètres.





-  **REMARQUE** : Même s'il n'y en a qu'une, lorsque vous configurez le réglage du pays, les informations, enregistrées dans l'appareil, sont initialisées.

Régler l'ID de l'imprimante

Dans la plupart des pays, la loi vous demande d'indiquer votre numéro de fax sur tous les fax que vous envoyez. L'ID de l'imprimante, contenant votre numéro de téléphone et votre nom ou le nom de la société, sera imprimé en haut de chaque page envoyée depuis votre imprimante.











- 1 Appuyez sur le bouton  (Menu).
- 2 Appuyez sur le bouton  jusqu'à ce que Système soit mis en surbrillance, puis appuyez sur le bouton  (Régler).
- 3 Appuyez sur le bouton  jusqu'à ce que Menu admin soit mis en surbrillance, puis appuyez sur le bouton  (Régler).
- 4 Appuyez sur le bouton  jusqu'à ce que Réglages fax s'affiche, puis appuyez sur le bouton  (Régler).
- 5 Appuyez sur le bouton  jusqu'à ce que Numéro de fax s'affiche, puis appuyez sur le bouton  (Régler).
- 6 Saisissez votre numéro de fax à l'aide du pavé numérique.



 **REMARQUE** : Si vous faites une erreur lors de la saisie du numéro, appuyez sur le bouton  (**Retour arrière**) pour supprimer le dernier chiffre.







- 7 Appuyez sur le bouton  (**Régler**) lorsque le numéro affiché à l'écran est correct.
- 8 Appuyez sur le bouton  jusqu'à ce que Nom d'en-tête de fax s'affiche, puis appuyez sur le bouton  (**Régler**).
- 9 Entrez votre nom ou le nom de la société à l'aide du pavé numérique.
Vous pouvez saisir des caractères alphanumériques à l'aide du pavé numérique, y compris des caractères spéciaux en appuyant sur les touches 1, * et #.
Pour obtenir davantage d'informations concernant l'utilisation du pavé numérique pour saisir des caractères alphanumériques, reportez-vous à "Utilisation du pavé numérique pour saisir des caractères" à la page 98.
- 10 Appuyez sur le bouton  (**Régler**) lorsque le nom affiché à l'écran est correct.
- 11 Pour revenir à l'écran précédent, appuyez sur le bouton  (**Retour**).

Régler l'heure et la date

 **REMARQUE** : Il peut être nécessaire de réinitialiser l'heure et la date correctes en cas de coupure de courant.





- 1 Appuyez sur le bouton  (Menu).
- 2 Appuyez sur le bouton  jusqu'à ce que Système soit mis en surbrillance, puis appuyez sur le bouton  (**Régler**).
- 3 Appuyez sur le bouton  jusqu'à ce que Menu admin soit mis en surbrillance, puis appuyez sur le bouton  (**Régler**).
- 4 Appuyez sur le bouton  jusqu'à ce que Régl. système soit mis en surbrillance, puis appuyez sur le bouton  (**Régler**).
- 5 Appuyez sur le bouton  jusqu'à ce que Date et heure s'affiche, puis appuyez sur le bouton  (**Régler**).
- 6 Vérifiez que Régler date s'affiche, puis appuyez sur le bouton  (**Régler**).
- 7 Saisissez la date correcte à l'aide du pavé numérique ou appuyez sur le bouton  pour sélectionner la date correcte.









 **REMARQUE** : Si vous faites une erreur lors de la saisie des chiffres, appuyez sur le bouton  pour ressaisir le dernier chiffre.

- 8 Appuyez sur le bouton  (**Régler**) lorsque la date affichée à l'écran est correcte.
- 9 Appuyez sur le bouton  jusqu'à ce que Régler l'heure s'affiche, puis appuyez sur le bouton  (**Régler**).
- 10 Saisissez l'heure correcte à l'aide du pavé numérique ou appuyez sur le bouton  pour sélectionner l'heure correcte.
- 11 Appuyez sur le bouton  (**Régler**) lorsque l'heure affichée à l'écran est correcte.
- 12 Pour revenir à l'écran précédent, appuyez sur le bouton  (**Retour**).

Changer le mode Horloge











Vous pouvez régler l'heure actuelle en utilisant un format horaire de 12 heures ou 24 heures.

- 1 Appuyez sur le bouton  (Menu).
- 2 Appuyez sur le bouton  jusqu'à ce que Système soit mis en surbrillance, puis appuyez sur le bouton  (**Régler**).
- 3 Appuyez sur le bouton  jusqu'à ce que Menu admin soit mis en surbrillance, puis appuyez sur le bouton  (**Régler**).











- 4 Appuyez sur le bouton  jusqu'à ce que Régl. système soit mis en surbrillance, puis appuyez sur le bouton  (Réglér).
- 5 Appuyez sur le bouton  jusqu'à ce que Date et heure s'affiche, puis appuyez sur le bouton  (Réglér).
- 6 Appuyez sur le bouton  jusqu'à ce que Format de date s'affiche, puis appuyez sur le bouton  (Réglér).
- 7 Appuyez sur le bouton  jusqu'à ce que le format de votre choix s'affiche, puis appuyez sur le bouton  (Réglér).
- 8 Pour revenir à l'écran précédent, appuyez sur le bouton  (Retour).

Régler les sons

Volume Haut-parleur







- 1 Appuyez sur le bouton  (Menu).
- 2 Appuyez sur le bouton  jusqu'à ce que Système soit mis en surbrillance, puis appuyez sur le bouton  (Réglér).
- 3 Appuyez sur le bouton  jusqu'à ce que Menu admin soit mis en surbrillance, puis appuyez sur le bouton  (Réglér).
- 4 Appuyez sur le bouton  jusqu'à ce que Réglages fax s'affiche, puis appuyez sur le bouton  (Réglér).
- 5 Appuyez sur le bouton  jusqu'à ce que Surveill ligne s'affiche, puis appuyez sur le bouton  (Réglér).
- 6 Appuyez sur le bouton  jusqu'à ce que le volume de votre choix s'affiche, puis appuyez sur le bouton  (Réglér).
- 7 Redémarrez l'imprimante en coupant l'alimentation puis en la rebranchant.







Volume Sonnerie

- 1 Appuyez sur le bouton  (Menu).
- 2 Appuyez sur le bouton  jusqu'à ce que Système soit mis en surbrillance, puis appuyez sur le bouton  (Réglér).
- 3 Appuyez sur le bouton  jusqu'à ce que Menu admin soit mis en surbrillance, puis appuyez sur le bouton  (Réglér).
- 4 Appuyez sur le bouton  jusqu'à ce que Réglages fax s'affiche, puis appuyez sur le bouton  (Réglér).
- 5 Appuyez sur le bouton  jusqu'à ce que Volume sonnerie s'affiche, puis appuyez sur le bouton  (Réglér).
- 6 Appuyez sur le bouton  jusqu'à ce que le volume de votre choix s'affiche, puis appuyez sur le bouton  (Réglér).
- 7 Redémarrez l'imprimante en coupant l'alimentation puis en la rebranchant.

Définition des paramètres du fax

Changer les options des réglages du fax

- 1 Appuyez sur le bouton  (Menu).
- 2 Appuyez sur le bouton  jusqu'à ce que Système soit mis en surbrillance, puis appuyez sur le bouton  (Réglér).
- 3 Appuyez sur le bouton  jusqu'à ce que Menu admin soit mis en surbrillance, puis appuyez sur le bouton  (Réglér).
- 4 Appuyez sur le bouton  jusqu'à ce que Réglages fax s'affiche, puis appuyez sur le bouton  (Réglér).

- 5 Appuyez sur le bouton  jusqu'à ce que le menu souhaité s'affiche, puis appuyez sur le bouton  (**Régler**).
- 6 Appuyez sur le bouton  ou  jusqu'à ce que le réglage souhaité s'affiche ou saisissez la valeur à l'aide du pavé numérique.
- 7 Appuyez sur le bouton  (**Régler**) pour sauvegarder la sélection.
- 8 Si nécessaire, répétez les étapes 5 à 7.
- 9 Pour revenir à l'écran précédent, appuyez sur le bouton  (**Retour**).

Options des réglages du fax disponibles

Vous pouvez utiliser les options de réglage suivantes pour configurer le système de fax :





















Option	Description	
Mode réception	Téléphone	La réception automatique des fax est désactivée. Pour recevoir un fax, décrochez le combiné du téléphone, puis appuyez sur le code de réception à distance.
	Fax	Permet de recevoir automatiquement les fax.
	Téléphone/Fax	Lorsque l'imprimante reçoit un fax, le téléphone externe sonne pendant la durée spécifiée dans Réc auto TEL/FAX , puis l'imprimante reçoit automatiquement un fax. Si un appel entrant n'est pas un fax, l'imprimante émet un signal sonore à partir du haut-parleur interne indiquant que c'est un appel téléphonique.
	Répondeur/Fax	L'imprimante peut partager une ligne téléphonique avec un répondeur. Dans ce mode, l'imprimante surveille le signal de fax et répond en cas de tonalités de fax. Si la communication téléphonique utilise une transmission en série dans votre pays (par exemple en Allemagne, en Suède, au Danemark, en Autriche, en Belgique, en Italie, en France et en Suisse), ce mode n'est pas pris en charge.
	DRPD	Avant d'utiliser l'option Détection de sonnerie distinctive (DRPD), une compagnie de téléphone doit installer ce service sur votre ligne téléphonique. Une fois que la compagnie a fourni un numéro distinct pour le fax avec une sonnerie distinctive, configurez le fax pour qu'il surveille ce type de sonnerie spécifique.
Fax réc auto	Cette fonction permet de déterminer l'intervalle de temps après lequel l'imprimante passe en mode réception de fax après la réception d'un appel.	
Réc auto TEL/FAX	Définit l'intervalle de réception de fax de l'imprimante après que le téléphone externe a reçu un appel entrant.	
Réc auto Rép/FAX	Définit l'intervalle de réception de fax de l'imprimante après que le répondeur externe a reçu un appel entrant.	
Surveill ligne	Définit le volume de surveillance ligne, qui contrôle de manière audible une transmission via le haut-parleur interne jusqu'à ce que la connexion soit établie.	
Volume sonnerie	Cette fonction permet de régler le volume de la sonnerie, qui indique qu'un appel entrant est un appel téléphonique, grâce au haut-parleur interne lorsque le Mode réception est réglé sur Téléphone/Fax .	
Type de ligne	Définit le type de ligne.	
Tonalité/Impulsion	Définit le type de numérotation.	
Délai de renvoi	Spécifie le délai entre deux tentatives de transmission.	
Essais compo	Spécifie le nombre d'essais de composition à effectuer si le numéro de fax de destination est occupé. Si vous tapez 0, l'imprimante ne recompose pas le numéro.	
Retard compo	Spécifie le délai entre deux tentatives de recomposition.	
Config. fax indés.	Permet de refuser ou non des fax envoyés par des numéros indésirables, en acceptant uniquement les numéros de fax enregistrés dans le Répertoire.	
Réception distante	Détermine s'il faut recevoir un fax en activant un code de réception à distance sur le téléphone externe.	
Sonnerie réc dist	Spécifie le code de réception distante à deux chiffres pour démarrer la Réception distante .	
En-tête de fax	Définit s'il faut imprimer les informations de l'émetteur sur l'en-tête des fax.	
Nom d'en-tête de fax	Définit le nom de l'émetteur qui sera imprimé sur l'en-tête des fax. Vous pouvez utiliser 30 caractères alphanumériques au maximum.	
Numéro de fax	Définit le numéro de fax de l'imprimante, qui sera imprimé sur l'en-tête des fax.	
Page de couverture de fax	Définit s'il faut joindre une page de couverture aux fax.	
Motif DRPD	Définit le motif DRPD allant de Motif 1 à Motif 7 . DRPD est un service fourni par certaines compagnies de téléphone.	

Option	Description
Réglages de transfert	Détermine s'il faut transmettre les fax entrants vers une destination spécifiée.
Numéro trans. fax	Spécifie le numéro de fax de destination auquel les fax entrants seront transférés.
Comp préfixe	Spécifie s'il faut définir un numéro de composition avec préfixe.
N° comp préfixe	Définit un numéro de composition avec préfixe de cinq chiffres maximum. Ce numéro est composé avant tout numéro de composition automatique. Il est utile pour l'accès à l'autocommutateur privé (PABX).
Supprimer taille	Détermine s'il faut supprimer le texte ou les images au bas d'une page de fax lorsque le papier de sortie ne peut pas prendre en charge la page entière. L'option Réduction Auto permet de réduire automatiquement la page de fax pour un ajustement sur le papier de sortie, et ne supprime ni image ni texte au bas de la page.
ECM	Définit s'il faut activer l'ECM. Les machines distantes doivent également prendre en charge la fonction ECM.
Vitesse de modem	Spécifie la vitesse du modem de fax lorsqu'une erreur de transmission ou de réception de fax se produit.
Activité fax	Détermine s'il faut imprimer automatiquement un rapport d'activité de fax toutes les 50 communications de fax entrants et sortants.
Transmission fax	Détermine s'il faut imprimer un rapport de transmission après chaque transmission de fax ou uniquement en cas d'erreur.
Émission fax	Détermine s'il faut imprimer un rapport de transmission après chaque transmission de fax vers plusieurs destinations ou uniquement en cas d'erreur.
Surveill protocoles	Définit s'il faut imprimer un rapport de contrôle de protocole après chaque transmission de fax ou uniquement en cas d'erreur.
Pays	Définit le pays d'utilisation de l'imprimante.

Comp préfixe



REMARQUE : La fonction Comp préfixe prend en charge uniquement l'environnement dans lequel vous envoyez un fax vers un numéro de ligne externe. Pour utiliser la fonction Comp. préfixe, vous devez exécuter les tâches suivantes sur le panneau de commande.

- 1 Appuyez sur le bouton  (Menu).
- 2 Appuyez sur le bouton  jusqu'à ce que **Système** soit mis en surbrillance, puis appuyez sur le bouton  (**Régler**).
- 3 Appuyez sur le bouton  jusqu'à ce que **Menu admin** soit mis en surbrillance, puis appuyez sur le bouton  (**Régler**).
- 4 Appuyez sur le bouton  jusqu'à ce que **Réglages fax** s'affiche, puis appuyez sur le bouton  (**Régler**).
- 5 Appuyez sur le bouton  jusqu'à ce que **Type de ligne** s'affiche, puis appuyez sur le bouton  (**Régler**).
- 6 Appuyez sur le bouton  jusqu'à ce que **PBX** s'affiche, puis appuyez sur le bouton  (**Régler**).
- 7 Appuyez sur le bouton  (**Retour**) pour retourner au menu précédent.
- 8 Appuyez sur le bouton  jusqu'à ce que **Comp. préfixe** s'affiche, puis appuyez sur le bouton  (**Régler**).
- 9 Appuyez sur le bouton  jusqu'à ce que **Marche** s'affiche, puis appuyez sur le bouton  (**Régler**).
- 10 Appuyez sur le bouton  (**Retour**) pour retourner au menu précédent.
- 11 Appuyez sur le bouton  jusqu'à ce que **N° comp. préfixe** s'affiche, puis appuyez sur le bouton  (**Régler**).
- 12 Saisissez un numéro de préfixe de cinq caractères maximum parmi 0-9, * et #.
- 13 Appuyez sur le bouton  (**Régler**) lorsque le numéro de composition de préfixe affiché à l'écran est correct.
- 14 Redémarrez l'imprimante en coupant l'alimentation puis en la rebranchant.

Envoyer un fax



Vous pouvez faxer des données à partir de votre imprimante.

Envoyer un fax automatiquement



- 1 Chargez le(s) document(s) dans le chargeur automatique face vers le haut, la bordure supérieure pénétrant la première.
OU



Placez un seul document face vers le bas sur la vitre d'exposition et fermez le capot.

Pour de plus amples informations concernant le chargement d'un document, reportez-vous à "Réalisation de copies à partir du chargeur automatique" à la page 239 ou "Réalisation de copies à partir de la vitre d'exposition" à la page 237.



- 2 Appuyez sur le bouton  (Fax).
- 3 Entrez le numéro de fax du télécopieur distant à l'aide du pavé numérique puis appuyez sur le bouton  (Régler).



Vous pouvez également utiliser les numérotations rapides ou groupées pour spécifier le numéro de fax. Pour de plus amples informations, reportez-vous à "Composition automatique" à la page 294.

 **REMARQUE** : Pour rappeler le dernier numéro de fax composé sur l'imprimante, appuyez sur le bouton  (Compo/Pause), puis appuyez sur le bouton  (Régler).

- 4 Configurez les paramètres de télécopie le cas échéant.
Les réglages possibles sont notamment la résolution et le contraste. Pour configurer ces paramètres, appuyez sur le bouton  jusqu'à ce que **Préférences** s'affiche, puis appuyez sur le bouton  (Régler). Pour plus de détails sur le réglage des éléments, reportez-vous à "Réglage des options du fax" à la page 286.

- 5 Vérifiez que **Démarrer fax** s'affiche, puis appuyez sur le bouton  (Démarrer).

Lorsque vous utilisez la vitre d'exposition, l'affichage vous invite à poser une nouvelle page. Appuyez sur le bouton  pour sélectionner **Oui** et ajouter d'autres documents ou sélectionnez **Non** pour commencer à envoyer le fax immédiatement, puis appuyez sur le bouton  (Régler).





 **REMARQUE** : Appuyez sur le bouton  (**Annuler**) pour annuler le travail de fax à tout moment au cours de l'envoi du fax.

Envoyer un fax manuellement

- 1 Chargez le(s) document(s) dans le chargeur automatique face vers le haut, la bordure supérieure pénétrant la première.
OU

Placez un seul document face vers le bas sur la vitre d'exposition et fermez le capot.

Pour de plus amples informations concernant le chargement d'un document, reportez-vous à "Réalisation de copies à partir du chargeur automatique" à la page 239 ou "Réalisation de copies à partir de la vitre d'exposition" à la page 237.

- 2 Appuyez sur le bouton  (Fax).
- 3 Entrez le numéro de fax du télécopieur distant à l'aide du pavé numérique puis appuyez sur le bouton  (Régler).
- 4 Appuyez sur le bouton  jusqu'à ce que **Préférences** s'affiche, puis appuyez sur le bouton  (Régler).
- 5 Configurez les paramètres de télécopie le cas échéant.



Les réglages possibles sont notamment la résolution et le contraste. Pour plus de détails sur le réglage des éléments, reportez-vous à "Réglage des options du fax" à la page 286.



- 6 Appuyez sur le bouton  jusqu'à ce que **Raccroché** s'affiche, puis appuyez sur le bouton  (Régler).
- 7 Appuyez sur le bouton  jusqu'à ce que **Mch** s'affiche, puis appuyez sur le bouton  (Régler).

8 Saisissez le numéro de fax du télécopieur distant à l'aide du pavé numérique.

Vous pouvez également utiliser les numérotations rapides pour spécifier le numéro de fax. Pour de plus amples informations, reportez-vous à "Envoyer un fax en utilisant la numérotation rapide" à la page 294.

9 Appuyez sur le bouton  (Démarrer).

Lorsque le document est placé sur la vitre d'exposition, appuyez sur le bouton  jusqu'à ce que **Envoi manuel** s'affiche, puis appuyez sur le bouton  (Régler).

 **REMARQUE** : Appuyez sur le bouton  (**Annuler**) pour annuler le travail de télécopie lors de l'envoi de celle-ci.

Réglage des options du fax

Réglez les options suivantes pour le travail de télécopie actuel avant d'appuyer sur le bouton  (Démarrer) afin d'envoyer des fax.

 **REMARQUE** : Les options de télécopie sont automatiquement réinitialisées à leur état par défaut après une télécopie.



Résolution



Spécifier le niveau de résolution à utiliser pour la transmission de fax :

1 Appuyez sur le bouton  (Fax).

2 Spécifiez un numéro de fax.

Pour plus de détails, reportez-vous à "Envoyer un fax automatiquement" à la page 285 et à "Composition automatique" à la page 294.

3 Appuyez sur le bouton  jusqu'à ce que **Préférences** s'affiche, puis appuyez sur le bouton  (Régler).

4 Appuyez sur le bouton  jusqu'à ce que **Résolution** s'affiche, puis appuyez sur le bouton  (Régler).

5 Appuyez sur le bouton  jusqu'à ce que le menu souhaité s'affiche, puis appuyez sur le bouton  (Régler).

 **REMARQUE** : Les valeurs signalées par un astérisque (*) correspondent aux paramètres par défaut d'origine du menu.

Standard*	Applicable à des documents avec des caractères de taille normale.
Fin	Applicable à des documents contenant des petits caractères ou des traits fins voire des documents imprimés à l'aide d'une imprimante matricielle.
Très fin	Applicable à des documents contenant des détails très fins. Le mode très fin est uniquement activé si la machine distante prend également en charge la résolution Très fin.
Ultra fin	Applicable à des documents contenant des photos.

 **REMARQUE** : Les fax numérisés en mode **Très fin** transmettent à la résolution la plus élevée prise en charge par le périphérique récepteur.



Type de l'original



Sélectionner le type d'original par défaut pour le travail de fax actuel :

1 Appuyez sur le bouton  (Fax).

2 Spécifiez un numéro de fax.

Pour plus de détails, reportez-vous à "Envoyer un fax automatiquement" à la page 285 et à "Composition automatique" à la page 294.

3 Appuyez sur le bouton  jusqu'à ce que **Préférences** s'affiche, puis appuyez sur le bouton  (Régler).

4 Appuyez sur le bouton  jusqu'à ce que **Doc. original** s'affiche, puis appuyez sur le bouton  (Régler).









- 5 Appuyez sur le bouton  pour sélectionner le réglage voulu, puis appuyez sur le bouton  (**Régler**).

 **REMARQUE** : Les valeurs signalées par un astérisque (*) correspondent aux paramètres par défaut d'origine du menu.

Texte*	Utilisé pour des documents contenant du texte.
Photo	Utilisé pour des documents contenant des photos.

+ clair/+ foncé

Pour régler le contraste afin de rendre le fax plus clair ou plus foncé que l'original :

- 1 Appuyez sur le bouton  (**Fax**).
- 2 Spécifiez un numéro de fax.
Pour plus de détails, reportez-vous à "Envoyer un fax automatiquement" à la page 285 et à "Composition automatique" à la page 294.
- 3 Appuyez sur le bouton  jusqu'à ce que **Préférences** s'affiche, puis appuyez sur le bouton  (**Régler**).
- 4 Appuyez sur le bouton  jusqu'à ce que **+clair/+foncé** soit mis en surbrillance, puis appuyez sur le bouton  (**Régler**).
- 5 Appuyez sur le bouton  ou  pour sélectionner le réglage voulu, puis appuyez sur le bouton  (**Régler**).

 **REMARQUE** : Les valeurs signalées par un astérisque (*) correspondent aux paramètres par défaut d'origine du menu.

+ clair 2	Permet de rendre le fax plus clair que l'original. Donne de bons résultats avec les impressions
+ clair 1	sombres.
Normal*	Donne de bons résultats avec les documents tapés ou imprimés normalement.
+ foncé 1	Permet de rendre le fax plus foncé que l'original. Donne de bons résultats avec les impressions
+ foncé 2	claires ou les tracés légers au crayon.

Confirmer les transmissions

Lorsque la dernière page de votre document a été envoyée avec succès, l'imprimante émet un bip et se remet en veille.

Si une erreur survient pendant l'envoi du fax, un message d'erreur s'affiche à l'écran.

Si vous recevez un message d'erreur, appuyez sur le bouton  (**Régler**) pour supprimer le message et essayez d'envoyer le document à nouveau.

Vous pouvez régler l'imprimante pour qu'elle imprime un rapport de confirmation automatique après chaque transmission de fax. Pour de plus amples informations, reportez-vous à "Imprimer un rapport" à la page 301.

Recomposition automatique

Si le numéro que vous avez composé est occupé ou s'il ne répond pas lorsque vous envoyez un fax, l'imprimante va automatiquement recomposer le numéro toutes les minutes sur la base du numéro enregistré dans les réglages de numérotation.

Pour modifier l'intervalle de temps entre deux compositions ainsi que le nombre d'essais de recomposition, reportez-vous à "Options des réglages du fax disponibles" à la page 283.

 **REMARQUE** : L'imprimante ne va pas automatiquement recomposer un numéro qui était occupé si le numéro avait été saisi manuellement.

Envoyer un fax retardé











Le mode Départ retardé peut être utilisé pour sauvegarder des documents numérisés pour les transmettre à une heure spécifiée afin de bénéficier de prix moindres sur les communications longues distances.

- 1 Chargez le(s) document(s) dans le chargeur automatique face vers le haut, la bordure supérieure pénétrant la première.

OU

Placez un seul document face vers le bas sur la vitre d'exposition et fermez le capot.

Pour de plus amples informations concernant le chargement d'un document, reportez-vous à "Réalisation de copies à partir du chargeur automatique" à la page 239 ou "Réalisation de copies à partir de la vitre d'exposition" à la page 237.

- 2 Appuyez sur le bouton  (Fax).
- 3 Entrez le numéro de fax du télécopieur distant à l'aide du pavé numérique puis appuyez sur le bouton  (Régler).
- 4 Appuyez sur le bouton  jusqu'à ce que Préférences s'affiche, puis appuyez sur le bouton  (Régler).
- 5 Appuyez sur le bouton  jusqu'à ce que Départ retardé soit mis en surbrillance, puis appuyez sur le bouton  (Régler).
- 6 Appuyez sur le bouton  jusqu'à ce que Mch s'affiche, puis appuyez sur le bouton  (Régler).
- 7 Utilisez le pavé numérique ou appuyez sur le bouton  ou  pour sélectionner l'heure de départ, puis appuyez sur le bouton  (Régler).
- 8 Configurez les paramètres de télécopie le cas échéant.

Les réglages possibles sont notamment la résolution et le contraste. Pour plus de détails sur le réglage des éléments, reportez-vous à "Réglage des options du fax" à la page 286.

- 9 Vérifiez que Démarrer fax s'affiche, puis appuyez sur le bouton  (Démarrer).

Lorsque le mode Départ retardé est activé, votre imprimante stocke dans sa mémoire tous les documents devant être faxés et les envoie à l'heure spécifiée. Lorsque l'envoi des fax en mode Départ retardé est terminé, les données dans la mémoire sont supprimées.

Envoyer un fax depuis le pilote (Fax direct)

Vous pouvez envoyer un fax directement depuis votre ordinateur en utilisant le pilote.

 **REMARQUE** : Seuls des fax en noir et blanc peuvent être envoyés en utilisant la fonction Fax direct.

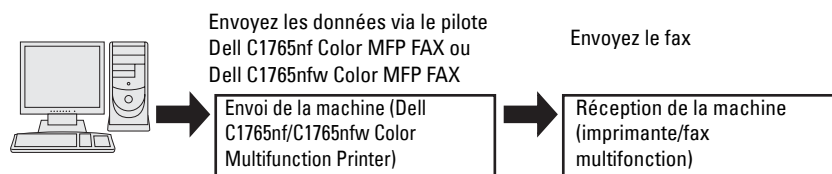

Sous Windows :

 **REMARQUE** : Les noms des fenêtres et des boutons peuvent être différents par rapport à ceux indiqués dans la procédure suivante en fonction de l'application que vous utilisez.

REMARQUE : Pour utiliser cette fonction, vous devez installer le pilote de fax.

- 1 Ouvrez le fichier que vous souhaitez envoyer par fax.
- 2 Ouvrez la boîte de dialogue d'impression à partir de l'application, puis sélectionnez **Dell C1765nf Color MFP FAX** ou **Dell C1765nfw Color MFP FAX**.
- 3 Cliquez sur **Préférences**.

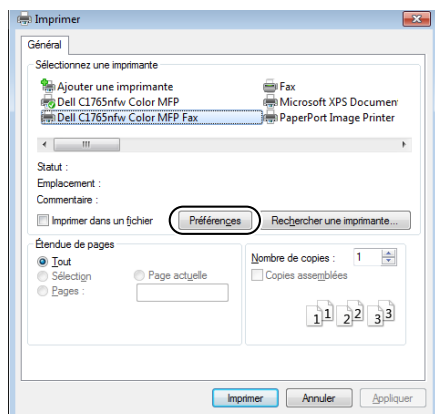

- 4 La boîte de dialogue **Préférences d'impression** apparaît. Spécifiez les réglages du fax. Pour plus d'informations, cliquez sur le bouton **Aide** du pilote.

REMARQUE : Les réglages effectués ici s'appliquent à un seul envoi de fax uniquement.

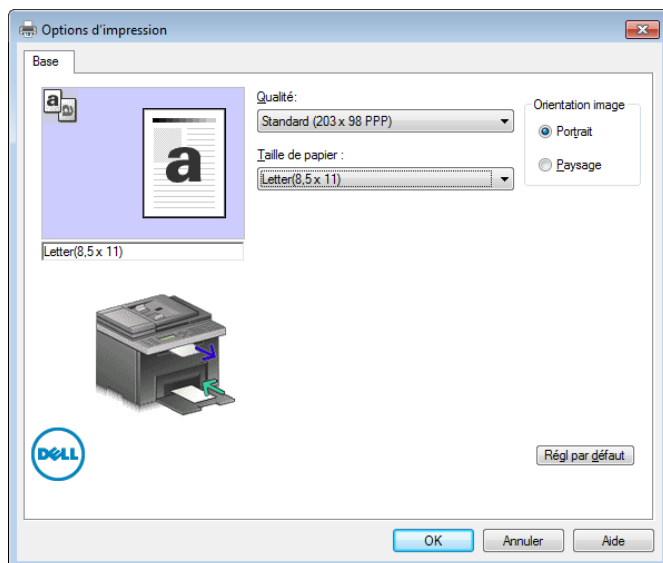

- 5 Cliquez sur **OK** pour fermer la boîte de dialogue **Préférences d'impression**.
 - 6 Cliquez sur **Imprimer**. La boîte de dialogue **Définir/vérifier la transmission du fax** s'affiche.
 - 7 Spécifiez le destinataire à l'aide d'une de ces méthodes :
 - Saisissez le nom et le numéro de téléphone directement.
 - Sélectionnez un destinataire dans le répertoire enregistré sur votre ordinateur.
 - Sélectionnez un destinataire à partir d'une base de données autre que le répertoire ou le carnet d'adresses.
- Pour plus d'informations sur la manière de spécifier un destinataire, cliquez sur le bouton **Aide** du pilote.

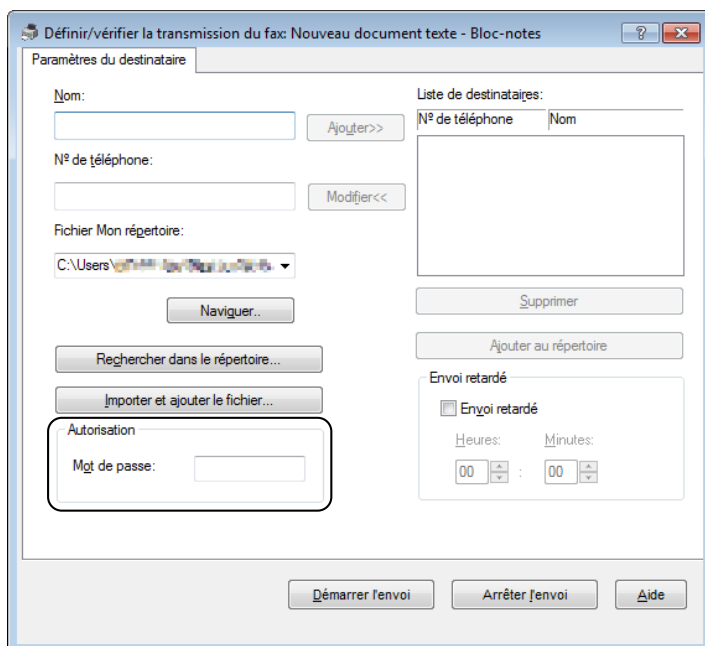

REMARQUE : Saisissez le mot de passe dans le champ **Mot de passe** dans la zone **Autorisation** avant d'envoyer un fax si le service de fax est verrouillé par un mot de passe.

8 Cliquez sur **Démarrer l'envoi**.

Sous Macintosh :

REMARQUE : Les noms des fenêtres et des boutons peuvent être différents par rapport à ceux indiqués dans la procédure suivante en fonction de l'application que vous utilisez.

REMARQUE : Pour utiliser une connexion USB sur un Mac OS 10.4.x, mettez le logiciel Common Unix Printing System (CUPS) à niveau vers la version 1.2.12 ou ultérieure. Vous pouvez le télécharger à partir du site Web CUPS.

REMARQUE : Pour utiliser cette fonction, vous devez installer le pilote de fax.

- 1 Ouvrez le fichier que vous souhaitez envoyer par fax.
- 2 Ouvrez la boîte de dialogue d'impression à partir de l'application, puis sélectionnez **Dell C1765nf Color MFP Fax** ou **Dell C1765nfw Color MFP Fax**.

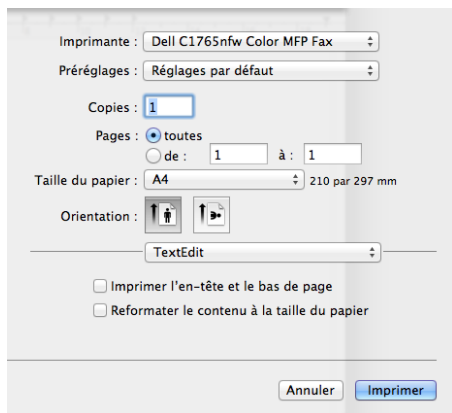

3 Spécifiez les réglages du fax.

 **REMARQUE** : Les réglages effectués ici s'appliquent à un seul envoi de fax uniquement.

4 Cliquez sur **Imprimer**. La boîte de dialogue **Destinataire de fax** apparaît.

5 Spécifiez le destinataire à l'aide d'une de ces méthodes :

- Saisissez le nom et le numéro de téléphone directement.
- Sélectionnez un destinataire dans le répertoire enregistré sur votre ordinateur.

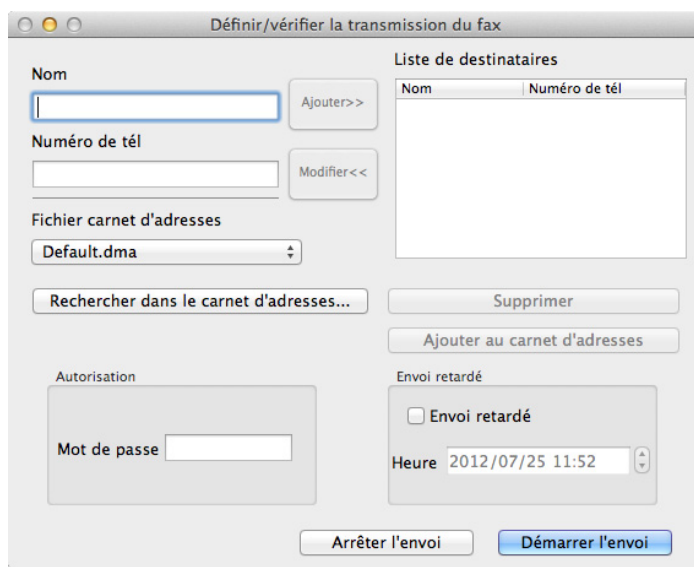



 **REMARQUE** : Saisissez le mot de passe dans le champ **Mot de passe** dans la zone **Autorisation** avant d'envoyer un fax si le service de fax est verrouillé par un mot de passe.

6 Cliquez sur **Démarrer l'envoi**.

Recevoir un fax

À propos des modes de réception

Il existe cinq modes de réception : Téléphone, Fax, Téléphone/Fax, Répondeur/Fax et DRPD.

 **REMARQUE** : Pour utiliser le mode Téléphone/Fax ou Répondeur/Fax, branchez un téléphone externe ou un répondeur au connecteur de ligne téléphonique () situé à l'arrière de votre imprimante.

 **REMARQUE** : Lorsque la mémoire est pleine, le fax est reçu en mode Téléphone.

Charger du papier pour recevoir des fax

Les instructions relatives au chargement du papier dans le PSI sont identiques que vous souhaitiez imprimer, faxer ou numériser des documents, excepté que les fax ne peuvent être imprimés que sur du papier format Lettre, A4 ou Légal. Pour plus de détails sur le chargement du papier, reportez-vous à "Chargement du support d'impression" à la page 215. Pour plus de détails sur le type et la taille du papier dans le PSI, reportez-vous à "Instructions relatives aux supports d'impression" à la page 207.

Recevoir un fax automatiquement en mode Fax





Votre imprimante est réglée en usine pour automatiquement recevoir des fax.

Si vous recevez un fax, l'imprimante se met automatiquement en mode réception de fax après un délai spécifié et reçoit le fax.

Pour modifier l'intervalle au terme duquel l'imprimante passe en mode réception de fax après la réception d'un appel, reportez-vous à "Options des réglages du fax disponibles" à la page 283.

Recevoir un fax manuellement en mode Téléphone

Pour recevoir un fax manuellement, décrochez le combiné du téléphone et suivez les instructions ci-dessous.

- 1 Appuyez sur le bouton  (Fax) lorsque vous entendez des tonalités de fax.
Décroché s'affiche.
- 2 Appuyez sur le bouton  (Démarrer).
- 3 Appuyez sur le bouton  jusqu'à ce que Réception manuelle soit mis en surbrillance, puis appuyez sur le bouton  (Régler).
L'imprimante reçoit le document.

Réception automatique d'un fax en mode Téléphone/Fax ou Répondeur/Fax

Pour utiliser le mode Téléphone/Fax ou Répondeur/Fax, vous devez brancher un téléphone externe ou un répondeur au connecteur de ligne téléphonique ( PHONE) situé à l'arrière de votre imprimante.

En mode Téléphone/Fax, lorsque l'imprimante reçoit un fax, le téléphone externe sonne pendant la durée spécifiée dans Réc auto TEL/FAX, puis l'imprimante reçoit automatiquement le fax.

En mode Répondeur/Fax, si l'appelant laisse un message, le répondeur stocke le message comme il le ferait normalement. Si votre imprimante reconnaît une tonalité de fax sur la ligne, elle commence immédiatement à recevoir le fax.

 **REMARQUE** : Si vous avez réglé votre imprimante sur Répondeur/Fax et que votre répondeur est éteint, ou si aucun répondeur n'est connecté à votre imprimante, cette dernière va automatiquement se mettre en mode réception de fax après une période de temps déterminée.

Recevoir un fax manuellement en utilisant un téléphone externe

Cette fonction opère dans des conditions optimales si vous utilisez un téléphone externe connecté au connecteur de téléphone ( PHONE) à l'arrière de l'imprimante. Vous pouvez recevoir un fax d'une personne avec laquelle vous parlez avec le téléphone externe sans avoir à vous déplacer vers l'imprimante.

Lorsque vous recevez un appel sur un téléphone externe et que vous entendez des tonalités de fax, appuyez sur le numéro à deux chiffres du téléphone externe.

L'imprimante reçoit le document.

Appuyez lentement sur les boutons les uns après les autres. Si vous continuez à entendre les tonalités de fax du télécopieur distant, essayez d'appuyer une nouvelle fois sur les touches à deux chiffres.

Le code de réception à distance est réglé sur Désactiver en usine. Vous pouvez modifier le numéro à deux chiffres et en choisir un autre qui vous convient. Pour plus de détails concernant le changement du code, reportez-vous à "Options des réglages du fax disponibles" à la page 283.

Vous pouvez également recevoir le fax en appuyant sur le bouton  (Fax) lorsque vous entendez les tonalités de fax sur le téléphone externe. Reportez-vous à "Recevoir un fax manuellement en mode Téléphone" à la page 292.













 **REMARQUE** : Réglez le système de numérotation de votre téléphone externe sur DTMF.

Recevoir des fax en utilisant le mode DRPD

Le DRPD est un service de la compagnie de téléphone qui permet à un utilisateur d'utiliser une seule ligne de téléphone pour répondre à plusieurs numéros de téléphone différents. Le numéro spécifique qu'une personne utilise pour vous appeler est identifié par plusieurs sonneries, qui consistent en plusieurs combinaisons de sons longs et courts.

Avant d'utiliser l'option Distinctive Ring Pattern Detection (DRPD - détection de sonnerie distincte), la fonction de sonnerie distincte doit être installée sur votre téléphone par votre compagnie de téléphone. Pour régler l'option Distinctive Ring Pattern Detection, il est nécessaire que vous ayez une autre ligne téléphonique chez vous ou qu'une personne puisse composer votre numéro de FAX depuis l'extérieur.

Pour régler l'option DRDP :

- 1 Appuyez sur le bouton  (Menu).
- 2 Appuyez sur le bouton  jusqu'à ce que *Système* soit mis en surbrillance, puis appuyez sur le bouton  (Régler).
- 3 Appuyez sur le bouton  jusqu'à ce que *Menu admin* soit mis en surbrillance, puis appuyez sur le bouton  (Régler).
- 4 Appuyez sur le bouton  jusqu'à ce que *Réglages fax* s'affiche, puis appuyez sur le bouton  (Régler).
- 5 Appuyez sur le bouton  jusqu'à ce que *Option DRPD* soit mis en surbrillance, puis appuyez sur le bouton  (Régler).
- 6 Appuyez sur le bouton  jusqu'à ce que le menu souhaité s'affiche, puis appuyez sur le bouton  (Régler).
- 7 Pour revenir à l'écran précédent, appuyez sur le bouton  (Retour).

Pour recevoir des fax avec l'option DRPD, vous devez régler le menu sur le mode DRPD ; voir "Options des réglages du fax disponibles" à la page 283.









Votre imprimante propose sept options DRPD. Si votre compagnie de téléphone propose ce type de service, demandez-lui quelle option vous devez sélectionner pour utiliser le service.

Recevoir des fax enregistrés dans la mémoire

Du fait que votre imprimante est un appareil multifonctions, elle peut recevoir des fax pendant que vous réalisez des copies ou des impressions. Si vous recevez un fax pendant que vous faites une copie ou une impression ou alors qu'il n'y a plus de papier ou de toner, votre imprimante stocke les fax entrants dans la mémoire. Ensuite, dès que vous avez fini de faire les copies ou d'imprimer, ou après que vous avez rechargé les consommables, l'imprimante imprime les fax automatiquement.

Réception en attente

Vous pouvez recevoir des fax à partir d'un télécopieur distant au moment où vous voulez les recevoir.

- 1 Appuyez sur le bouton  (Fax).
- 2 Entrez le numéro de fax du télécopieur distant à l'aide du pavé numérique puis appuyez sur le bouton  (Régler).
- 3 Appuyez sur le bouton  jusqu'à ce que *Préférences* s'affiche, puis appuyez sur le bouton  (Régler).
- 4 Appuyez sur le bouton  jusqu'à ce que *Réc en attente* s'affiche, puis appuyez sur le bouton  (Régler).
- 5 Appuyez sur le bouton  jusqu'à ce que *Mch* s'affiche, puis appuyez sur le bouton  (Régler).
- 6 Vérifiez que *Démarrer fax* s'affiche, puis appuyez sur le bouton  (Démarrer).











Composition automatique

Numérotation rapide









Vous pouvez stocker jusqu'à 99 numéros fréquemment composés dans les emplacements de numérotation rapide (01-99).

Lorsqu'une tâche à numérotation rapide spécifiée dans les modes fax retardé ou recomposition existe, vous ne pouvez pas modifier le numéro rapide à partir du panneau de commande ou du **Dell Printer Configuration Web Tool**.

Réglage de la numérotation rapide

- 1 Appuyez sur le bouton  (Menu).
- 2 Appuyez sur le bouton  jusqu'à ce que **Système** soit mis en surbrillance, puis appuyez sur le bouton  (Réglé).
- 3 Appuyez sur le bouton  jusqu'à ce que **Menu admin** soit mis en surbrillance, puis appuyez sur le bouton  (Réglé).
- 4 Appuyez sur le bouton  jusqu'à ce que **Répertoire** s'affiche, puis appuyez sur le bouton  (Réglé).
- 5 Vérifiez que **Numérotation rapide** est mis en surbrillance, puis appuyez sur le bouton  (Réglé).
- 6 Appuyez sur le bouton  jusqu'à ce que le numéro rapide compris entre 01 et 99 soit mis en surbrillance, puis appuyez sur le bouton  (Réglé).

Les numéros de fax enregistrés pour les numéros entre 01 et 04 de la numérotation rapide sont également attribués aux boutons de Composition à touche unique entre 01 et 04. Nous vous conseillons d'enregistrer les destinataires les plus fréquemment utilisés sur ces numéros pour pouvoir les appeler directement.

- 7 Vérifiez que **Nom** est mis en surbrillance, puis appuyez sur le bouton  (Réglé).
- 8 Saisissez le nom, puis appuyez sur le bouton  (Réglé).
- 9 Vérifiez que le **Numéro de téléphone** est mis en surbrillance, puis appuyez sur le bouton  (Réglé).
- 10 Saisissez le numéro que vous voulez enregistrer à l'aide du pavé numérique, puis appuyez sur le bouton  (Réglé).
Pour insérer une pause entre les numéros, appuyez sur le bouton  (**Compo/Pause**). "-" apparaît à l'écran.
- 11 Vérifiez que **Appliquer les réglages** est mis en surbrillance, puis appuyez sur le bouton  (Réglé).
- 12 Lorsque **Êtes-vous sûr ?** s'affiche, vérifiez que **Oui** est mis en surbrillance, puis appuyez sur le bouton  (Réglé).
- 13 Pour enregistrer plusieurs numéros de fax, répétez les étapes 6 à 12.
- 14 Pour revenir à l'écran précédent, appuyez sur le bouton  (**Retour**).

Envoyer un fax en utilisant la numérotation rapide



- 1 Chargez le(s) document(s) dans le chargeur automatique face vers le haut, la bordure supérieure pénétrant la première. OU
Placez un seul document face vers le bas sur la vitre d'exposition et fermez le capot.
Pour de plus amples informations concernant le chargement d'un document, reportez-vous à "Réalisation de copies à partir du chargeur automatique" à la page 239 ou "Réalisation de copies à partir de la vitre d'exposition" à la page 237.
- 2 Appuyez sur le bouton  (Fax).
- 3 Spécifiez un numéro de fax par numérotation rapide.
La numérotation rapide vous permet de préciser rapidement et facilement des destinations par recherche et sélection dans une liste des destinataires enregistrés dans le répertoire. Vous pouvez également spécifier

directement des destinataires en entrant les numéros rapides ou en appuyant sur les boutons de Composition à touche unique.

Pour sélectionner des destinataires directement en entrant les numéros rapides :

- a** Appuyez sur le bouton  (Numéro. rapide).

OU

Appuyez sur le bouton  jusqu'à ce que Numéro. rapide s'affiche, puis appuyez sur le bouton  (Régler).

- b** Entrez le numéro de composition rapide (01 à 99) à l'aide du pavé numérique puis appuyez sur le bouton  (Régler).



Entrez un astérisque (*) pour rechercher et afficher plusieurs destinataires à la fois. Par exemple, si vous entrez "0*", les numéros de composition rapide commençant par 0 sont rappelés. Dans ce cas, tous les destinataires présents pour les numéros de composition rapide entre 01 et 09 sont affichés.



Pour sélectionner des destinataires directement en appuyant sur les boutons de Composition à touche unique :

- a** Appuyez sur le bouton de Composition à touche unique (01 à 04).

- b** Vérifiez que la destination souhaitée s'affiche, puis appuyez sur le bouton  (Régler).



Pour sélectionner des destinataires dans le Répertoire :

- a** Appuyez sur le bouton  jusqu'à ce que Répertoire s'affiche, puis appuyez sur le bouton  (Régler).
OU

Appuyez sur le bouton  (Contacts), appuyez sur le bouton jusqu'à ce que  jusqu'à ce que Ttes entrées s'affiche, puis appuyez sur le bouton  (Régler).



- b** Appuyez sur le bouton  pour déplacer le curseur jusqu'au destinataire souhaité.

Pour vérifier les informations détaillées concernant la destination, appuyez sur le bouton #.



- c** Appuyez sur le bouton  (Régler) pour sélectionner le destinataire, puis appuyez sur le bouton .

Vous pouvez également trouver directement le destinataire par son numéro de composition rapide. Entrez le numéro à l'aide du pavé numérique puis appuyez sur le bouton  (Régler).

Pour rechercher des destinataires dans le Répertoire :

- a** Appuyez sur le bouton  jusqu'à ce que Rech. répertoire s'affiche, puis appuyez sur le bouton  (Régler).

OU



Appuyez sur le bouton  (Contacts), appuyez sur le bouton jusqu'à ce que  jusqu'à ce que Rechercher s'affiche, puis appuyez sur le bouton  (Régler).

- b** Utilisez le pavé numérique pour saisir les premiers caractères du nom de l'individu que vous recherchez, puis appuyez sur le bouton  (Régler).



Les noms des destinataires qui commencent par ces caractères sont alors affichés.

- c** Appuyez sur le bouton  pour déplacer le curseur jusqu'au destinataire souhaité.



Pour vérifier les informations détaillées concernant la destination, appuyez sur le bouton #.

- d** Appuyez sur le bouton  (Régler) pour sélectionner le destinataire, puis appuyez sur le bouton .

- 4 Configurez les paramètres de télécopie le cas échéant.

Les réglages possibles sont notamment la résolution et le contraste. Pour configurer ces paramètres, appuyez sur le bouton  jusqu'à ce que **Préférences** s'affiche, puis appuyez sur le bouton  (**Régler**). Pour plus de détails sur le réglage des éléments, reportez-vous à "Réglage des options du fax" à la page 286.

- 5 Vérifiez que **Démarrer fax** s'affiche, puis appuyez sur le bouton  (**Démarrer**).

Lorsque vous utilisez la vitre d'exposition, l'affichage vous invite à poser une nouvelle page. Appuyez sur le bouton  pour sélectionner **Oui** et ajouter d'autres documents ou sélectionnez **Non** pour commencer à envoyer le fax immédiatement, puis appuyez sur le bouton  (**Régler**).





















Numéro. groupée

Si vous envoyez fréquemment le même document à plusieurs destinataires, vous pouvez créer un groupe de ces destinataires et les enregistrer dans le même emplacement de numérotation groupée à un chiffre. Cela vous permet d'utiliser le réglage de numérotation groupée pour envoyer le même document à tous les destinataires du groupe.

 **REMARQUE** : Vous devez au préalable enregistrer des destinataires fax dans la numérotation rapide.





 **REMARQUE** : Vous ne pouvez pas inclure un numéro groupé dans un autre numéro groupé.







Réglage de la numérotation groupée

- 1 Appuyez sur le bouton  (**Menu**).
- 2 Appuyez sur le bouton  jusqu'à ce que **Système** soit mis en surbrillance, puis appuyez sur le bouton  (**Régler**).
- 3 Appuyez sur le bouton  jusqu'à ce que **Menu admin** soit mis en surbrillance, puis appuyez sur le bouton  (**Régler**).
- 4 Appuyez sur le bouton  jusqu'à ce que **Répertoire** s'affiche, puis appuyez sur le bouton  (**Régler**).
- 5 Appuyez sur le bouton  jusqu'à ce que **Numéro. groupée** soit mis en surbrillance, puis appuyez sur le bouton  (**Régler**).
- 6 Appuyez sur le bouton  jusqu'à ce que le numéro groupé compris entre 1 et 6 soit mis en surbrillance, puis appuyez sur le bouton  (**Régler**).
- 7 Vérifiez que **Nom** est mis en surbrillance, puis appuyez sur le bouton  (**Régler**).
- 8 Saisissez le nom, puis appuyez sur le bouton  (**Régler**).
- 9 Vérifiez que **Numéro rapide** est mis en surbrillance, puis appuyez sur le bouton  (**Régler**).
- 10 Appuyez sur le bouton  pour déplacer le curseur jusqu'au numéro de composition rapide que vous souhaitez enregistrer dans la numérotation groupée, appuyez sur le bouton  (**Régler**) pour sélectionner le numéro, puis appuyez sur le bouton .
- 11 Vérifiez que **Appliquer les réglages** est mis en surbrillance, puis appuyez sur le bouton  (**Régler**).
- 12 Lorsque **Êtes-vous sûr ?** s'affiche, vérifiez que **Oui** est mis en surbrillance, puis appuyez sur le bouton  (**Régler**).
- 13 Pour enregistrer plusieurs numéros groupés, répétez les étapes 6 à 12.
- 14 Pour revenir à l'écran précédent, appuyez sur le bouton  (**Retour**).





Modifier la numérotation groupée

Vous pouvez supprimer un numéro rapide spécifique d'un groupe sélectionné ou ajouter un nouveau numéro au groupe sélectionné.









- 1 Appuyez sur le bouton  (**Menu**).
- 2 Appuyez sur le bouton  jusqu'à ce que **Système** soit mis en surbrillance, puis appuyez sur le bouton  (**Régler**).
- 3 Appuyez sur le bouton  jusqu'à ce que **Menu admin** soit mis en surbrillance, puis appuyez sur le bouton  (**Régler**).

- 4 Appuyez sur le bouton  jusqu'à ce que Répertoire s'affiche, puis appuyez sur le bouton  (Réglér).
- 5 Appuyez sur le bouton  jusqu'à ce que Numéro. groupée soit mis en surbrillance, puis appuyez sur le bouton  (Réglér).
- 6 Appuyez sur le bouton  jusqu'à ce que le numéro groupé que vous voulez éditer soit mis en surbrillance, puis appuyez sur le bouton  (Réglér).



Pour modifier le nom du numéro groupé :

- a Vérifiez que Nom est mis en surbrillance, puis appuyez sur le bouton  (Réglér).
- b Saisissez un nouveau nom, puis appuyez sur le bouton  (Réglér).
- c Appuyez sur le bouton  jusqu'à ce que Appliquer les réglages soit mis en surbrillance, puis appuyez sur le bouton  (Réglér).
- d Lorsque Êtes-vous sûr ? s'affiche, vérifiez que Oui est mis en surbrillance, puis appuyez sur le bouton  (Réglér).

Pour modifier le numéro rapide :

- a Appuyez sur le bouton  jusqu'à ce que Numéro rapide soit mis en surbrillance, puis appuyez sur le bouton  (Réglér).
- b Appuyez sur le bouton  pour déplacer le curseur jusqu'au numéro de composition rapide que vous souhaitez modifier, appuyez sur le bouton  (Réglér) pour sélectionner ou désélectionner le numéro, puis appuyez sur le bouton .
- c Appuyez sur le bouton  jusqu'à ce que Appliquer les réglages soit mis en surbrillance, puis appuyez sur le bouton  (Réglér).
- d Lorsque Êtes-vous sûr ? s'affiche, vérifiez que Oui est mis en surbrillance, puis appuyez sur le bouton  (Réglér).

Pour supprimer le numéro groupé :

- a Appuyez sur le bouton  (Retour arrière).
 - b Lorsque Êtes-vous sûr ? s'affiche, vérifiez que Oui est mis en surbrillance, puis appuyez sur le bouton  (Réglér).
- 7 Si vous souhaitez modifier un autre numéro groupé, répétez l'étape 6.
 - 8 Pour revenir à l'écran précédent, appuyez sur le bouton  (Retour).

Envoyer un fax en utilisant la numérotation groupée (Transmission multi-adresses)

- 1 Chargez le(s) document(s) dans le chargeur automatique face vers le haut, la bordure supérieure pénétrant la première.

OU



Placez un seul document face vers le bas sur la vitre d'exposition et fermez le capot.

Pour de plus amples informations concernant le chargement d'un document, reportez-vous à "Réalisation de copies à partir du chargeur automatique" à la page 239 ou "Réalisation de copies à partir de la vitre d'exposition" à la page 237.



- 2 Appuyez sur le bouton  (Fax).
- 3 Spécifier un numéro de fax par numérotation groupée.





Vous pouvez spécifier des destinataires par recherche et sélection dans une liste de destinataires enregistrée dans le Répertoire.

Pour sélectionner des destinataires dans le Répertoire :



- a Appuyez sur le bouton  jusqu'à ce que Numéro. groupée s'affiche, puis appuyez sur le bouton  (Réglér).

OU



Appuyez sur le bouton  (Contacts), appuyez sur le bouton jusqu'à ce que  jusqu'à ce que Numéro . groupée s'affiche, puis appuyez sur le bouton  (Régler).









- b** Appuyez sur le bouton  pour déplacer le curseur jusqu'au destinataire souhaité.
Pour vérifier les informations détaillées concernant la destination, appuyez sur le bouton #.
- c** Appuyez sur le bouton  (Régler) pour sélectionner le destinataire, puis appuyez sur le bouton .
Vous pouvez également trouver directement le destinataire par son numéro groupé. Entrez le numéro à l'aide du pavé numérique puis appuyez sur le bouton  (Régler).

Pour rechercher des destinataires dans le Répertoire :

- a** Appuyez sur le bouton  jusqu'à ce que Rech . répertoire s'affiche, puis appuyez sur le bouton  (Régler).







OU

Appuyez sur le bouton  (Contacts), appuyez sur le bouton jusqu'à ce que  jusqu'à ce que Rechercher s'affiche, puis appuyez sur le bouton  (Régler).

- b** Utilisez le pavé numérique pour saisir les premiers caractères du nom des groupes que vous recherchez, puis appuyez sur le bouton  (Régler).
Les noms des destinataires qui commencent par ces caractères sont alors affichés.
 - c** Appuyez sur le bouton  pour déplacer le curseur jusqu'au destinataire souhaité.
Pour vérifier les informations détaillées concernant la destination, appuyez sur le bouton #.
 - d** Appuyez sur le bouton  (Régler) pour sélectionner le destinataire, puis appuyez sur le bouton .
- 4** Configurez les paramètres de télécopie le cas échéant.
Les réglages possibles sont notamment la résolution et le contraste. Pour configurer ces paramètres, appuyez sur le bouton  jusqu'à ce que Préférences s'affiche, puis appuyez sur le bouton  (Régler). Pour plus de détails sur le réglage des éléments, reportez-vous à "Réglage des options du fax" à la page 286.
- 5** Vérifiez que Démarrer fax s'affiche, puis appuyez sur le bouton  (Démarrer).
Lorsque vous utilisez la vitre d'exposition, l'affichage vous invite à poser une nouvelle page. Appuyez sur le bouton  pour sélectionner Oui et ajouter d'autres documents ou sélectionnez Non pour commencer à envoyer le fax immédiatement, puis appuyez sur le bouton  (Régler).

Impression d'une liste du carnet d'adresses

Vous pouvez vérifier votre réglage de numérotation automatique en imprimant une liste de Carnet d'adresses.

- 1** Appuyez sur le bouton  (Menu).
- 2** Appuyez sur le bouton  jusqu'à ce que Système soit mis en surbrillance, puis appuyez sur le bouton  (Régler).
- 3** Appuyez sur le bouton  jusqu'à ce que Rapport/Liste soit mis en surbrillance, puis appuyez sur le bouton  (Régler).
- 4** Appuyez sur le bouton  jusqu'à ce que Répertoire soit mis en surbrillance, puis appuyez sur le bouton  (Régler).

Une liste de vos numéros rapides et de vos numéros groupés est imprimée.













Autres modes d'envoi de fax

Utilisation du mode de Réception sécurisée

Vous pouvez avoir besoin d'empêcher les personnes non autorisées d'accéder aux fax reçus. Vous pouvez activer le mode fax sécurisé en utilisant l'option **Réception sécurisée** pour limiter l'impression de tous les fax reçus à un moment où personne ne se trouve auprès de l'imprimante. Avec le mode fax sécurisé, tous les fax entrants sont enregistrés dans la mémoire. Lorsque le mode est désactivé, tous les fax stockés seront enregistrés.

 **REMARQUE** : Auparavant, assurez-vous que Définir le verrouillage du panneau est réglé sur Activer.





Pour activer le Mode de réception sécurisée :

- 1 Appuyez sur le bouton  (Menu).
- 2 Appuyez sur le bouton  jusqu'à ce que Système soit mis en surbrillance, puis appuyez sur le bouton  (Réglér).
- 3 Appuyez sur le bouton  jusqu'à ce que Menu admin soit mis en surbrillance, puis appuyez sur le bouton  (Réglér).
- 4 Appuyez sur le bouton  jusqu'à ce que réglages sécurisés soit mis en surbrillance, puis appuyez sur le bouton  (Réglér).
- 5 Appuyez sur le bouton  jusqu'à ce que Réception sécurisée soit mis en surbrillance, puis appuyez sur le bouton  (Réglér).
- 6 Vérifiez que Déf. réc. sécurisée est mis en surbrillance, puis appuyez sur le bouton  (Réglér).
- 7 Appuyez sur le bouton  jusqu'à ce que Activer soit mis en surbrillance, puis appuyez sur le bouton  (Réglér).







 **REMARQUE** : Le mot de passe par défaut est 0000.

- 8 Pour retourner au mode Veille, appuyez sur le bouton  (Menu).

Lorsqu'un fax est reçu avec le mode de réception sécurisé, votre imprimante le stocke dans sa mémoire et l'écran État du travail affiche Réception sécurisée pour vous indiquer qu'il y a un fax en mémoire.



 **REMARQUE** : Si vous modifiez le mot de passe alors que l'option Déf. réc. sécurisée est définie sur Activer, suivez les étapes 1 à 5. Appuyez sur le bouton  jusqu'à ce que Chg mot passe soit mis en surbrillance, puis appuyez sur le bouton  (Réglér). Saisissez le nouveau mot de passe, puis appuyez sur le bouton  (Réglér).

Pour imprimer les documents reçus :

- 1 Appuyez sur le bouton  (Menu).
- 2 Appuyez sur le bouton  jusqu'à ce que État du travail soit mis en surbrillance, puis appuyez sur le bouton  (Réglér).
- 3 Appuyez sur le bouton  jusqu'à ce que Réception sécurisée soit mis en surbrillance, puis appuyez sur le bouton  (Réglér).
- 4 Saisissez le mot de passe, puis appuyez sur le bouton  (Réglér).

Les fax stockés dans la mémoire sont imprimés.

Pour désactiver le Mode de réception sécurisée :

- 1 Vous pouvez accéder au menu Réglage réception sécurisée en suivant les étapes 1 à 6 dans "Pour activer le Mode de réception sécurisée".
- 2 Appuyez sur le bouton  jusqu'à ce que Désactiver soit mis en surbrillance, puis appuyez sur le bouton  (Réglér).
- 3 Pour revenir à l'écran précédent, appuyez sur le bouton  (Retour).

À l'aide d'un répondeur

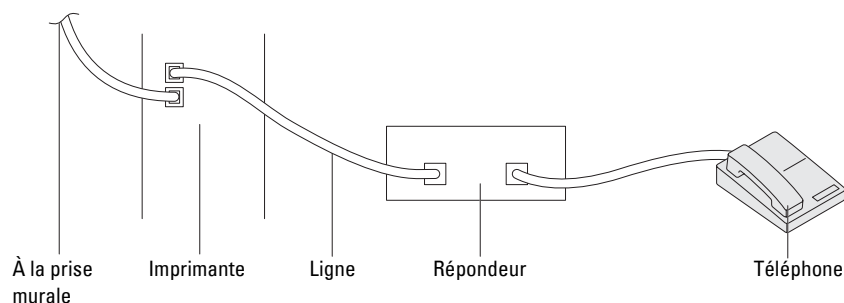

Vous pouvez connecter un répondeur directement à l'arrière de votre imprimante comme illustré ci-dessus.

- Réglez votre imprimante en mode Répondeur/Fax et réglez Réc. auto Rép/FAX pour spécifier l'heure du répondeur.
- Lorsque le répondeur prend l'appel, l'imprimante surveille et prend la ligne si des tonalités de fax sont reçues puis elle commence à recevoir le fax.
- Si le répondeur est éteint, l'imprimante bascule automatiquement sur le mode réception de fax après un nombre déterminé de sonneries.

À l'aide d'un modem d'ordinateur

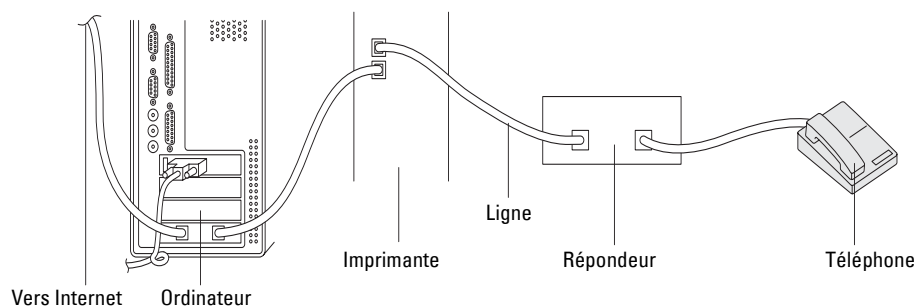

Si vous voulez utiliser votre modem d'ordinateur pour faxer ou dans une connexion Internet commutée, connectez le modem d'ordinateur directement à l'arrière de votre imprimante avec le répondeur tel qu'illustré ci-dessus.

- Réglez votre imprimante en mode Répondeur/Fax et réglez Réc. auto Rép/FAX pour spécifier l'heure du répondeur.
- Désactivez la fonction réception-fax du modem de l'ordinateur.
- N'utilisez pas le modem de l'ordinateur si votre imprimante est en train d'envoyer ou de recevoir un fax.
- Suivez les instructions fournies avec votre modem d'ordinateur et l'application de fax pour faxer via le modem de l'ordinateur.

Imprimer un rapport

Les rapports suivants peuvent être utiles lors de l'utilisation du fax :

Carnet d'adresses

Cette liste montre toutes les adresses actuellement enregistrées dans la mémoire de l'imprimante en tant qu'informations du carnet d'adresses.







Activité fax

Ce rapport montre des informations concernant les fax que vous avez récemment envoyés ou reçus.

Surveill protocoles













Ce rapport illustre l'état du protocole lors de l'envoi du dernier fax.

Procédures :

- 1 Appuyez sur le bouton  (Menu).
- 2 Appuyez sur le bouton  jusqu'à ce que **Système** soit mis en surbrillance, puis appuyez sur le bouton  (Régler).
- 3 Appuyez sur le bouton  jusqu'à ce que **Rapport/Liste** soit mis en surbrillance, puis appuyez sur le bouton  (Régler).
- 4 Appuyez sur le bouton  jusqu'à ce que le rapport ou la liste que vous voulez imprimer soit mis en surbrillance, puis appuyez sur le bouton  (Régler).

Le rapport ou la liste sélectionné est imprimé.

Modification des réglages fax par défaut

- 1 Appuyez sur le bouton  (Menu).
- 2 Appuyez sur le bouton  jusqu'à ce que **Système** soit mis en surbrillance, puis appuyez sur le bouton  (Régler).
- 3 Vérifiez que **Réglages par défaut** est mis en surbrillance, puis appuyez sur le bouton  (Régler).
- 4 Appuyez sur le bouton  jusqu'à ce que **Réglages fax par défaut** soit mis en surbrillance, puis appuyez sur le bouton  (Régler).
- 5 Appuyez sur le bouton  jusqu'à ce que le menu souhaité s'affiche, puis appuyez sur le bouton  (Régler).
- 6 Appuyez sur le bouton  ou  jusqu'à ce que le réglage souhaité s'affiche ou saisissez la valeur à l'aide du pavé numérique, puis appuyez sur le bouton  (Régler).
- 7 Répétez les étapes 5 et 6 au besoin.
- 8 Pour revenir à l'écran précédent, appuyez sur le bouton  (Retour).

Connaissez votre imprimante

22 Présentation du logiciel pour votre imprimante (Windows [®] uniquement)	305
23 Présentation des messages de l'imprimante	309
24 Spécifications	315

Présentation du logiciel pour votre imprimante (Windows® uniquement)

Pour installer (en fonction de votre système d'exploitation) un ensemble de logiciels, utilisez le disque *Software and Documentation* fourni avec votre imprimante.

 **REMARQUE** : Les images utilisées dans le présent manuel sont celles de l'imprimante Imprimante Dell™ C1765nfw Color Multifunction Printer, sauf mention contraire.

Fenêtre d'état de l'imprimante

La fenêtre **État de l'imprimante** s'affiche pour vous avertir qu'une erreur ou un avertissement se produit, par exemple, lorsqu'un bourrage papier survient ou que le niveau de toner est faible.

Par défaut, la fenêtre **État de l'imprimante** s'affiche uniquement lorsqu'une erreur survient. Lorsqu'une erreur se produit, le message d'erreur s'affiche dans la fenêtre **État de l'imprimante**. Vous pouvez régler la fenêtre **État de l'imprimante** de manière à ce qu'elle s'affiche toujours lors de l'impression dans **Propriétés de la fenêtre d'état de l'imprimante**.

Vous pouvez également vérifier le niveau du toner de votre imprimante.

Centre du Moniteur d'état

Utilisez le **Centre du Moniteur d'état** pour gérer plusieurs instances de **Fenêtre d'état** pour une imprimante particulière.

Sélectionnez une imprimante dans la liste (ou avec **Sélection de l'imprimante**) en cliquant sur son nom pour ouvrir une **Fenêtre d'état** pour une imprimante particulière.

Système de gestion de fournitures Dell

Vous pouvez lancer la boîte de dialogue **Système de gestion de fournitures Dell** depuis le menu **Tous les programmes** ou l'icône sur le Bureau.

Vous pouvez commander des consommables par téléphone ou depuis Internet.

- 1 Cliquez sur **Démarrer** → **Tous les programmes** → **Imprimantes Dell** → **Dell C1765 Color Multifunction Printer** → **Système de gestion de fournitures Dell**.

La fenêtre **Système de gestion de fournitures Dell** s'affiche.

- 2 Sélectionnez votre imprimante dans la liste **Sélectionner le modèle de l'imprimante**.

- 3 Si vous commandez depuis le Web :

a Sélectionnez une URL dans la liste **Sélectionner URL de réapprovisionnement**.

b Cliquez sur **Visitez le site Internet Dell de commande de fournitures d'imprimantes**.

La fenêtre **Dell C1765nf/C1765nfw Color MFP - Système de gestion de fournitures Dell** apparaît.

c Entrez le numéro de série puis cliquez sur **OK**.

Si vous souhaitez commander par téléphone, composez le numéro qui s'affiche sous le titre **Commander par téléphone**.

Utilitaire de lancement rapide

La fenêtre de l'Utilitaire de lancement rapide permet d'accéder à Fenêtre d'état, Boîte à outils, Diagnostic des pannes, Éditeur de carnet d'adresses et ScanButton Manager.

Pour utiliser l'utilitaire de lancement rapide, choisissez d'installer l'utilitaire de lancement rapide lorsque vous installez le logiciel Dell.

Pour ouvrir la fenêtre Utilitaire de lancement rapide :

- 1 Cliquez sur Démarrer → Tous les programmes → Imprimantes Dell → Dell C1765 Color Multifunction Printer → Utilitaire de lancement rapide.

La boîte de dialogue Utilitaire de lancement rapide s'ouvre.

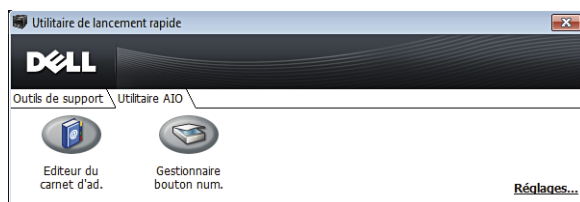
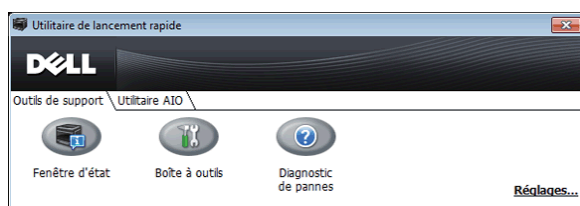

- 2 La fenêtre de l'Utilitaire de lancement rapide comporte cinq boutons : Fenêtre d'état, Boîte à outils, Diagnostic de pannes, Editeur du carnet d'ad. et Gestionnaire bouton num..

Pour quitter le logiciel, cliquez sur X en haut à droite de la fenêtre.

Pour plus de détails, cliquez sur Aide de chaque application.

Fenêtre d'état	Cliquez sur ce bouton pour ouvrir la fenêtre État de l'imprimante . Reportez-vous à "Fenêtre d'état de l'imprimante" à la page 305.
Boîte à outils	Cliquez pour ouvrir la Boîte à outils . Reportez-vous à "Présentation des menus de la boîte à outils" à la page 143.
Diagnostic de pannes ^{*1}	Cliquez pour ouvrir le Guide de diagnostic des pannes qui vous permet de résoudre d'éventuels problèmes par vous-même.
Editeur du carnet d'ad.	Cliquez pour ouvrir l' éditeur de carnet d'adresses qui permet de créer et de modifier les entrées du carnet d'adresses .
Gestionnaire bouton num.	Cliquez sur ScanButton Manager , qui vous permet de spécifier la manière dont ScanButton Manager se comporte lors des numérisations effectuées par le périphérique.

^{*1} Le guide de diagnostic des pannes est le fichier PDF. Cet élément requiert un logiciel pour afficher le document.

Éditeur de carnet d'adresses

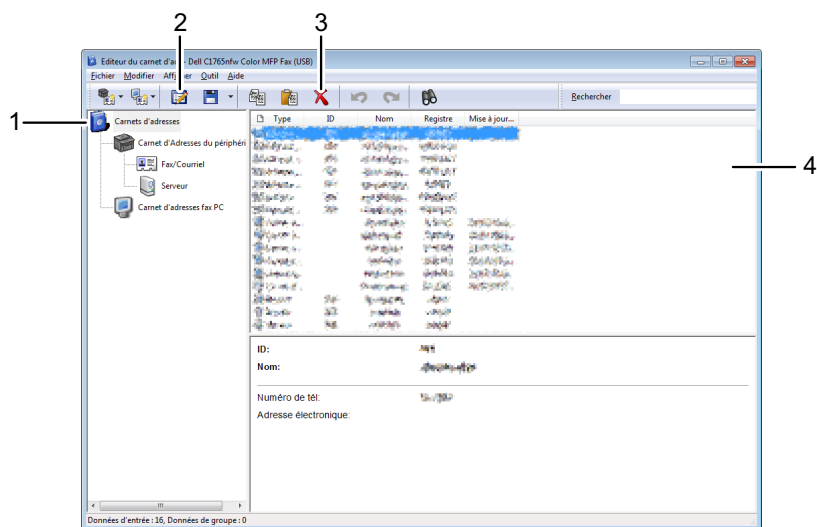

- 1 Lisez les entrées du périphérique **Carnet d'adresses** de l'imprimante à partir de l'**Éditeur du carnet d'adresses** et les entrées du **Carnet d'adresses fax ordinateur** à partir de l'ordinateur vers l'**Éditeur de carnet d'adresses**.
- 2 Cette fonction vous permet de modifier une entrée du **Carnet d'adresses** sélectionnée dans la boîte de dialogue de modification.
- 3 Supprimer une entrée du **Carnet d'adresses** sélectionnée.
- 4 Affiches des entrées du **Carnet d'adresses**.

 **REMARQUE** : Vous devez installer le pilote de fax avant de lire ou de modifier les entrées du **Carnet d'adresses**.

Pour plus d'informations concernant l'**Éditeur de carnet d'adresses**, reportez-vous à l'**Aide** de l'**Éditeur de carnet d'adresses**.

ScanButton Manager

Ce logiciel vous permet de configurer l'emplacement du fichier de numérisation et de choisir d'ouvrir le fichier avec son application associée. Ces réglages sont disponibles lors d'une numérisation vers un ordinateur en appuyant sur le bouton  (**Démarrer**) du panneau de commande. Pour de plus amples informations concernant la numérisation de documents, reportez-vous à "Numérisation depuis le panneau de commande - Avec une application" à la page 252.

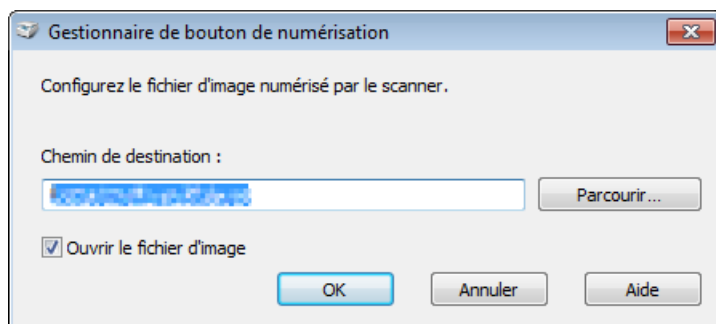

Dell ScanCenter

Dell ScanCenter est une application **PaperPort**[®] qui vous permet de numériser des éléments et de les envoyer directement dans **PaperPort** ou dans un autre programme présent sur votre ordinateur sans passer par **PaperPort**. Pour plus d'informations sur l'utilisation de **Dell ScanCenter**, reportez-vous au menu Aide de PaperPort.

 **REMARQUE** : **PaperPort** peut ne pas être pris en charge en fonction des systèmes d'exploitation.

 **REMARQUE** : L'application **PaperPort** est disponible uniquement sur le disque *PaperPort 14* fourni avec l'imprimante. Ce logiciel sous licence ne peut être téléchargé sur le site www.dell.com/support.

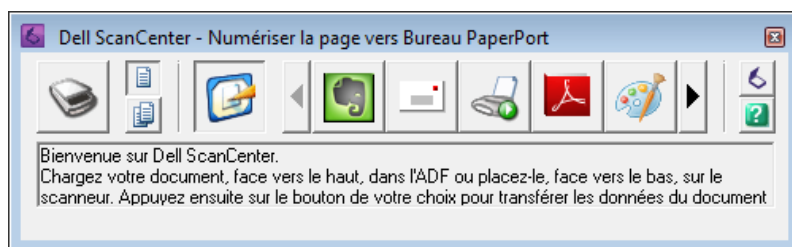

Présentation des messages de l'imprimante

Le panneau de commande de l'imprimante affiche des messages qui décrivent l'état actuel de l'imprimante, indiquant d'éventuels problèmes survenus sur l'imprimante, demandant votre attention pour les résoudre. Ce chapitre décrit les messages, leur signification et comment les effacer.

⚠ PRÉCAUTION : Lorsqu'un code d'état s'affiche, les données d'impression restant dans l'imprimante et les informations accumulées dans la mémoire de l'imprimante ne sont pas sécurisées.

Code d'état	Ce que vous pouvez faire
001-360	Éteignez et rallumez l'imprimante. Si ceci ne résout pas le problème, contactez Dell™. Reportez-vous à "Contacter Dell" à la page 374.
003-340	
003-356	
005-121	Vérifiez et libérez le chemin du papier. Reportez-vous à "Suppression des bourrages papier de l'ADF" à la page 339.
005-301	Fermez le capot de l'ADF.
006-370	Éteignez et rallumez l'imprimante. Si ceci ne résout pas le problème, contactez Dell. Reportez-vous à "Contacter Dell" à la page 374.
007-340	
007-371	
009-360	Réinstallez la cartouche de toner indiquée. Reportez-vous à "Installation d'une nouvelle cartouche de toner" à la page 326.
009-361	
009-362	
009-363	
009-654	Éteignez et rallumez l'imprimante. Si ceci ne résout pas le problème, contactez Dell. Reportez-vous à "Contacter Dell" à la page 374.
010-354	
010-377	
016-315	
016-317	
016-338	
016-344	
016-347	
016-354	
016-355	
016-370	
016-372	
016-374	
016-375	
016-376	
016-377	
016-393	Éteignez et rallumez l'imprimante. Si ceci ne résout pas le problème, contactez Dell. Reportez-vous à "Contacter Dell" à la page 374.
016-395	
016-503	Appuyez sur le bouton ✓ (Régler). Vérifiez si les serveurs SMTP et DNS sont configurés correctement.

Code d'état	Ce que vous pouvez faire
016-504	Appuyez sur le bouton ✓ (Réglér). Vérifiez si le nom d'utilisateur et le mot de passe pour les serveurs POP3 et DNS sont définis correctement.
016-507	Appuyez sur le bouton ✓ (Réglér). Vérifiez si le nom d'utilisateur et le mot de passe utilisés pour le serveur SMTP sont définis correctement.
016-700	Appuyez sur le bouton ✓ (Réglér) pour annuler le travail d'impression en cours.
016-701	
016-720	
016-744	Appuyez sur le bouton ✓ (Réglér). Contactez Dell si ce message apparaît à plusieurs reprises. Reportez-vous à "Contacter Dell" à la page 374.
016-745	
016-749	Appuyez sur le bouton ✓ (Réglér) pour annuler le travail d'impression en cours.
016-764	Appuyez sur le bouton ✓ (Réglér). Contactez l'administrateur du serveur SMTP.
016-766	
016-767	Appuyez sur le bouton ✓ (Réglér). Vérifiez l'adresse électronique et recommencez la numérisation.
016-794	Appuyez sur le bouton ✓ (Réglér) pour supprimer le message.
016-795	
016-797	
016-920	Appuyez sur le bouton ✓ (Réglér). Exécutez de nouveau l'opération conformément à la procédure de fonctionnement.
016-921	
016-981	Appuyez sur le bouton ✓ (Réglér) pour annuler le travail d'impression en cours. Si vous copiez à l'aide de Assemblé, modifiez le réglage sur Non assemblé et essayez à nouveau de copier. Reportez-vous à "Réglage des options de copie" à la page 239.
016-985	Appuyez sur le bouton ✓ (Réglér). Réessayez de numériser en diminuant la résolution ou en modifiant le format de fichier de l'image numérisée.
017-970	
017-980	Appuyez sur le bouton ✓ (Réglér) pour supprimer le message.
017-981	
017-988	
024-914	Chargez le papier indiqué. Reportez-vous à "Chargement des supports d'impression dans le chargeur multifonctions (MPF)" à la page 215 ou "Chargement du support d'impression dans le bac d'alimentation prioritaire (PSI)" à la page 223.
024-969	Chargez le papier approprié. Reportez-vous à "Chargement des supports d'impression dans le chargeur multifonctions (MPF)" à la page 215 ou "Chargement du support d'impression dans le bac d'alimentation prioritaire (PSI)" à la page 223.
026-720	Appuyez sur le bouton ✓ (Réglér) pour supprimer le message.
026-721	
026-722	
026-723	
026-750	
026-751	
026-752	
027-446	Pour éviter toute duplication, modifiez l'adresse IP. Arrêtez puis rallumez l'imprimante.
027-452	

Code d'état	Ce que vous pouvez faire
031-521	Appuyez sur le bouton ✓ (Réglér). Vérifiez auprès de votre administrateur système que votre ordinateur peut être connecté.
031-526	Appuyez sur le bouton ✓ (Réglér). Vérifiez la connexion DNS, ou veillez à ce que le serveur de destination de transfert soit enregistré avec DNS.
031-529	Appuyez sur le bouton ✓ (Réglér). Vérifiez si le mot de passe est correct.
031-530	Appuyez sur le bouton ✓ (Réglér). Vérifiez si l'emplacement de stockage est correct. Celui indiqué est DFS. Vérifiez s'il est connecté à d'autres serveurs. Indiquez l'emplacement de stockage, le nom de partage et le serveur connecté directement.
031-533	Appuyez sur le bouton ✓ (Réglér). Vérifiez les éléments suivants :
031-534	<ul style="list-style-type: none"> • Si le nom de fichier que vous indiquez n'est pas utilisé par d'autres. • Si le fichier ou le dossier qui a le même nom que celui que vous avez indiqué existe déjà.
031-535	Appuyez sur le bouton ✓ (Réglér). Vérifiez si un autre utilisateur n'accède pas au fichier dans l'emplacement de stockage que vous avez indiqué.
031-536	
031-537	Appuyez sur le bouton ✓ (Réglér). Vérifiez si l'emplacement de stockage possède de l'espace libre.
031-555	Appuyez sur le bouton ✓ (Réglér) pour supprimer le message.
031-556	
031-557	Appuyez sur le bouton ✓ (Réglér). Modifiez le nom de fichier qui existe déjà sur le serveur FTP.
031-558	Appuyez sur le bouton ✓ (Réglér) pour supprimer le message.
031-571	
031-574	Appuyez sur le bouton ✓ (Réglér). Vérifiez la connexion DNS, ou veillez à ce que le nom du serveur de destination de transfert soit enregistré avec DNS.
031-575	Appuyez sur le bouton ✓ (Réglér). Réglez l'adresse DNS ou l'adresse du serveur de destination de transfert comme adresse IP.
031-576	Appuyez sur le bouton ✓ (Réglér). Vérifiez si l'imprimante communique avec le serveur FTP de destination de transfert. Par exemple, vérifiez la connexion du câble réseau et si l'adresse IP du serveur est correcte.
031-578	Appuyez sur le bouton ✓ (Réglér). Vérifiez si le nom de connexion (nom d'utilisateur) et le mot de passe sont corrects.
031-579	Appuyez sur le bouton ✓ (Réglér). Vérifiez si l'emplacement de stockage est correct.
031-582	Appuyez sur le bouton ✓ (Réglér). Vérifiez s'il est possible de créer dans l'emplacement de stockage le nom de fichier que vous avez indiqué. Vérifiez si l'emplacement de stockage possède de l'espace libre.
031-584	Appuyez sur le bouton ✓ (Réglér). Vérifiez s'il est possible de créer dans l'emplacement de stockage le nom de dossier que vous avez indiqué. Vérifiez si le dossier qui a le même nom que celui que vous avez indiqué existe déjà.
031-585	Appuyez sur le bouton ✓ (Réglér). Vérifiez les droits d'accès au serveur.
031-587	
031-588	Appuyez sur le bouton ✓ (Réglér). Vérifiez si l'emplacement de stockage possède de l'espace libre.
031-589	Appuyez sur le bouton ✓ (Réglér) pour supprimer le message.
031-594	Appuyez sur le bouton ✓ (Réglér). Exécutez de nouveau l'opération conformément à la procédure de fonctionnement. Contactez Dell si ce message apparaît à plusieurs reprises. Reportez-vous à "Contacter Dell" à la page 374.
031-598	Appuyez sur le bouton ✓ (Réglér). Vérifiez le droit d'accès d'adjonction au fichier si le serveur prend en charge la commande adj. FTP.
033-503	Appuyez sur le bouton ✓ (Réglér) pour supprimer le message.

Code d'état	Ce que vous pouvez faire
033-513	Appuyez sur le bouton ✓ (Réglér). Imprimez le fax reçu ou patientez jusqu'à l'envoi du fax.
033-517	Appuyez sur le bouton ✓ (Réglér). Vérifiez si le mot de passe est correct.
033-518	Appuyez sur le bouton ✓ (Réglér). Vérifiez que le code de votre pays est enregistré correctement.
033-519	Appuyez sur le bouton ✓ (Réglér) pour supprimer le message.
033-787	
033-788	Appuyez sur le bouton ✓ (Réglér). Supprimez le fax reçu ou patientez jusqu'à l'envoi du fax. Appuyez sur le bouton ✓ (Réglér) pour supprimer le message.
034-700	Appuyez sur le bouton ✓ (Réglér) pour supprimer le message. Vérifiez que la ligne téléphonique est
034-701	correctement raccordée. Reportez-vous à "Connexion à la ligne téléphonique" à la page 43.
034-702	
034-703	Appuyez sur le bouton ✓ (Réglér) pour supprimer le message. Vérifiez que la ligne téléphonique est
034-704	correctement raccordée. Reportez-vous à "Connexion à la ligne téléphonique" à la page 43.
034-705	
034-706	
034-707	
034-708	
034-709	
034-710	
034-711	
034-712	
034-713	
034-714	
034-715	
034-716	
034-717	
034-718	
034-719	
034-720	
034-721	
034-722	
034-723	
034-724	
034-725	
034-726	
034-727	
034-750	
034-751	
034-752	
034-753	
034-754	

Code d'état	Ce que vous pouvez faire
034-755	
034-756	
034-757	
034-758	
034-759	
034-760	
034-761	
034-762	
034-763	
034-764	
034-765	
034-766	
034-767	
034-768	
062-321	Éteignez et rallumez l'imprimante. Si ceci ne résout pas le problème, contactez Dell. Reportez-vous à "Contacter Dell" à la page 374.
062-790	Appuyez sur le bouton ✓ (Régler).
075-100	Vérifiez et libérez le chemin du papier, chargez le papier indiqué, puis appuyez sur le bouton ✓ (Régler). Reportez-vous à "Suppression des bourrages papier depuis l'avant de l'imprimante" à la page 343.
075-921	Chargez le papier pour l'impression des pages au verso (impaires), puis appuyez sur le bouton ✓ (Régler). Reportez-vous à "Chargement de supports d'impression au cours de l'impression recto-verso manuelle" à la page 228.
077-100	Vérifiez et libérez le chemin du papier. Reportez-vous à "Suppression des bourrages papier" à la page 337.
077-101	
077-102	Vérifiez et libérez le chemin du papier. Reportez-vous à "Suppression des bourrages papier depuis l'arrière de l'imprimante" à la page 344.
077-104	Vérifiez et libérez le chemin du papier. Reportez-vous à "Suppression des bourrages papier" à la page 337.
077-105	
077-300	Fermez le capot arrière.
077-900	Vérifiez et libérez le chemin du papier. Reportez-vous à "Suppression des bourrages papier depuis le bac de sortie" à la page 346.
077-901	Vérifiez et libérez le chemin du papier. Reportez-vous à "Suppression des bourrages papier" à la page 337.
091-402	Éteignez et rallumez l'imprimante. Si ceci ne résout pas le problème, contactez Dell. Reportez-vous à "Contacter Dell" à la page 374.
092-310	Nettoyez le capteur CTD. Reportez-vous à "Nettoyage du capteur CTD (Color Toner Density)" à la page 330.
093-423	Remplacez sans tarder la cartouche de toner indiquée. Commandez un nouveau consommable sur le site Internet www.dell.com/supplies .
093-424	
093-425	Reportez-vous à "Remplacement des cartouches de toner" à la page 324.
093-426	

Code d'état	Ce que vous pouvez faire
093-919	Réinstallez ou remplacez la cartouche de toner indiquée. Reportez-vous à "Remplacement des cartouches de toner" à la page 324.
093-920	
093-921	
093-922	
093-930	Sortez la cartouche de toner indiquée et installez-en une nouvelle. Si vous ne remplacez pas la cartouche de toner, vous risquez d'avoir des problèmes de qualité d'impression. Commandez un nouveau consommable sur le site Internet www.dell.com/supplies .
093-931	
093-932	
093-933	
093-960	Remplacez la cartouche de toner indiquée par le consommable pris en charge. Commandez un nouveau consommable sur le site Internet www.dell.com/supplies .
093-961	
093-962	
093-963	
093-970	Réinstallez la cartouche de toner indiquée. Reportez-vous à "Installation d'une nouvelle cartouche de toner" à la page 326.
093-971	
093-972	
093-973	
117-331	Éteignez et rallumez l'imprimante. Si ceci ne résout pas le problème, contactez Dell. Reportez-vous à "Contacter Dell" à la page 374.
117-332	
117-333	
117-334	
117-340	
117-342	
117-343	
117-344	
117-346	
117-348	
117-349	
117-350	
117-351	
117-366	
124-333	Éteignez et rallumez l'imprimante. Si ceci ne résout pas le problème, contactez Dell. Reportez-vous à "Contacter Dell" à la page 374.
134-211	
191-310	
193-700	Ce message indique que l'imprimante est en mode de toner non-Dell.

Spécifications

 **REMARQUE** : Les images utilisées dans le présent manuel sont celles de l'imprimante Dell™ C1765nfw Color Multifunction Printer, sauf mention contraire.

Compatibilité de systèmes d'exploitation

Votre Dell™ C1765nf/C1765nfw Color Multifunction Printer est compatible avec Microsoft® Windows® XP, Windows XP 64-bits Edition, Windows Vista®, Windows Vista 64-bits Edition, Windows 7, Windows 7 64-bits Edition, Windows 8, Windows 8 64-bits Edition, Windows 8.1, Windows 8.1 64-bits Edition, Windows Server® 2003, Windows Server 2003 x64 Edition, Windows Server 2008, Windows Server 2008 64-bits Edition, Windows Server 2008 R2, Windows Server 2012, Windows Server 2012 R2, Mac OS X Version 10.4.11, 10.5, 10.6, 10.7, 10.8 et 10.9.

Alimentation

Tension nominale	220–240 V CA	110–127 V CA
Fréquence	50/60 Hz	50/60 Hz
Courant électrique	5,0 A	7,0 A

Dimensions

Hauteur : 338 mm, Largeur : 410 mm, Profondeur : 379 mm

Poids (seules sont incluses les cartouches de toner) :

- Dell C1765nf Color Multifunction Printer : 14,8 kg (32,63 lb)
- Dell C1765nfw Color Multifunction Printer : 14,9 kg (32,85 lb)

Mémoire

Mémoire de base	128 Mo
-----------------	--------

Page Description Language (PDL) / émulation, système d'exploitation et interface

PDL/émulations	Système d'impression sur hôte
Systèmes d'exploitation	Windows XP, Windows XP 64-bits Edition, Windows Vista, Windows Vista 64-bits Edition, Windows 7, Windows 7 64-bits Edition, Windows 8, Windows 8 64-bits Edition, Windows 8.1, Windows 8.1 64-bits Edition, Windows Server 2003, Windows Server 2003 x64 Edition, Windows Server 2008, Windows Server 2008 64-bits Edition, Windows Server 2008 R2, Windows Server 2012, Windows Server 2012 R2, Mac OS X Version 10.4.11, 10.5, 10.6, 10.7, 10.8 et 10.9.

Interfaces	Réseau local standard :	USB 2.0
	Réseau standard :	10Base-T/100Base-TX Ethernet IEEE 802.11b/802.11g (sans fil) (Dell C1765nfw Color Multifunction Printer uniquement)

Compatibilité MIB

Une base d'information de gestion (Management Information Base, MIB) est une base de données contenant des informations sur les périphériques du réseau (comme les adaptateurs, routeurs ou ordinateurs). Ces informations aident les administrateurs réseau à gérer le réseau (analyse des performances, trafic, erreurs, etc.). Dell C1765nfw/C1765nfw Color Multifunction Printer est conforme aux normes industrielles MIB qui permettent à l'imprimante d'être reconnue et gérée par différents logiciels de gestion de réseau et d'imprimantes.

Environnement

Fonctionnement

Température	10-32 °C
Humidité relative	10-85 % d'humidité relative (sans condensation)

Garantie de qualité d'impression

Température	15-28 °C
Humidité relative	20-70 % d'humidité relative (sans condensation)

Stockage

Plage de températures	-20 - 40 °C
Plage d'humidité du stockage	5 - 80 % d'humidité relative (sans condensation)





Altitude

Fonctionnement	Jusqu'à 3 100 m
Stockage	70,9275 Kpa

 **REMARQUE** : Pour plus de détails sur le réglage de l'altitude, reportez-vous à "Régler altitude" à la page 155.

Câbles

Votre câble de raccordement doit présenter les caractéristiques suivantes :

Type de connexion	Spécifications de connexions et symboles
1 Ethernet	10 Base-T/100 Base-TX 
2 USB	USB 2.0 
3 Connecteur de prise murale	LINE 
4 Connecteur de ligne téléphonique	PHONE 

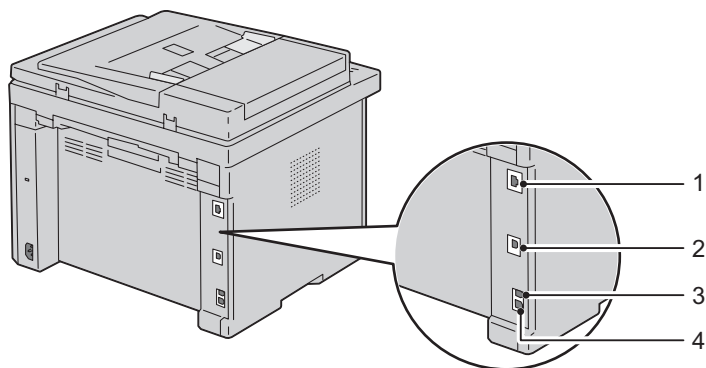

Caractéristiques de copie

Élément	Description
Résolution de copie	Vitre d'exposition : 600 x 600 points/25,4 mm, ADF : 600 x 300 points/25,4 mm (Identique pour Couleur / noir et blanc)
Vitesse de copie	Couleur 12 cpm minimum, Noir et blanc 15 cpm minimum (lors de l'utilisation de la vitre d'exposition pour créer des copies séquentielles d'un document avec des pages numérisées une par une.) Couleur 2,87 cpm minimum, Noir et blanc 10,64 cpm minimum (lors de l'utilisation de l'ADF pour créer des copies séquentielles de plusieurs documents.)
Format de papier	A4, A5, B5, Executive, Lettre, Folio, Legal, Monarch, DL, C5, Enveloppe #10
Facteur de zoom	Vitre d'exposition : 25 % - 400 %, ADF : 25 % - 400 %
Plusieurs copies	1 - 99 pages
Mode de copie (=type d'origine)	Texte, Texte & Photo, Photo
Méthode de numérisation	Vitre d'exposition : méthode de numérisation à plat d'un document fixe ADF : méthode de numérisation avec chargement de document, fixé au chariot (numérisation d'un seul côté)

Spécifications du scanner

Élément	Description
Compatibilité	Tool Without An Interesting Name (TWAIN), Windows Image Acquisition (WIA)
Résolution de numérisation	TWAIN : 75 x 75 à 4800 x 4800 points/25,4 mm WIA : 75/100/150/200/300/400/600 points/25,4 mm Il est possible d'obtenir des résolutions différentes de celles mentionnées ci-dessous en effectuant une conversion de la résolution du pilote : 200 x 200 points/25,4 mm 300 x 300 points/25,4 mm (par défaut) 600 x 600 points/25,4 mm 1200 x 1200 points/25,4 mm
Profondeur de couleur	24 bits (WIA, TWAIN)
Profondeur de bit (mono)	1 octet pour dessin au trait. 8 octets pour échelle de gris
Longueur de numérisation effective	Vitre d'exposition : 297 mm. ADF : 355,6 mm
Largeur de numérisation effective	215,9 mm
Vitesse de numérisation (mode Texte)	Noir et blanc : 641,22 μ sec/ligne (600 points/25,4 mm), 1 265,19 μ sec/ligne (1200 points/25,4 mm) Couleur : 2 176,52 μ sec/ligne (600 points/25,4 mm), 4 363,36 μ sec/ligne (1200 points/25,4 mm)

Spécifications du télécopieur

Élément	Description
Compatibilité	ITU-T Groupe 3
Ligne applicable	Public Switched Telephone Network (PSTN)
Codage des données	Noir et blanc : 1 octet, cryptage JBIG, MMR, MR, MH Couleur : non pris en charge
Vitesse maxi du modem	33,6 Ko/s
Vitesse de transmission	La durée de transmission d'environ 3 secondes/page s'applique à la transmission de mémoire pour les données textuelles numérisées en résolution standard avec ECM (uniquement ITU-T tableau No.1).
Vitesse de numérisation	Vitre d'exposition : environ 3 secondes/A4 (en mode résolution de fax standard) ADF : environ 5 secondes/Lettre (en mode résolution de fax standard), 7,5 secondes/Lettre (en mode résolution de fax fin)
Longueur maximale de document	Vitre d'exposition : 297 mm. ADF : 355,6 mm
Taille de papier	Lettre, A4, Legal
Résolution	Standard : 8 pels/mm x 3,85 lignes/mm 200 ppp x 100 ppp Fin : 8 pels/mm x 7,7 lignes/mm 200 ppp x 200 ppp Très fin : 8 pels/mm x 15,4 lignes/mm 200 ppp x 400 ppp Ultra fin : 16 pels/mm x 15,4 lignes/mm 400 ppp x 400 ppp
Mémoire utilisateur	2 Mo
Demi-teinte	256 niveaux

Entretien de votre imprimante

25 Entretien de votre imprimante	323
26 Suppression des bouchages papier.....	337

Entretien de votre imprimante

Pour conserver une qualité d'impression optimale, vous devez effectuer régulièrement certaines tâches sur votre imprimante. Si plusieurs personnes utilisent l'imprimante, il est possible que vous souhaitiez désigner un opérateur principal chargé de la maintenance de votre imprimante. Confiez les problèmes d'impression et les tâches de maintenance à cet opérateur principal.

 **REMARQUE** : Les images utilisées dans le présent manuel sont celles de l'imprimante Dell™ C1765nfw Color Multifunction Printer, sauf mention contraire.

Détermination de l'état des fournitures

Si votre imprimante est connectée au réseau, vous pouvez connaître instantanément les niveaux de toner restants à l'aide du **Dell Printer Configuration Web Tool**. Pour afficher ces informations, saisissez l'adresse IP de l'imprimante dans votre navigateur Web. Pour utiliser la fonction **Alerte courriel** afin d'être averti lorsque l'imprimante a besoin de fournitures neuves, saisissez votre nom ou le nom de l'opérateur principal dans la zone de liste des adresses électroniques.

Vous pouvez également vérifier les éléments suivants sur le panneau de commande :

- Toute fourniture ou tout élément de maintenance qui doivent être vérifiés ou remplacés (cependant, l'imprimante peut uniquement afficher les informations relatives à un seul élément à la fois).
- Quantité de toner restant dans chaque cartouche de toner

Conservation des fournitures

Vous pouvez modifier plusieurs réglages dans le pilote d'impression pour conserver les cartouches de toner et le papier.

Fourniture	Réglages	Fonction
Cartouche de toner	Mode économie de toner dans l'onglet Graphique du pilote d'impression	Cette case à cocher permet aux utilisateurs de sélectionner un mode d'impression qui utilise moins de toner. Lorsque cette fonction est utilisée, la qualité de l'image diminue.
Support d'impression	Multiple Haut dans l'onglet Disposition du pilote d'impression	<p>L'imprimante imprime deux pages ou plus sur la même face d'une feuille de papier. Les quantités que chaque pilote d'impression peut imprimer sur une feuille de papier sont les suivantes :</p> <ul style="list-style-type: none"> • Pilote d'impression Microsoft® Windows® : 2, 4, 8 ou 16 pages • Pilote d'impression Macintosh : 2, 4, 6, 9, ou 16 pages <p>Associée au paramètre d'impression recto verso, l'option Multiple Haut vous permet d'imprimer jusqu'à 32 pages sur une seule feuille de papier (16 images sur le recto de la page et 16 images sur le verso de la page).</p>

Stockage des supports d'impression

Pour éviter tout problème au niveau de l'alimentation du papier et de la qualité d'impression, vous pouvez suivre les conseils suivants.

- Pour obtenir la meilleure qualité d'impression possible, stockez les supports d'impression dans un environnement où la température s'élève à environ 21 °C et où l'humidité relative est de 40 %.
- Déposez les cartons des supports d'impression sur une palette ou une étagère, plutôt qu'à même le sol.

- Si vous stockez des ramettes individuelles de supports d'impression hors du carton d'origine, assurez-vous qu'elles reposent sur une surface plane afin d'éviter tout recourbement des bords.
- Ne placez rien sur les ramettes des supports d'impression.

Stockage des consommables

Conservez les consommables dans leur emballage original jusqu'à ce que vous les utilisiez. Ne stockez pas les consommables dans :

- des températures supérieures à 40 °C,
- des environnements soumis à des variations extrêmes d'humidité ou de température,
- des lieux exposés à la lumière directe du soleil,
- des lieux poussiéreux,
- une voiture pendant une période de temps prolongée,
- des environnements caractérisés par la présence de gaz corrosifs,
- des environnements dont l'air est salé.

Remplacement des cartouches de toner

⚠ AVERTISSEMENT : Avant de remplacer les cartouches de toner, prenez connaissance des consignes de sécurité reprises dans le *Informations importantes* et observez-les.

Les cartouches de toner de la marque Dell ne sont disponibles que par l'intermédiaire de Dell. Vous pouvez commander des cartouches de remplacement en ligne sur <http://www.dell.com/supplies> ou par téléphone. Pour commander par téléphone, reportez-vous à "Contacter Dell" à la page 374.

Il est conseillé d'utiliser les cartouches de toner Dell pour votre imprimante. La garantie de Dell ne couvre pas les problèmes causés par l'utilisation d'accessoires, de pièces ou de composants non fournis par Dell.

⚠ AVERTISSEMENT : Ne jetez jamais les cartouches de toner usagées dans les flammes. Le toner restant pourrait exploser et entraîner des brûlures et des blessures.

⚠ AVERTISSEMENT : Ne secouez pas la cartouche de toner usagée pour éviter tout écoulement de toner.

Retrait des cartouches de toner

- 1 Ouvrez le capot d'accès au toner.

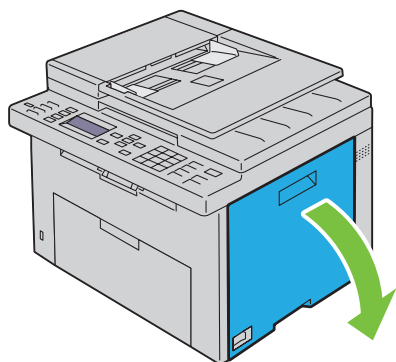

- 2 Pincez la cartouche fermement comme indiqué dans l'illustration.

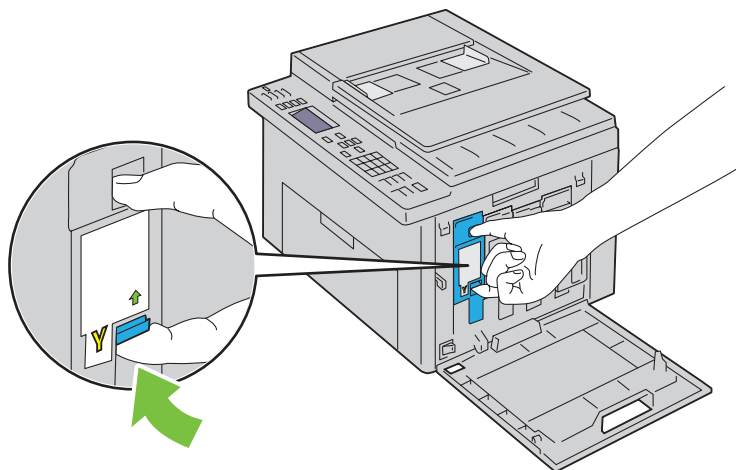

⚠ AVERTISSEMENT : Retirez toujours la cartouche lentement afin de ne pas éparpiller de toner.

- 3 Sortez la cartouche de toner.

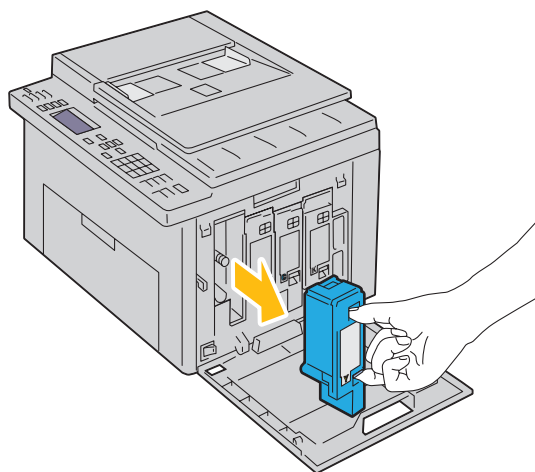

Installation d'une nouvelle cartouche de toner

- 1 Déballez une nouvelle cartouche de toner de la couleur voulue et secouez-la cinq ou six fois pour répartir le toner uniformément.

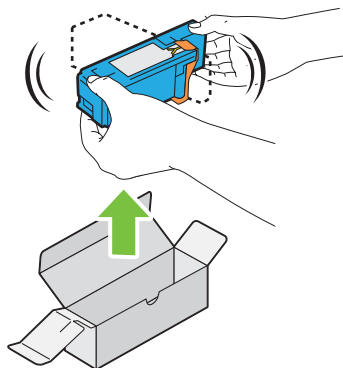

 **REMARQUE :** Assurez-vous que la couleur de la cartouche de toner neuve correspond à celle sur le manche avant de la remplacer.

 **REMARQUE :** Maniez la cartouche de toner avec précaution pour éviter tout écoulement de toner.

- 2 Retirez la bande adhésive de la cartouche de toner.

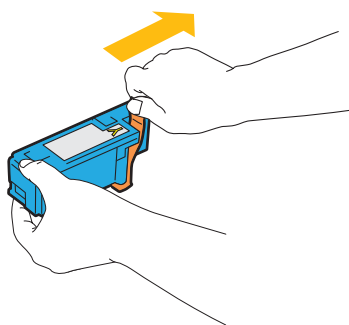

- 3 Ajustez la cartouche de toner dans le support de cartouche correspondant, puis insérez-la fermement en appuyant près du centre de l'étiquette jusqu'à ce que la cartouche s'enclenche.

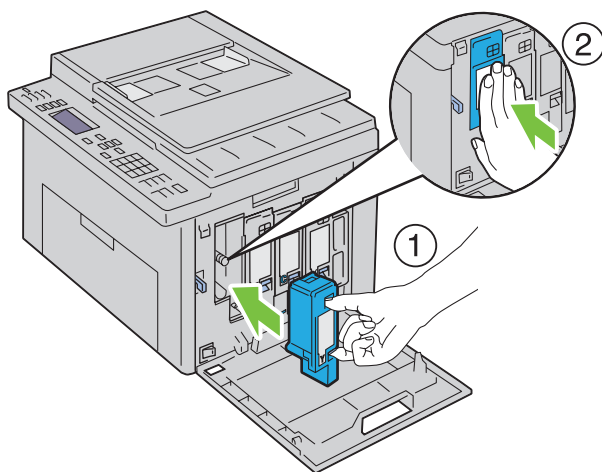

- 4 Fermer le capot d'accès au toner.

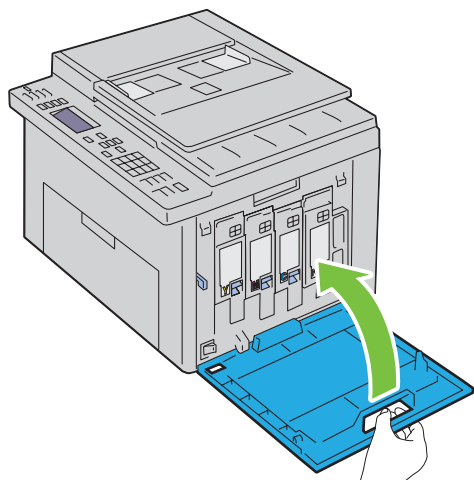

Nettoyage de l'intérieur de l'imprimante

⚠ AVERTISSEMENT : Pour éviter une électrocution pendant l'entretien, commencez toujours par éteindre l'imprimante et débranchez le cordon d'alimentation de la prise électrique mise à la terre.

- 1 Confirmez que l'imprimante ne fonctionne pas et ouvrez le capot avant.

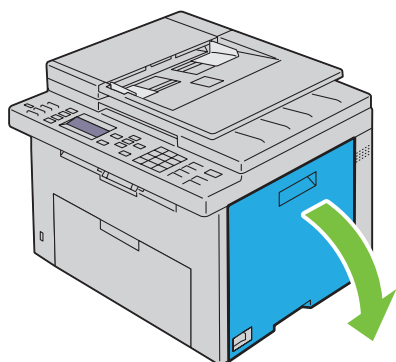

2 Pincez la cartouche fermement comme indiqué dans l'illustration.

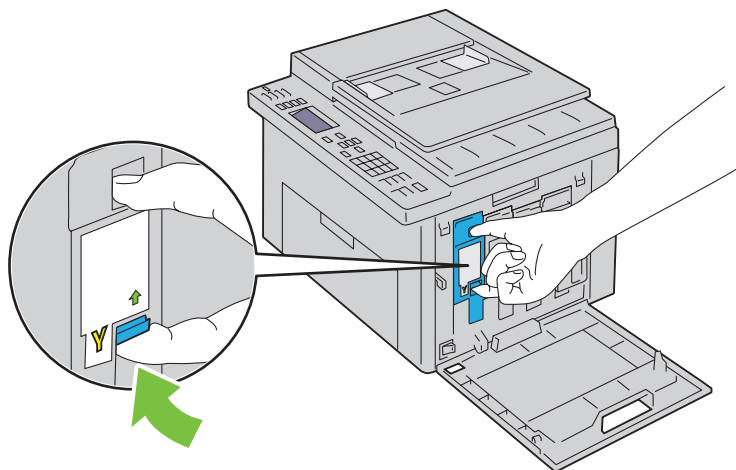

3 Sortez la cartouche de toner.

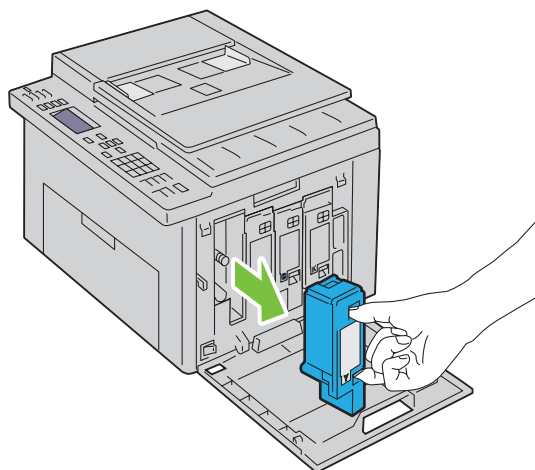

4 Sortez également les trois autres cartouches.

5 Sortez la tige de nettoyage.

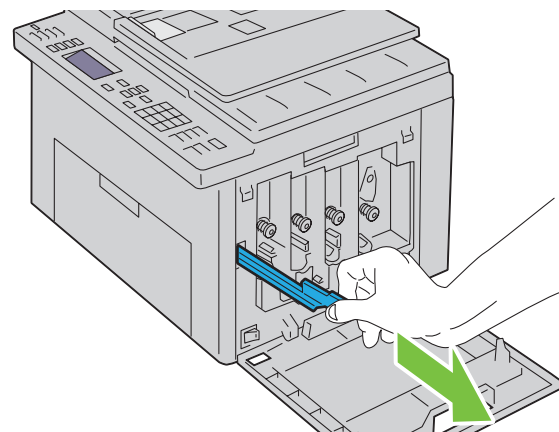

- 6 Insérez complètement la tige de nettoyage dans le trou à proximité de la flèche jusqu'à ce que son extrémité atteigne l'intérieur de l'imprimante, comme indiqué sur l'illustration ci-dessous, puis retirez-la.

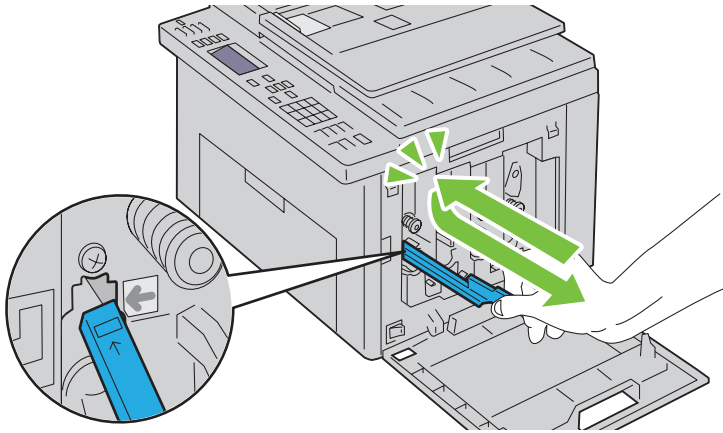

- 7 Répétez la même procédure pour nettoyer les trois autres trous.
8 Remettez en place la tige de nettoyage dans son emplacement d'origine.

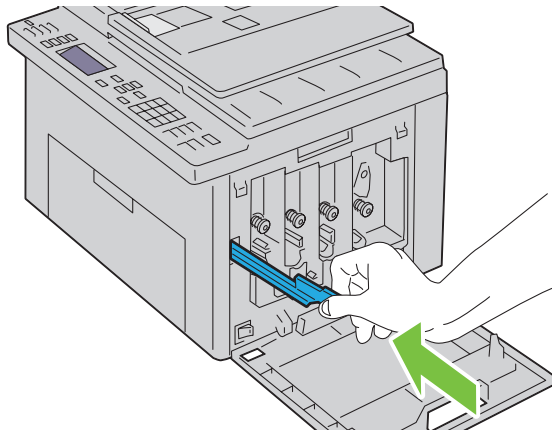

- 9 Placez à nouveau la cartouche de toner noir en l'ajustant dans le support de cartouche correspondant, puis insérez-la fermement en appuyant près du centre de l'étiquette jusqu'à ce que la cartouche s'enclenche.

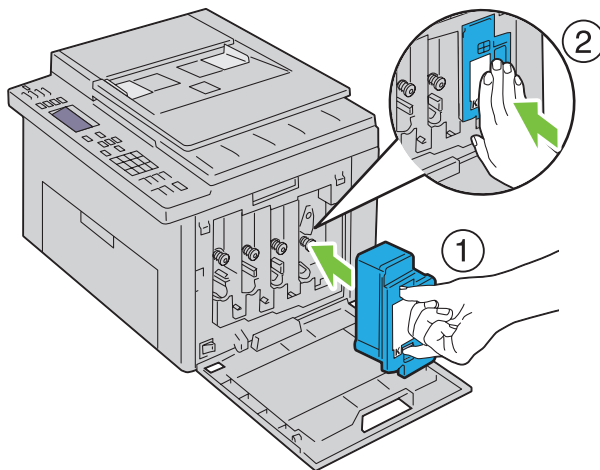

- 10 Remettez également les trois autres cartouches en place.
- 11 Fermez le capot d'accès au toner.

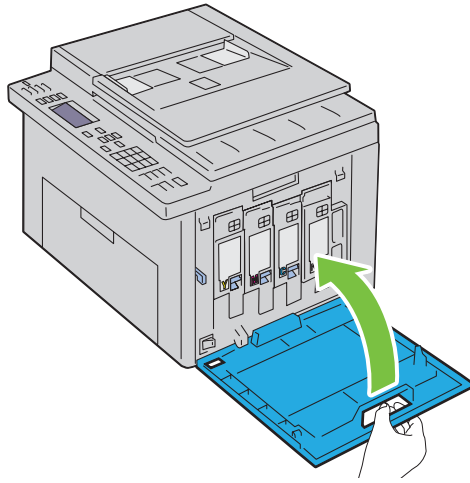

Nettoyage du capteur CTD (Color Toner Density)

Nettoyez le capteur CTD uniquement lorsqu'une alerte pour le capteur CTD s'affiche sur le Centre du Moniteur d'état ou le panneau de commande.

- 1 Assurez-vous que l'imprimante est éteinte.
- 2 Poussez la poignée d'ouverture du capot arrière et ouvrez-le.

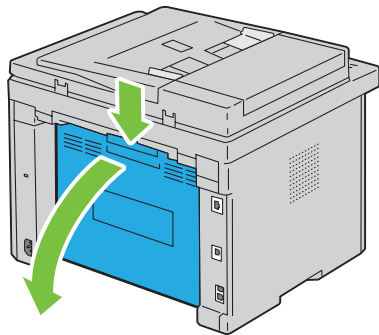

- 3 Nettoyez le capteur CTD à l'intérieur de l'imprimante avec un chiffon de coton sec et propre.

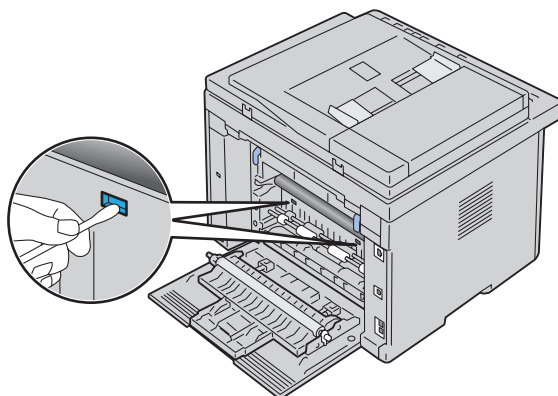

- 4 Fermez le capot arrière.

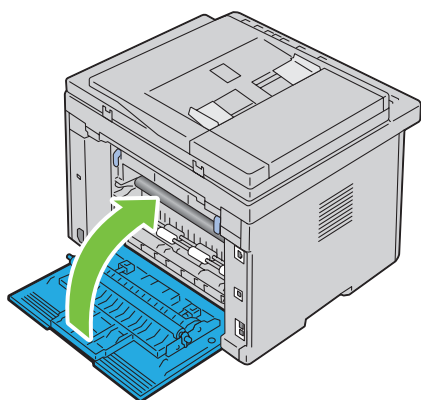

- 5 Mettez l'imprimante sous tension.

Réglage de l'enregistrement des couleurs







Cette section décrit comment régler l'enregistrement des couleurs lors de la première installation de l'imprimante ou lorsque vous la déplacez.





REMARQUE : Un mot de passe est requis pour entrer dans le Menu admin lorsque Déf verr panneau est activé. Dans ce cas, entrez votre mot de passe préalablement défini et appuyez sur le bouton ✓ (Régler).

Exécution d'un réglage automatique

Le réglage automatique vous permet de modifier l'enregistrement des couleurs automatiquement.

Panneau de commande

- 1 Appuyez sur le bouton  (Menu).
- 2 Appuyez sur le bouton  jusqu'à ce que Système soit mis en surbrillance, puis appuyez sur le bouton  (Régler).
- 3 Appuyez sur le bouton  jusqu'à ce que Menu admin soit mis en surbrillance, puis appuyez sur le bouton  (Régler).
- 4 Appuyez sur le bouton  jusqu'à ce que Entretien soit mis en surbrillance, puis appuyez sur le bouton  (Régler).

- 5 Appuyez sur le bouton  jusqu'à ce que **Ajust. enreg. coul.** s'affiche, puis appuyez sur le bouton  (**Régler**).
- 6 Vérifiez que **Réglage par défaut** s'affiche, puis appuyez sur le bouton  (**Régler**).
- 7 Vérifiez que **Êtes-vous sûr ?** s'affiche, appuyez sur le bouton  pour sélectionner **Oui**, puis appuyez sur le bouton  (**Régler**).

Le réglage automatique est exécuté.

Boîte à outils

- 1 Cliquez sur **Démarrer** → **Tous les programmes** → **Imprimantes Dell** → **Dell C1765 Multifunction Color Printer** → **Boîte à outils**.

 **REMARQUE** : À ce stade, la fenêtre **Sélectionner l'imprimante** s'affiche lorsque plusieurs pilotes d'imprimante sont installés sur votre ordinateur. Dans ce cas, cliquez sur **Dell C1765nf Color Multifunction Printer** ou **Dell C1765nfw Color Multifunction Printer** dans la liste **Nom de l'imprimante**.

La **Boîte à outils** s'ouvre.

- 2 Cliquez sur l'onglet **Entretien de l'imprimante**.
- 3 Sélectionnez **Ajustement de l'enregistrement** dans la liste à gauche de la page.
La page **Ajustement de l'enregistrement** s'affiche.
- 4 Décochez la case **Marche de l'Ajustement auto-enregistrement**.
- 5 Cliquez sur **Démarrer** en regard de **Correction automatique**.
L'enregistrement des couleurs est automatiquement corrigé.

Impression du graphique d'enregistrement des couleurs

Boîte à outils

- 1 Cliquez sur **Démarrer** → **Tous les programmes** → **Imprimantes Dell** → **Dell C1765 Multifunction Color Printer** → **Boîte à outils**.

 **REMARQUE** : À ce stade, la fenêtre **Sélectionner l'imprimante** s'affiche lorsque plusieurs pilotes d'imprimante sont installés sur votre ordinateur. Dans ce cas, cliquez sur **Dell C1765nf Color Multifunction Printer** ou **Dell C1765nfw Color Multifunction Printer** dans la liste **Nom de l'imprimante**.

La **Boîte à outils** s'ouvre.

- 2 Cliquez sur l'onglet **Entretien de l'imprimante**.
- 3 Sélectionnez **Ajustement de l'enregistrement** dans la liste à gauche de la page.
La page **Ajustement de l'enregistrement** s'affiche.
- 4 Décochez la case **Marche de l'Ajustement auto-enregistrement**.
- 5 Cliquez sur **Démarrer** en regard de **Imprimer Graphique d'enregistrement des couleurs**.
Le graphique d'enregistrement des couleurs s'imprime.

Définition des valeurs

Sur l'impression du graphique d'enregistrement des couleurs, repérez les lignes les plus droites, celles dans lesquelles les deux lignes noires et la ligne colorée sont le plus étroitement alignées pour chaque couleur (J, M et C).

Lorsque vous avez trouvé la ligne la plus droite, prenez note de la valeur (-5 - +5) indiquée par la ligne la plus droite pour chaque couleur.

Lorsque la valeur pour chaque couleur est de 0, vous n'avez pas besoin d'ajuster l'enregistrement de la couleur.

Lorsque la valeur est différente de 0, saisissez la valeur à l'aide de la procédure décrite dans "Saisie de valeurs" à la page 333.

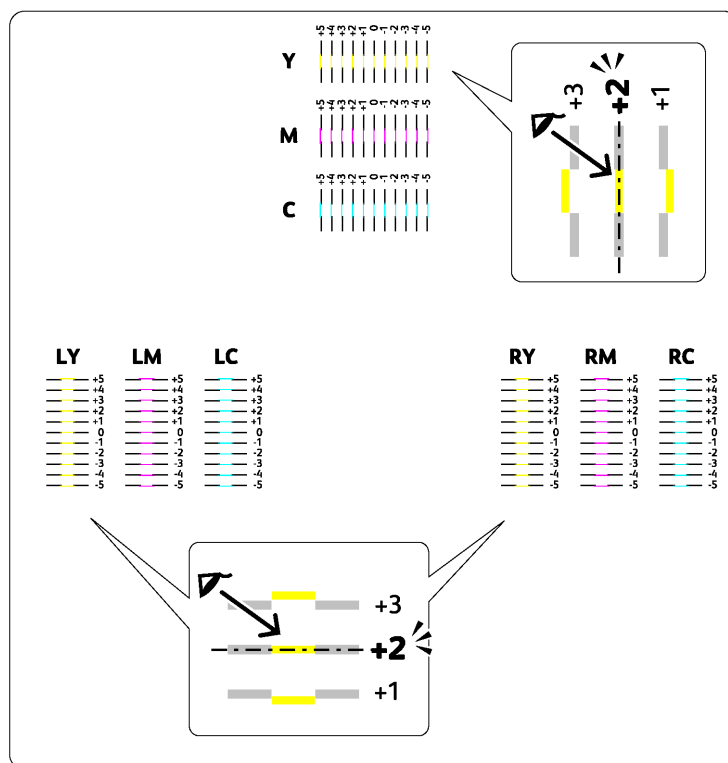

Saisie de valeurs

Boîte à outils

Saisissez les valeurs localisées dans le graphique d'enregistrement des couleurs à l'aide de la **Boîte à outils** afin de procéder aux réglages.

- 1 Cliquez sur **Démarrer** → **Tous les programmes** → **Imprimantes Dell** → **Dell C1765 Multifunction Color Printer** → **Boîte à outils**.

REMARQUE : À ce stade, la fenêtre **Sélectionner l'imprimante** s'affiche lorsque plusieurs pilotes d'imprimante sont installés sur votre ordinateur. Dans ce cas, cliquez sur **Dell C1765nf Color Multifunction Printer** ou **Dell C1765nfw Color Multifunction Printer** dans la liste **Nom de l'imprimante**.

La **Boîte à outils** s'ouvre.

- 2 Cliquez sur l'onglet **Entretien de l'imprimante**.
- 3 Sélectionnez **Ajustement de l'enregistrement** dans la liste à gauche de la page.
La page **Ajustement de l'enregistrement** s'affiche.
- 4 Décochez la case **Marche de l'Ajustement auto-enregistrement**.
- 5 Sélectionnez la valeur avec la ligne droite, ensuite cliquez sur **Appliquer les nouveaux réglages**.
- 6 Cliquez sur **Démarrer** en regard de **Imprimer Graphique d'enregistrement des couleurs**.

Le graphique d'enregistrement des couleurs et les nouvelles valeurs sont imprimées.

- 7 Procédez à l'ajustement de chaque couleur jusqu'à ce que toutes les lignes droites soient sur la valeur 0. Si une ligne droite n'est pas sur la valeur 0, déterminez la valeur et procédez à nouveau à l'ajustement de l'imprimante.

PRÉCAUTION : Une fois le graphique d'enregistrement des couleurs imprimé, n'éteignez pas l'imprimante avant que son moteur n'ait cessé de tourner.

Nettoyage du scanner

L'entretien de la propreté du scanner vous garantit des copies de la meilleure qualité possible. Il est recommandé de nettoyer le scanner au début de chaque journée, puis à nouveau pendant la journée au besoin.

- 1 Humidifiez légèrement un chiffon doux non pelucheux ou une serviette en papier.
- 2 Ouvrez le couvercle de l'imprimante.

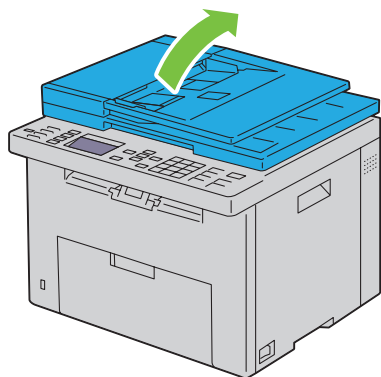

- 3 Essuyez la surface de la vitre d'exposition et du chargeur automatique jusqu'à ce qu'elle soit propre et sèche.

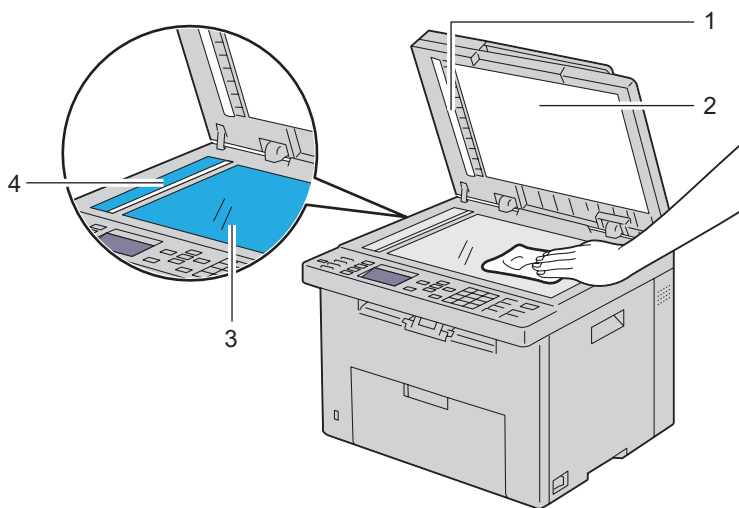

1	Feuille blanche
2	Couvercle blanc de l'imprimante
3	Vitre d'exposition
4	Vitre du chargeur automatique

4 Essuyez le dessous blanc du couvercle de l'imprimante et la feuille vierge jusqu'à ce qu'ils soient secs et propres.

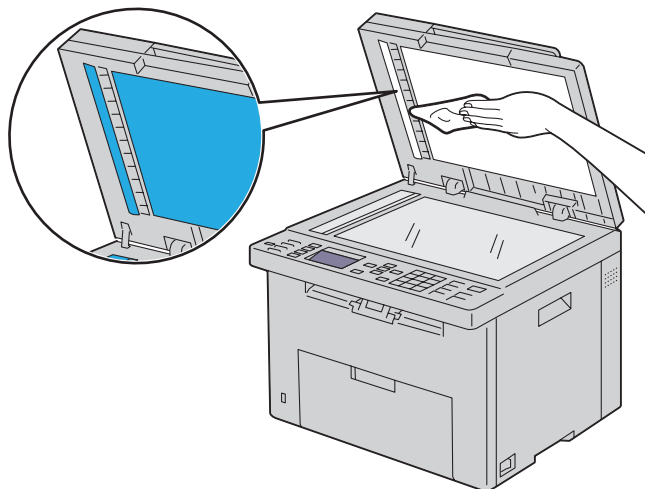

5 Fermez le couvercle de l'imprimante.

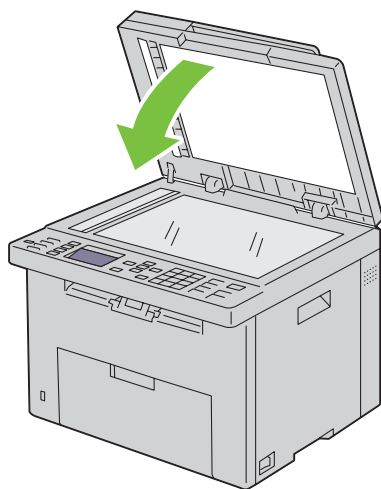

Nettoyage du rouleau d'alimentation du chargeur automatique

L'entretien de la propreté du rouleau d'alimentation du chargeur automatique vous garantit des copies de la meilleure qualité possible. Il est conseillé de nettoyer régulièrement le rouleau d'alimentation du chargeur automatique.

- 1 Fermez le capot du chargeur automatique.

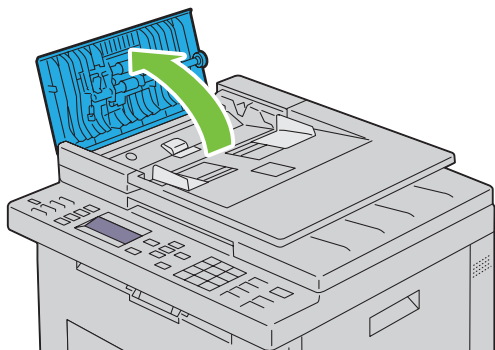

- 2 Essayez le rouleau d'alimentation du chargeur automatique avec un chiffon doux non pelucheux ou une serviette en papier jusqu'à ce qu'il soit propre.

Si le rouleau d'alimentation du chargeur automatique est taché d'encre, le papier présent dans le chargeur risque également de se salir. Dans ce cas, humidifiez légèrement un chiffon doux non pelucheux ou une serviette en papier avec un détergent doux ou de l'eau, puis retirez les impuretés du rouleau d'alimentation du chargeur automatique jusqu'à ce qu'il soit propre et sec.

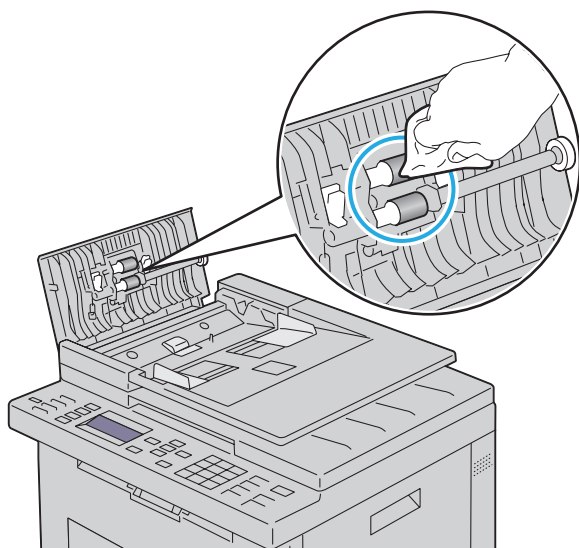

Suppression des bourrages papier

Vous pouvez éviter la plupart des bourrages en sélectionnant soigneusement le support d'impression et en procédant correctement au chargement. Pour plus de détails, reportez-vous à "Instructions relatives aux supports d'impression" à la page 207.

 **REMARQUE** : Les images utilisées dans le présent manuel sont celles de l'imprimante Imprimante Dell™ C1765nfw Color Multifunction Printer, sauf mention contraire.

 **REMARQUE** : Avant de procéder à l'achat de quantités importantes de supports d'impression, Dell vous recommande d'effectuer une impression sur un échantillon.

Prévention des bourrages papier

- Utilisez uniquement les supports d'impression recommandés. Pour plus de détails, reportez-vous à "Instructions relatives aux supports d'impression" à la page 207.
- Pour charger le support d'impression correctement, reportez-vous à "Chargement des supports d'impression dans le chargeur multifonctions (MPF)" à la page 215 et à "Chargement du support d'impression dans le bac d'alimentation prioritaire (PSI)" à la page 223.
- Ne surchargez pas les sources d'alimentation. Assurez-vous que la hauteur de la pile du support d'impression ne dépasse pas la hauteur maximale indiquée par la ligne fléchée sur chaque guide de largeur.
- Ne chargez aucun support d'impression froissé, plié, humide ou recourbé.
- Déramez, ventilez et égalisez le support d'impression avant de le charger. Si un bourrage a lieu avec le support d'impression, essayez d'insérer une seule feuille à la fois dans le MPF ou le PSI.
- N'utilisez aucun support d'impression que vous avez découpé ou coupé vous-même.
- Ne mélangez pas les formats, grammages et types de supports d'impression dans la même source d'alimentation.
- Lorsque vous insérez le support d'impression, veillez à orienter la face d'impression recommandée vers le haut.
- Stockez le support d'impression dans un environnement approprié. Pour de plus amples informations, reportez-vous à "Stockage des supports d'impression" à la page 211.
- Ne retirez pas le PSI lors de l'impression d'un travail.
- Vérifiez que tous les câbles reliés à l'imprimante sont correctement branchés.
- Si les guides sont trop serrés, des bourrages papier peuvent se produire.

Localisation de l'emplacement des brouillages papier

⚠ AVERTISSEMENT : N'essayez pas d'éliminer les brouillages à l'aide d'outils ou d'instruments. L'imprimante pourrait être définitivement endommagée.

L'illustration suivante montre l'emplacement des brouillages papier le long du chemin du support d'impression.

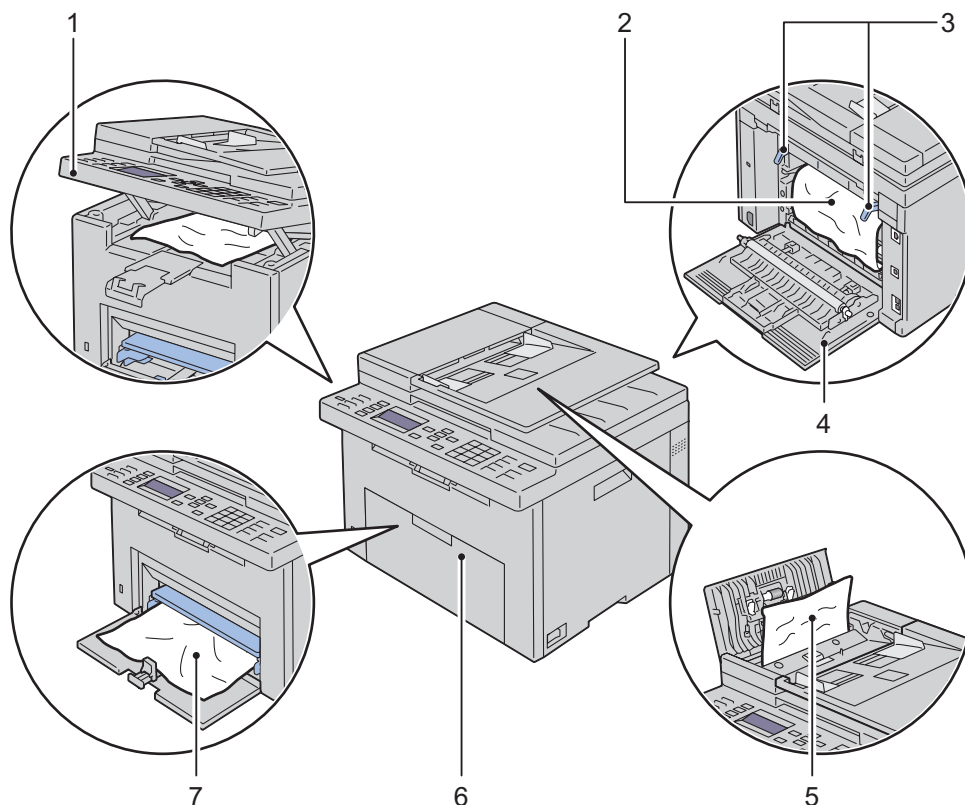

1	Unité de numérisation
2	Unité de fusion
3	Leviers
4	Capot arrière
5	Capot ADF
6	Capot avant
7	Chargeur multifonctions (MPF)

Suppression des brouillages papier de l'ADF

Si un brouillage papier se produit tandis qu'un document passe dans le chargeur automatique de documents (ADF), supprimez le brouillage en suivant la procédure suivante.

⚠ AVERTISSEMENT : Avant d'exécuter les procédures suivantes, prenez connaissance des consignes de sécurité reprises dans le *Informations importantes* et observez-les.

⚠ AVERTISSEMENT : Pour éviter une électrocution pendant l'entretien, commencez toujours par éteindre l'imprimante et débranchez le cordon d'alimentation de la prise électrique mise à la terre.

⚠ AVERTISSEMENT : Pour ne pas vous brûler, ne supprimez pas les brouillages papier immédiatement après avoir imprimé. L'unité de fusion devient extrêmement chaude pendant l'utilisation.

✍ REMARQUE : Pour supprimer l'erreur affichée sur le panneau de commande, vous devez retirer tous les supports d'impression situés sur le chemin du support d'impression.

- 1 Fermez le capot du chargeur automatique.

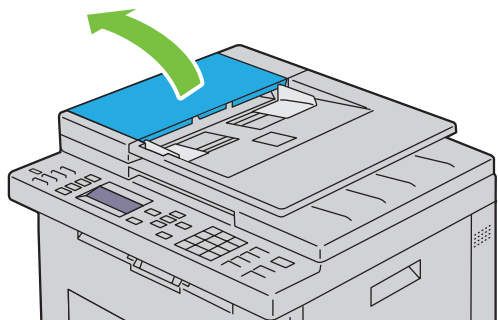

- 2 Retirez le document resté bloqué en le tirant avec précaution dans la direction de la flèche montrée dans l'illustration suivante.

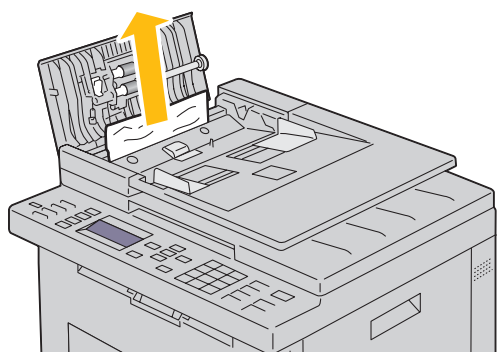

3 Si vous avez des difficultés pour tirer le document, ouvrez le chargeur de documents.

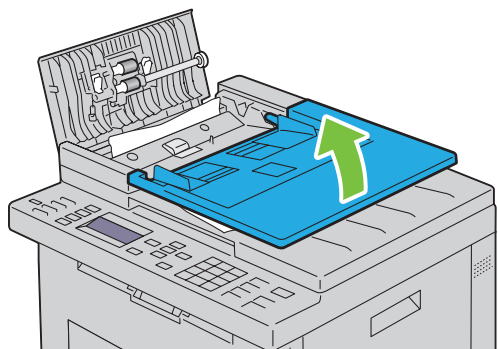

4 Retirez le document coincé du bac de sortie des documents.

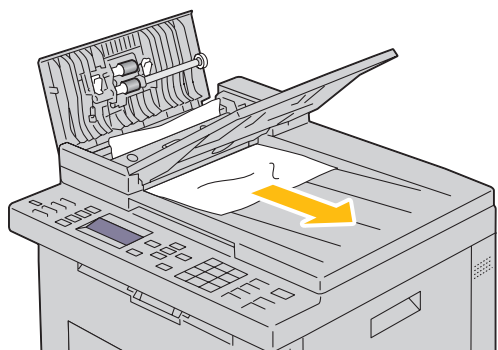

5 Fermez le chargeur de documents.

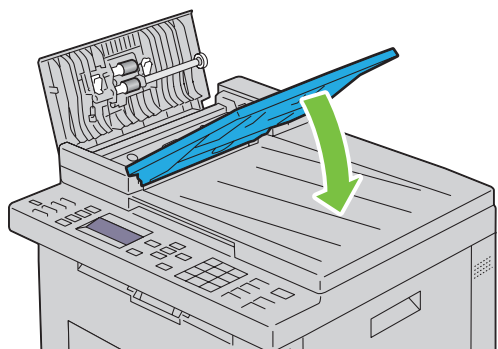

- 6 Refermez le capot du chargeur ADF, puis rechargez les documents dans le chargeur ADF.

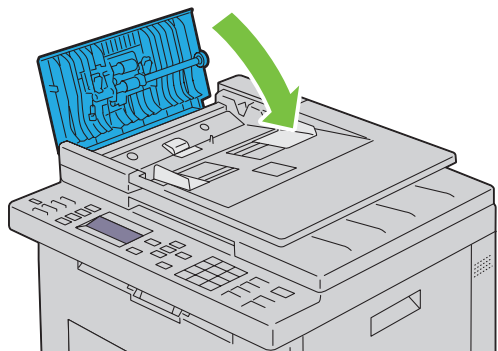

 **REMARQUE :** Assurez-vous que vous ajustez les guides du papier avant d'imprimer un document au format Legal.

- 7 Si vous ne pouvez pas retirer le document coincé à partir du bac de sortie ou si vous n'y trouvez aucun document coincé, ouvrez le bac de sortie des documents.

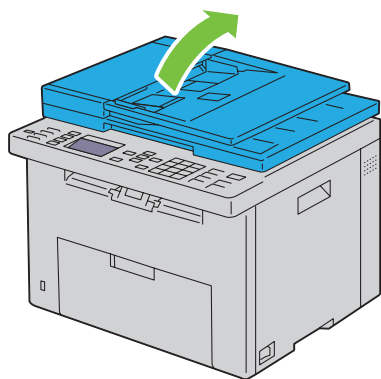

- 8 Retirez le document du rouleau d'alimentation de l'ADF ou de la zone de chargement en le tirant avec précaution dans la direction de la flèche montrée dans l'illustration suivante.

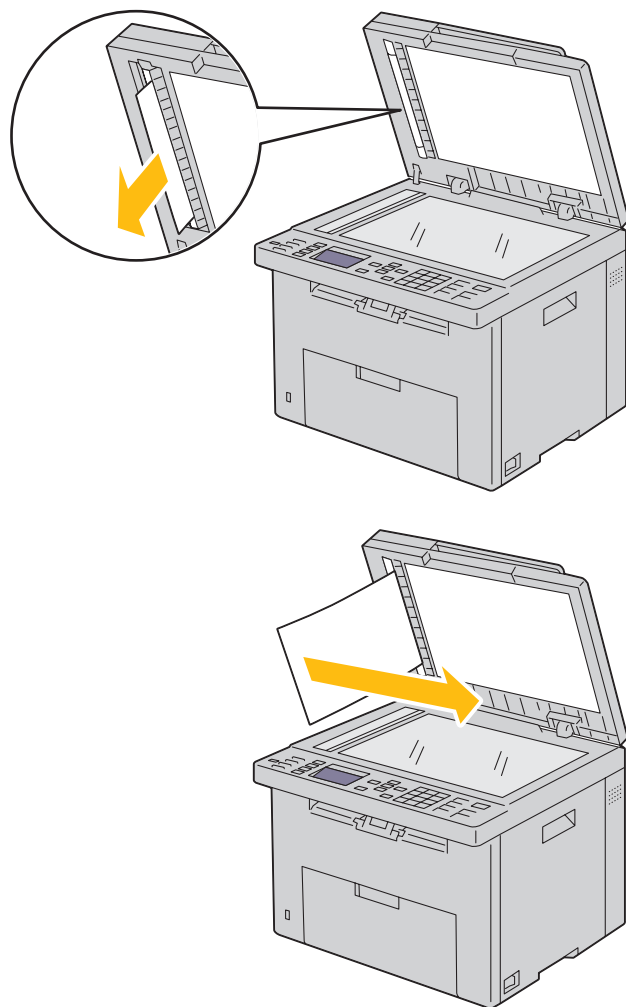

Suppression des brouillages papier depuis l'avant de l'imprimante

 **AVERTISSEMENT** : Avant d'exécuter les procédures suivantes, prenez connaissance des consignes de sécurité reprises dans le *Informations importantes* et observez-les.

 **REMARQUE** : Pour supprimer l'erreur affichée sur le panneau de commande, vous devez retirer tous les supports d'impression situés sur le chemin du support d'impression.

- 1 Sortez le PSI.

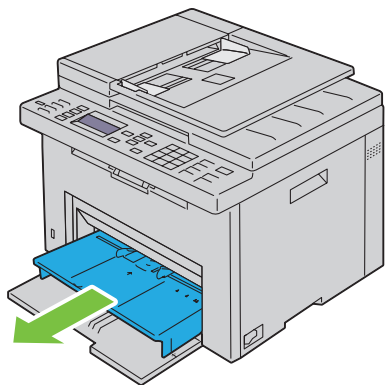

- 2 Enlevez tout le papier coincé à l'avant de l'imprimante.

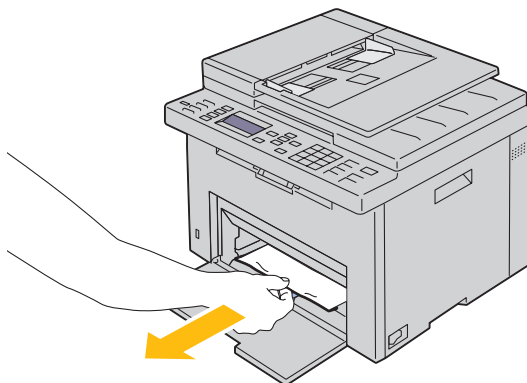

- 3 Remplacez le PSI dans l'imprimante.

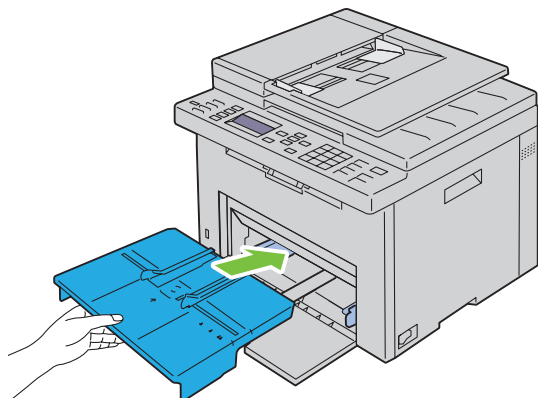

⚠ AVERTISSEMENT : Lorsque vous remplacez le PSI dans l'imprimante, ne forcez pas trop. Dans le cas contraire, vous pourriez endommager le PSI ou l'intérieur de l'imprimante.

- 4 Appuyez sur le bouton ✓ (Régler).

Suppression des brouillages papier depuis l'arrière de l'imprimante

⚠ AVERTISSEMENT : Avant d'exécuter les procédures suivantes, prenez connaissance des consignes de sécurité reprises dans le *Informations importantes* et observez-les.

⚠ AVERTISSEMENT : Pour éviter une électrocution pendant l'entretien, commencez toujours par éteindre l'imprimante et débranchez le cordon d'alimentation de la prise électrique mise à la terre.

⚠ AVERTISSEMENT : Pour ne pas vous brûler, ne supprimez pas les brouillages papier immédiatement après avoir imprimé. L'unité de fusion devient extrêmement chaude pendant l'utilisation.

✍ REMARQUE : Pour supprimer l'erreur affichée sur le panneau de commande, vous devez retirer tous les supports d'impression situés sur le chemin du support d'impression.

- 1 Poussez la poignée d'ouverture du capot arrière et ouvrez-le.

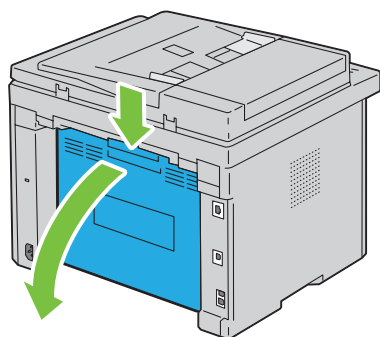

2 levez les leviers.

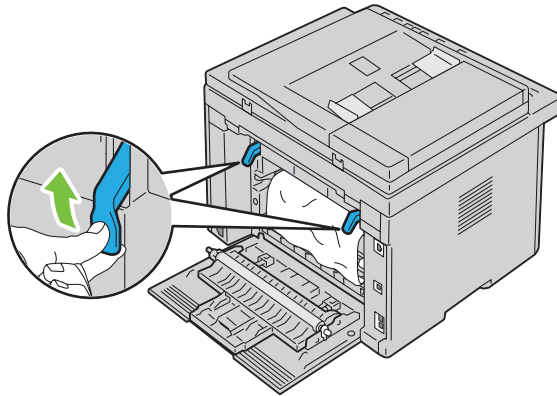

3 Enlevez tout le papier coincé à l'arrière de l'imprimante.

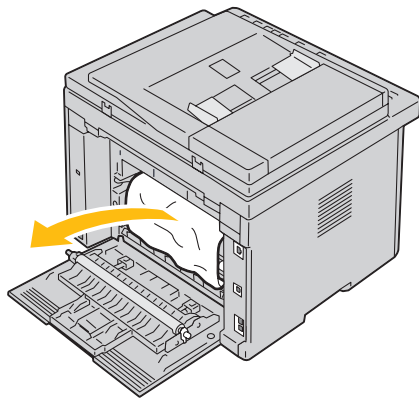

4 Abaissez les leviers jusqu'à leur position initiale.

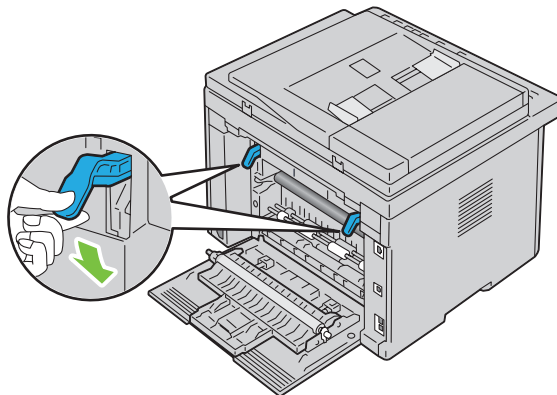

- 5 Fermez le capot arrière.

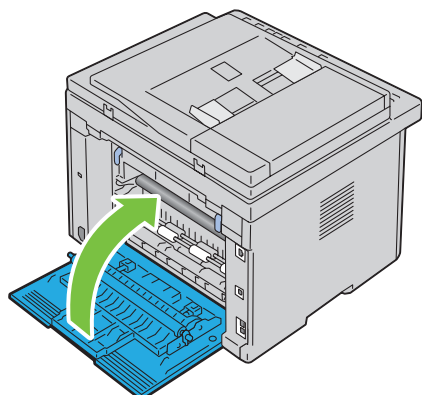

Suppression des bouchages papier depuis le bac de sortie

- AVERTISSEMENT** : Avant d'exécuter les procédures suivantes, prenez connaissance des consignes de sécurité reprises dans le *Informations importantes* et observez-les.
 - AVERTISSEMENT** : Pour éviter une électrocution pendant l'entretien, commencez toujours par éteindre l'imprimante et débranchez le cordon d'alimentation de la prise électrique mise à la terre.
 - AVERTISSEMENT** : Pour ne pas vous brûler, ne supprimez pas les bouchages papier immédiatement après avoir imprimé. L'unité de fusion devient extrêmement chaude pendant l'utilisation.
 - REMARQUE** : Pour supprimer l'erreur affichée sur le panneau de commande, vous devez retirer tous les supports d'impression situés sur le chemin du support d'impression.
- 1 Poussez la poignée d'ouverture du capot arrière et ouvrez-le.

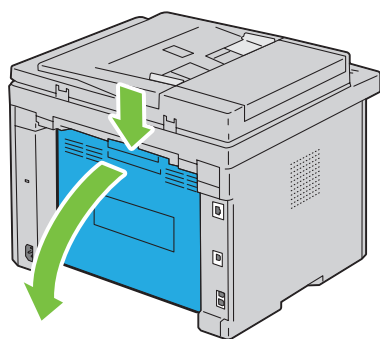

2 levez les leviers.

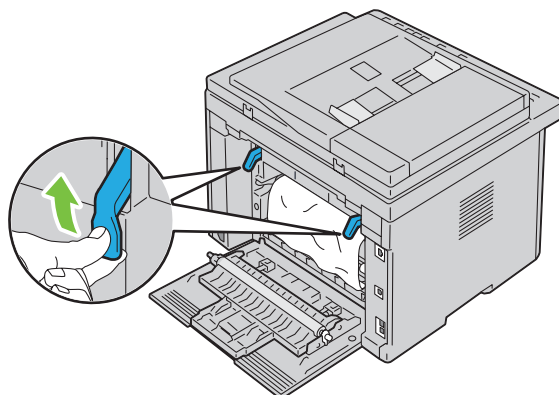

3 Enlevez tout le papier coincé à l'arrière de l'imprimante. Si vous ne trouvez pas de bouchage dans le chemin du papier, mettez-vous face à l'imprimante et vérifiez le bac de sortie.

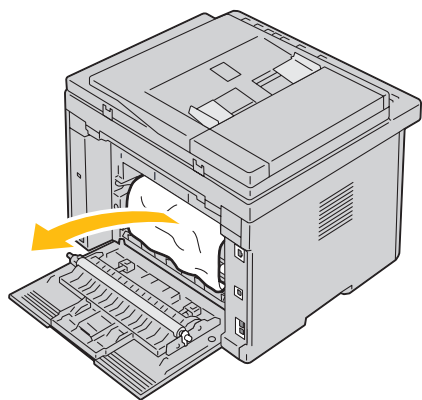

4 Soulevez et ouvrez l'unité de numérisation.

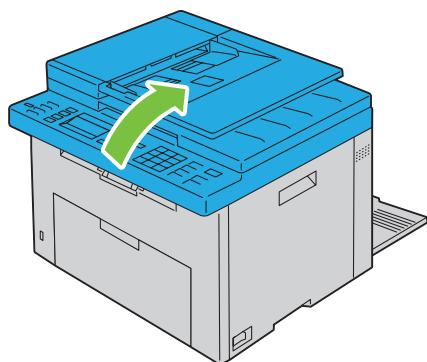

5 Retirez les feuilles coincées du bac de sortie.

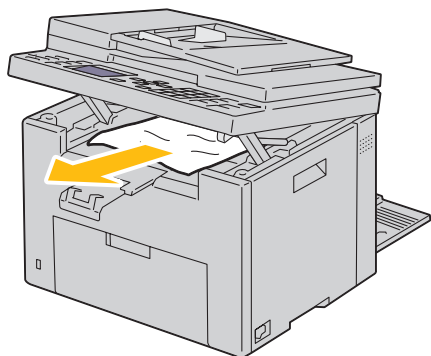

6 Rabaissez et fermez l'unité de numérisation.

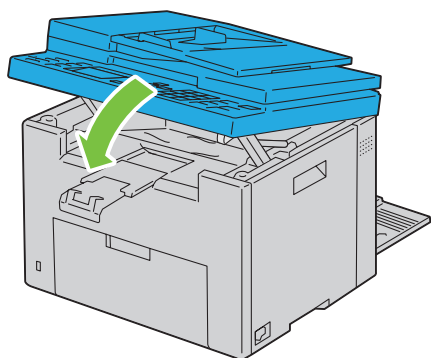

7 Abaissez les leviers jusqu'à leur position initiale.

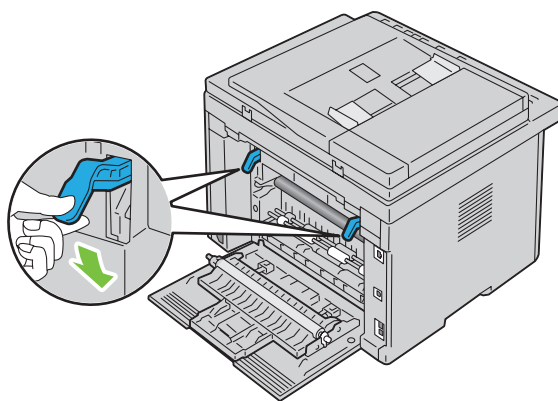

8 Fermez le capot arrière.

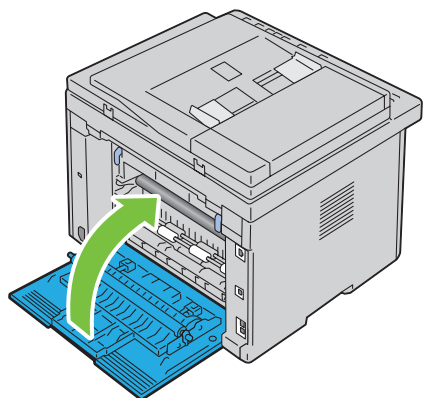

Diagnostic de pannes

27 Diagnostic de pannes..... 353

Diagnostic de pannes

Problèmes de base de l'imprimante

Il est facile de résoudre certains des problèmes qui surviennent au niveau de l'imprimante. Si vous rencontrez un problème avec votre imprimante, vérifiez les éléments suivants :

- Le câble d'alimentation est branché dans l'imprimante et dans une prise de courant correctement mise à la terre.
- L'imprimante est allumée.
- L'alimentation électrique n'est coupée par aucun interrupteur ou disjoncteur.
- Les autres appareils électriques branchés sur cette prise fonctionnent.

Si le problème persiste alors que vous avez vérifié tous les éléments ci-dessus, éteignez l'imprimante, patientez 10 secondes et rallumez-la. Cette opération suffit souvent à résoudre le problème.

 **REMARQUE** : Si des messages d'erreur s'affichent sur le panneau de commande ou sur l'écran de votre ordinateur, suivez les instructions à l'écran pour résoudre les problèmes de l'imprimante. Pour obtenir des détails sur les messages et les codes d'état, voir "Présentation des messages de l'imprimante" à la page 309.

Problèmes au niveau de l'affichage

Problème	Action
Les modifications que vous effectuez sur les paramètres des menus à partir du panneau de commande ne sont pas prises en considération.	Les paramètres définis dans le logiciel, dans le pilote d'impression ou dans les utilitaires de l'imprimante annulent les paramètres effectués à partir du panneau de commande. Modifiez les réglages du menu à partir du pilote d'impression, des utilitaires de l'imprimante ou du logiciel plutôt qu'à partir du panneau de commande.

Problèmes d'impression

 **REMARQUE** : Un mot de passe est requis pour entrer dans le Menu admin lorsque Déf verr panneau est activé. Dans ce cas, entrez votre mot de passe préalablement défini et appuyez sur le bouton ✓ (Régler).

Problème	Action
Le travail ne s'imprime pas ou des caractères incorrects sont imprimés.	Assurez-vous que Prêt pour copie s'affiche bien sur le panneau de commande avant d'envoyer un travail d'impression. Assurez-vous que les supports d'impression sont chargés dans l'imprimante. Vérifiez si le pilote d'impression que vous utilisez est correct. Assurez-vous que le câble Ethernet ou le câble USB que vous utilisez est le bon et qu'il est fermement enclenché dans l'imprimante. Vérifiez si le format des supports d'impression utilisés est correct. Si vous utilisez un spouleur d'impression, vérifiez s'il fonctionne correctement.

Problème	Action
	<p>Vérifiez l'interface de l'imprimante à partir du menu Menu admin.</p> <p>Déterminez l'interface hôte que vous utilisez. Imprimez une page des paramètres du panneau pour vérifier si les paramètres de l'interface que vous utilisez sont corrects. Pour plus de détails sur l'impression de la page des réglages du panneau, reportez-vous à "Impression d'un rapport/d'une liste depuis le panneau de commande" à la page 179.</p>
Mauvais entraînement du support d'impression ou plusieurs supports d'impression sont alimentés à la fois.	<p>Vérifiez que les supports d'impression utilisés répondent aux spécifications de votre imprimante. Pour plus de détails, reportez-vous à "Formats de papier pris en charge" à la page 212.</p> <p>Éventuez les supports d'impression avant de les charger.</p> <p>Vérifiez que les supports d'impression sont correctement chargés.</p> <p>Vérifiez que les guides de largeur et de longueur sont positionnés correctement.</p> <p>Assurez-vous que le bac d'alimentation prioritaire (PSI) est correctement inséré.</p> <p>Ne surchargez pas les sources d'alimentation.</p> <p>Ne forcez pas lorsque vous chargez les supports d'impression dans le PSI ou le chargeur multifonctionnel (MPF), les supports d'impression risqueraient en effet d'être insérés de travers ou de se recourber.</p> <p>Vérifiez que les supports d'impression ne sont pas recourbés.</p> <p>Chargez correctement la face à imprimer recommandée pour le type de supports d'impression que vous utilisez. Pour plus de détails, reportez-vous à "Chargement du support d'impression" à la page 215.</p> <p>Retournez les supports d'impression et procédez de nouveau à l'impression pour voir si les feuilles sont entraînées plus facilement.</p> <p>Ne mélangez pas les types de supports d'impression.</p> <p>Ne mélangez pas les rames de supports d'impression.</p> <p>Retirez les feuilles froissées au-dessus et en dessous de la rame avant de charger les supports d'impression.</p> <p>Ne chargez la source d'alimentation que lorsqu'elle est vide.</p>
L'enveloppe est froissée après l'impression.	Assurez-vous que l'enveloppe est chargée conformément aux indications fournies dans "Chargement d'une enveloppe dans le chargeur multifonctions (MPF)" à la page 220 ou "Chargement d'une enveloppe dans le bac d'alimentation prioritaire (PSI)" à la page 225.
Des sauts de page se produisent à des endroits inattendus.	Augmentez le réglage pour Temps écoulé dans le menu Réglages de l'imprimante du Dell™ Printer Configuration Web Tool .
Les supports d'impression ne s'empilent pas correctement dans le bac de sortie.	Retournez la pile du support d'impression dans le PSI ou le MPF.
N'imprime pas en recto verso.	Sélectionnez Rtm. selon petit côté ou Rtm. selon grand côté à partir du menu Recto / Verso dans l'onglet Papier/Sortie dans le pilote d'impression.

Problèmes au niveau de la qualité d'impression

 **REMARQUE** : Dans cette section, certaines des procédures qui utilisent la **Boîte à outils** peuvent également être réalisées à l'aide du panneau de commande ou du **Dell Printer Configuration Web Tool**. Pour des informations concernant la manière d'utiliser le panneau de commande et le **Dell Printer Configuration Web Tool**, reportez-vous à "Présentation des menus de l'imprimante" à la page 167 et à "Dell™ Printer Configuration Web Tool" à la page 101.

L'impression est trop claire

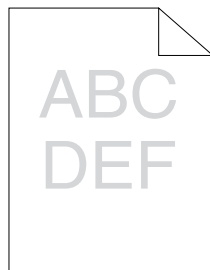

Action	Oui	Non
<p>1 Les cartouches de toner sont peut-être presque vides ou doivent être remplacées. Vérifiez la quantité de toner restante dans chaque cartouche de toner.</p> <p>a Vérifiez le niveau de toner dans l'onglet État du Centre du Moniteur d'état.</p> <p>b Remplacez les cartouches de toner si nécessaire.</p> <p>Le problème est-il résolu ?</p>	La tâche est terminée.	Passez à l'action 2.
<p>2 Vérifiez que les supports d'impression ne sont pas humides et que vous utilisez le support d'impression correct. Reportez-vous à "Types de papier pris en charge" à la page 213. Si ce n'est pas le cas, utilisez le support d'impression recommandé pour l'imprimante.</p> <p>Le problème est-il résolu ?</p>	La tâche est terminée.	Passez à l'action 3.
<p>3 Vérifiez que le réglage du Type de papier dans le pilote d'impression correspond bien au support d'impression que vous avez chargé.</p> <p>a Vérifiez le réglage du Type de papier dans l'onglet Papier/sortie dans les Préférences d'impression du pilote d'impression.</p> <p>b Chargez le support d'impression sec (pas humide) et correct, puis cliquez sur Imprimer une page de test dans les Propriétés de l'imprimante du pilote d'impression.</p> <p>Le problème est-il résolu ?</p>	La tâche est terminée.	Passez à l'action 4.
<p>4 Désactivez le Mode économie de toner du pilote d'impression.</p> <p>a Dans l'onglet Graphiques des Préférences d'impression du pilote, vérifiez que la case Mode économie de toner est décochée.</p> <p>Le problème est-il résolu ?</p>	La tâche est terminée.	Contactez Dell.

Le toner coule ou l'impression déteint/tache au verso

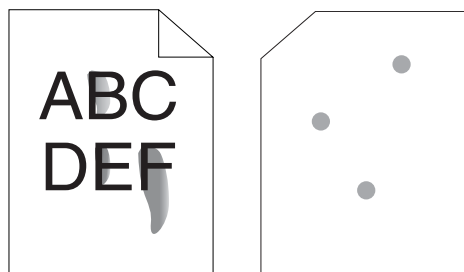

Action	Oui	Non
<p>1 Il se peut que la surface du support d'impression soit inégale. Essayez de modifier le réglage Type de papier dans le pilote d'impression. Par exemple, changez papier ordinaire par épais.</p> <p>a Changez le réglage du Type de papier dans l'onglet Papier/sortie dans les Préférences d'impression du pilote d'impression.</p> <p>Le problème est-il résolu ?</p>	La tâche est terminée.	Passez à l'action 2.
<p>2 Vérifiez si le support d'impression que vous utilisez est correct. Reportez-vous à "Types de papier pris en charge" à la page 213. Si ce n'est pas le cas, utilisez le support d'impression recommandé pour l'imprimante.</p> <p>Le problème est-il résolu ?</p>	La tâche est terminée.	Passez à l'action 3.
<p>3 Réglez la température de l'unité de fusion.</p> <p>a Lancez la Boîte à outils, cliquez sur Régler module four dans l'onglet Entretien de l'imprimante.</p> <p>b Réglez la température de fixation en augmentant la valeur relative à votre support d'impression.</p> <p>c Cliquez sur Appliquer les nouveaux réglages.</p> <p>d Cliquez sur Fermer la boîte pour quitter la Boîte à outils.</p> <p>Le problème est-il résolu ?</p>	La tâche est terminée.	Contactez Dell.

Tâches aléatoires/images floues

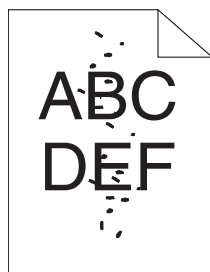

Action	Oui	Non
1 Assurez-vous que les cartouches de toner sont installées correctement. Reportez-vous à "Installation d'une nouvelle cartouche de toner" à la page 326. Le problème est-il résolu ?	La tâche est terminée.	Passez à l'action 2.
2 Si vous utilisez des cartouches de toner d'une autre marque que Dell, installez des cartouches de toner de marque Dell. Le problème est-il résolu ?	La tâche est terminée.	Passez à l'action 3.
3 Nettoyez l'unité de fusion. a Chargez une feuille de papier dans le MPF, puis imprimez un aplat sur l'ensemble de la feuille. b Chargez la feuille imprimée avec la face à imprimer vers le bas, puis lancez l'impression d'une feuille blanche. Le problème est-il résolu ?	La tâche est terminée.	Contactez Dell.

Rien n'a été imprimé sur le support d'impression.

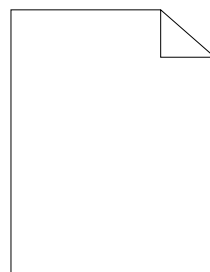

Si ce problème survient, contactez Dell.

Des traits apparaissent sur l'impression.

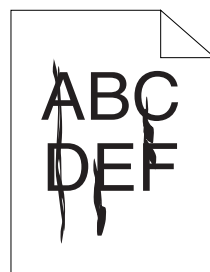

Si ce problème survient, contactez Dell.

Points espacés en couleur

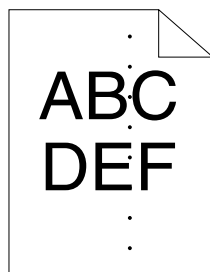

Si ce problème survient, contactez Dell.

Blancs verticaux

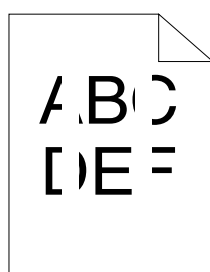

Action	Oui	Non
1 Nettoyez l'intérieur de l'imprimante et imprimez une page de test. a Nettoyez l'intérieur de l'imprimante à l'aide de la tige de nettoyage. Reportez-vous à "Nettoyage de l'intérieur de l'imprimante" à la page 327. b Cliquez sur Imprimer une page de test dans les Propriétés de l'imprimante du pilote d'impression. Le problème est-il résolu ?	La tâche est terminée.	Contactez Dell.

Marbrures

Action	Oui	Non
1 Réglez la distorsion de transfert. a Lancez la Boîte à outils , cliquez sur Régler Rouleau de transfert dans l'onglet Entretien de l'imprimante . b Réglez le paramètre du type de support d'impression utilisé. Le problème est-il résolu ?	La tâche est terminée.	Passez à l'action 2.
2 Si vous utilisez un support d'impression non recommandé, employez le support d'impression recommandé pour l'imprimante. Le problème est-il résolu ?	La tâche est terminée.	Contactez Dell.

Impression fantôme

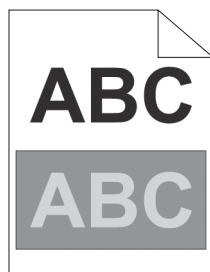

Action	Oui	Non
<p>1 Réglez la distorsion de transfert.</p> <p>a Lancez la Boîte à outils, et cliquez sur Impression du graphique dans l'onglet Diagnostic.</p> <p>b Cliquez sur Graphique de configuration de fantôme. Le Graphique de configuration de fantôme est imprimé.</p> <p>c Lancez la Boîte à outils, et cliquez sur Rouleau de transfert Mode Rafrâchir dans l'onglet Entretien de l'imprimante.</p> <p>d Cochez la case en regard de Activer, puis cliquez sur Appliquer les nouveaux réglages.</p> <p>e Cliquez sur Impression du graphique dans l'onglet Diagnostic.</p> <p>f Cliquez sur Graphique de configuration de fantôme. Le Graphique de configuration de fantôme est imprimé.</p> <p>Le problème est-il résolu ?</p>	La tâche est terminée.	Passez à l'action 2.
<p>2 Il se peut que la surface du support d'impression soit inégale. Essayez de modifier le réglage Type de papier dans le pilote d'impression. Par exemple, changez papier ordinaire par épais.</p> <p>a Changez le réglage du Type de papier dans l'onglet Papier/sortie dans les Préférences d'impression du pilote d'impression.</p> <p>Le problème est-il résolu ?</p>	La tâche est terminée.	Passez à l'action 3.
<p>3 Réglez la température de l'unité de fusion.</p> <p>a Lancez la Boîte à outils, cliquez sur Régler Unité de fusion dans l'onglet Entretien de l'imprimante.</p> <p>b Réglez la température de fixation en augmentant la valeur relative à votre support d'impression.</p> <p>c Cliquez sur Appliquer les nouveaux réglages.</p> <p>d Cliquez sur Fermer la boîte pour quitter la Boîte à outils.</p> <p>Le problème est-il résolu ?</p>	La tâche est terminée.	Passez à l'action 4.
<p>4 Si vous utilisez un support d'impression non recommandé, employez le support d'impression recommandé pour l'imprimante.</p> <p>Le problème est-il résolu ?</p>	La tâche est terminée.	Contactez Dell.

Voile

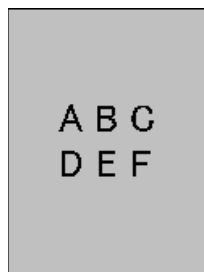

Action	Oui	Non
1 La totalité de la page est-elle imprimée trop claire ?	Contactez Dell.	Passez à l'action 2.
2 Démarrez Nettoyer développeur. a Lancez la Boîte à outils , et cliquez sur Nettoyage développeur dans l'onglet Diagnostic . b Cliquez sur Démarrer . Le problème est-il résolu ?	La tâche est terminée.	Contactez Dell.

Bead-Carry-Out (BCO)

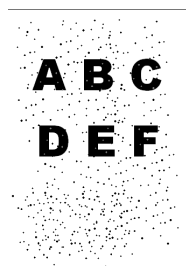

Action	Oui	Non
1 Si l'imprimante est installée dans un endroit à haute altitude, définissez l'altitude de l'endroit. a Lancez la Boîte à outils , et cliquez sur Régler altitude dans l'onglet Entretien de l'imprimante . b Sélectionnez la valeur proche de l'altitude de l'endroit où est installée l'imprimante. Le problème est-il résolu ?	La tâche est terminée.	Contactez Dell.

Marque en biais

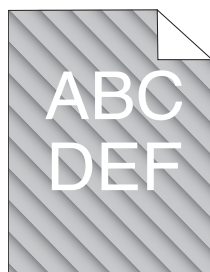

Action	Oui	Non
<p>1 Les cartouches de toner sont peut-être presque vides ou doivent être remplacées. Vérifiez la quantité de toner restante dans chaque cartouche de toner.</p> <ul style="list-style-type: none">a Vérifiez le niveau de toner dans l'onglet État du Centre du Moniteur d'état.b Remplacez les cartouches de toner si nécessaire. <p>Le problème est-il résolu ?</p>	La tâche est terminée.	Passez à l'action 2.
<p>2 Démarrez Nettoyer développeur.</p> <ul style="list-style-type: none">a Lancez la Boîte à outils, et cliquez sur Nettoyage développeur dans l'onglet Diagnostic.b Cliquez sur Démarrer. <p>Le problème est-il résolu ?</p>	La tâche est terminée.	Contactez Dell.

Papier froissé/taché

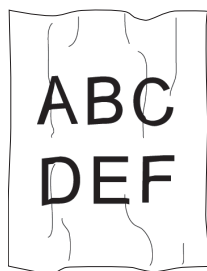

Action	Oui	Non
<p>1 Vérifiez si le support d'impression que vous utilisez est correct. Reportez-vous à "Formats de papier pris en charge" à la page 212 et "Instructions relatives aux supports d'impression" à la page 207. Si ce n'est pas le cas, utilisez le support d'impression recommandé pour l'imprimante.</p> <p>Le problème est-il résolu ?</p>	La tâche est terminée.	<p>Si vous imprimez sur une enveloppe, passez à l'action 2a.</p> <p>Si vous imprimez sur un support d'impression autre que des enveloppes, contactez Dell.</p>

Action	Oui	Non
2 Vérifiez le pli. Le pli se trouve-t-il à 30 mm des quatre bords de l'enveloppe ?	Ce type de pli est considéré comme étant normal. Votre imprimante n'est pas en cause.	Si l'enveloppe a une longueur de 220 mm ou plus (C5 ou Enveloppe #10), passez à l'action 3a. Si la longueur de l'enveloppe est inférieure à 220 mm (Monarch ou DL), passez à l'action 3b.
3a L'enveloppe présente-t-elle un volet sur le long côté ?	Il s'agit d'une Enveloppe #10. Passez à l'action 4b.	L'enveloppe est de type C5. Passez à l'action 4a.
3b Chargez les enveloppes par le côté long avec les rabats ouverts et la face à imprimer vers le haut. Pour plus de détails, reportez-vous à "Chargement de papier de format Enveloppe #10, DL ou Monarch" à la page 220. Le problème est-il résolu ?	La tâche est terminée.	Passez à l'action 4b.
4a Chargez les enveloppes dans le MPF par le côté long avec les rabats ouverts et la face à imprimer vers le haut. Pour plus de détails, reportez-vous à "Chargement de papier de taille C5" à la page 221. Le problème est-il résolu ?	La tâche est terminée.	Contactez Dell.
4b Utilisez une enveloppe d'un format différent. Le problème est-il résolu ?	La tâche est terminée.	Contactez Dell.

La marge supérieure n'est pas correcte

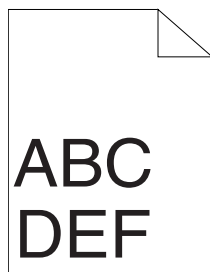

Action	Oui	Non
1 Vérifiez que les marges sont définies correctement sur l'application utilisée. Le problème est-il résolu ?	La tâche est terminée.	Contactez Dell.

L'enregistrement des couleurs n'est pas aligné

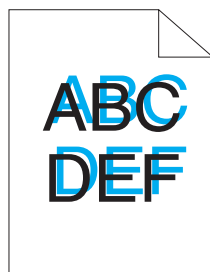

Action	Oui	Non
<p>1 Exécutez l'ajustement de l'enregistrement des couleurs automatique.</p> <ul style="list-style-type: none"> a Lancez la Boîte à outils, et cliquez sur Ajustement de l'enregistrement dans l'onglet entretien de l'imprimante. b Décochez la case Marche de l'Ajustement auto-enregistrement. c Cliquez sur Démarrer en regard de Correction automatique. <p>Le problème est-il résolu ?</p>	La tâche est terminée.	Passez à l'action 2.
<p>2 Nettoyez le capteur CTD.</p> <ul style="list-style-type: none"> a Nettoyez le capteur CTD. Reportez-vous à "Nettoyage du capteur CTD (Color Toner Density)" à la page 330. b Lancez la Boîte à outils, et cliquez sur Ajustement de l'enregistrement dans l'onglet entretien de l'imprimante. c Décochez la case Marche de l'Ajustement auto-enregistrement. d Cliquez sur Démarrer en regard de Correction automatique. <p>Le problème est-il résolu ?</p>	La tâche est terminée.	Passez à l'action 3.
<p>3 Imprimez le graphique d'enregistrement des couleurs et corrigez manuellement l'enregistrement des couleurs.</p> <ul style="list-style-type: none"> a Cliquez sur Ajustement de l'enregistrement dans l'onglet Entretien de l'imprimante. b Décochez la case Marche de l'Ajustement auto-enregistrement. c Cliquez sur Démarrer en regard de Imprimer Graphique d'enregistrement des couleurs. <p>Le graphique d'enregistrement des couleurs s'imprime.</p> <ul style="list-style-type: none"> d Sélectionnez la valeur avec la ligne droite. Pour plus de détails, reportez-vous à "Réglage de l'enregistrement des couleurs" à la page 331. e Cliquez sur Appliquer les nouveaux réglages. f Cliquez sur Démarrer en regard de Imprimer le graphique d'enregistrement des couleurs pour imprimer à nouveau le graphique d'enregistrement des couleurs. g Procédez à l'ajustement de chaque couleur jusqu'à ce que toutes les lignes droites soient sur la valeur 0. <p>Le problème est-il résolu ?</p>	La tâche est terminée.	Contactez Dell.

Papier en saillie / bosselé

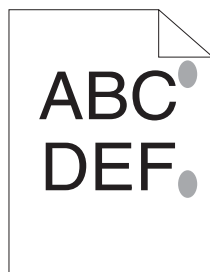

Action	Oui	Non
1 Nettoyez l'unité de fusion. a Chargez une feuille de papier dans le MPF, puis imprimez un aplat sur l'ensemble de la feuille. b Chargez la feuille imprimée avec la face à imprimer vers le bas, puis lancez l'impression d'une feuille blanche. Le problème est-il résolu ?	La tâche est terminée.	Contactez Dell.

Bourrage

Bourrage dû à un défaut d'alimentation

Action	Oui	Non
1 Retirez le papier du PSI, puis assurez-vous que le papier est correctement inséré dans le MPF. Le problème est-il résolu ?	La tâche est terminée.	Passez à l'action correspondant au type de supports d'impression utilisé : <ul style="list-style-type: none">• Épais - 2a• Fin - 2b• Enveloppe - 2c Si vous réalisez une impression recto verso manuelle, passez à l'action 2d. Si vous utilisez du papier autre que ci-dessus ou si vous n'effectuez pas d'impression recto verso, passez à l'action 2e.
2a Utilisez du papier épais de 163 g/m ² maximum. Le problème est-il résolu ?	La tâche est terminée.	Passez à l'action 3a.
2b Utilisez du papier fin de 60 g/m ² minimum. Le problème est-il résolu ?	La tâche est terminée.	Passez à l'action 3a.

Action	Oui	Non
2c Vérifiez si l'enveloppe est correctement chargée dans le MPF, comme décrit dans "Chargement d'une enveloppe dans le chargeur multifonctions (MPF)" à la page 220. Le problème est-il résolu ?	La tâche est terminée.	Passez à l'action 3b.
2d Vérifiez que les supports d'impression ne sont pas recourbés. Le problème est-il résolu ?	La tâche est terminée.	Passez à l'action 3a.
2e Les supports d'impression sont-ils humides ?	Passez à l'action 3c.	Passez à l'action 3a.
3a Ventilez les supports d'impression. Le problème est-il résolu ?	La tâche est terminée.	Passez à l'action 3c. Si vous réalisez une impression recto-verso manuelle ou si vous utilisez une enveloppe, contactez Dell.
3b Si l'enveloppe est déformée, rectifiez-la ou utilisez-en une autre. Le problème est-il résolu ?	La tâche est terminée.	Passez à l'action 3a.
3c Retournez les supports d'impression. Le problème est-il résolu ?	La tâche est terminée.	Passez à l'action 4.
4 Utilisez des supports d'impression qui ne sont pas humides. Le problème est-il résolu ?	La tâche est terminée.	Contactez Dell.

Bourrage papier dû à une alimentation multiple

Action	Oui	Non
1 Retirez le papier du PSI, puis assurez-vous que le papier est correctement inséré dans le MPF. Le problème est-il résolu ?	La tâche est terminée.	Passez à l'action 2.
2 Les supports d'impression sont-ils humides ?	Passez à l'action 3a.	Passez à l'action 3b.
3a Utilisez des supports d'impression qui ne sont pas humides. Le problème est-il résolu ?	La tâche est terminée.	Passez à l'action 3b.
3b Ventilez les supports d'impression. Le problème est-il résolu ?	La tâche est terminée.	Contactez Dell.

Un bourrage de document survient dans l'ADF si la numérisation d'un document de plusieurs feuilles est annulée pendant l'exécution de la numérisation.



Action	Oui	Non
1 Supprimez le bourrage. Reportez-vous à "Suppression des bourrages papier de l'ADF" à la page 339. Le problème est-il résolu ?	La tâche est terminée.	Contactez Dell.

Problème de copie

Problème	Action
Un document chargé dans l'ADF ne peut pas être copié.	Vérifiez que le capot ADF est correctement fermé.

Problèmes de télécopie

Problème	Action
L'imprimante ne fonctionne pas, rien ne s'affiche et les boutons ne fonctionnent pas.	Débranchez le cordon d'alimentation puis rebranchez-le.
	Vérifiez que le réceptacle électrique est correctement alimenté.
Aucune tonalité.	Vérifiez que la ligne téléphonique est correctement raccordée. Reportez-vous à "Connexion à la ligne téléphonique" à la page 43.
	Vérifiez que la prise téléphonique murale fonctionne en branchant un autre téléphone.
Les numéros enregistrés dans la mémoire sont mal composés.	Imprimez une liste du carnet d'adresses et vérifiez que les numéros dans la mémoire sont enregistrés correctement.
Le document ne s'enfonce pas dans l'imprimante.	Vérifiez que le document n'est pas plié et que vous l'introduisez correctement.
	Vérifiez que le document est de la bonne taille, qu'il n'est ni trop épais ni trop fin.
	Vérifiez que le capot ADF est correctement fermé.
Les fax ne sont pas reçus automatiquement.	Le mode FAX doit être sélectionné.
	Vérifiez qu'il y a du papier dans le PSI ou le MPF.
	Vérifiez pour voir si l'écran affiche Mémoire pleine .
	Vérifiez le réglage Configuration de fax incorrecte .
L'imprimante n'envoie pas de fax.	L'écran doit afficher Envoi .
	Vérifiez le télécopieur auquel vous envoyez le fax pour contrôler s'il peut le recevoir.
Des espaces blancs apparaissent sur le fax entrant ou bien la qualité de réception est faible.	Le télécopieur qui vous envoie le fax peut être à l'origine de la perturbation.
	Une ligne téléphonique perturbée peut provoquer des erreurs de ligne.
	Vérifiez votre imprimante en faisant une copie.
	La cartouche de toner peut être vide. Remplacez la cartouche de toner. Pour plus de détails, reportez-vous à "Remplacement des cartouches de toner" à la page 324.
Certains mots sur le fax entrant sont étirés.	Le télécopieur qui vous envoie le fax a eu un bourrage papier temporaire.
Il y a des lignes sur les documents que vous envoyez.	Contrôlez la surface de la vitre d'exposition et du chargeur automatique et nettoyez-la au besoin. Reportez-vous à "Nettoyage du scanner" à la page 334.
L'imprimante compose un numéro mais la connexion avec l'autre télécopieur ne se fait pas.	L'autre télécopieur peut être éteint, il peut ne plus avoir de papier ou bien il ne peut pas répondre aux appels entrants. Discutez avec l'opérateur de l'autre télécopieur et demandez-lui de résoudre le problème.
Les documents ne sont pas stockés dans la mémoire.	Il se peut que la mémoire soit insuffisante pour stocker le document. Si l'écran affiche un message Mémoire pleine , supprimez certains documents dont vous n'avez plus besoin puis récupérez le document ou attendez la fin de la tâche (par exemple, transmission ou réception d'un fax).

Problème	Action
Des blancs apparaissent en bas de chaque page ou sur d'autres pages, avec une petite bande de texte en haut.	Il se peut que vous ayez sélectionné des réglages de papier incorrects dans le réglage des options de l'utilisateur. Reportez-vous à "Instructions relatives aux supports d'impression" à la page 207.
L'imprimante n'envoie pas de fax et n'en reçoit pas.	Vérifiez si le code pays est défini correctement sous  (Menu) → Système → Menu admin → Paramètres Fax → Pays. Vérifiez que la ligne téléphonique est correctement raccordée. Reportez-vous à "Connexion à la ligne téléphonique" à la page 43.
Une erreur survient souvent pendant la transmission ou la réception d'un fax	Réduisez la vitesse du modem dans  (Menu) → Système → Menu Admin → Réglages fax → Vitesse du modem.

Problèmes de numérisation

Problème	Action
Le scanner ne fonctionne pas.	Vérifiez que vous avez placé le document à numériser face vers le bas sur la vitre, ou face vers le haut dans l'ADF. Il se peut que la mémoire soit insuffisante pour contenir le document que vous voulez numériser. Essayez la fonction Aperçu pour voir si cela fonctionne. Essayez de réduire le niveau de résolution de la numérisation. Vérifiez que le câble Ethernet ou USB est connecté correctement. Vérifiez que le câble Ethernet ou USB n'est pas défectueux. Remplacez le câble par un autre que vous savez être en bon état. Si nécessaire, remplacez le câble. Vérifiez que le scanner est correctement configuré. Vérifiez l'application que vous souhaitez utiliser pour vous assurer que le travail de numérisation est envoyé vers le port correct.
L'imprimante numérise les documents très lentement.	Les graphiques sont numérisés plus lentement que le texte en cas d'utilisation de la fonction Numériser vers courriel ou Numériser vers un dossier réseau. La vitesse de communication ralentit en mode numérisation en raison de la grande quantité de mémoire nécessaire pour analyser et reproduire l'image numérisée. Une numérisation d'images avec une haute résolution prend davantage de temps qu'une numérisation avec une faible résolution.
Des défauts d'alimentation ou des alimentations multiples de documents surviennent dans l'ADF.	Vérifiez que le type de papier du document répond aux spécifications de votre imprimante. Pour plus de détails, reportez-vous à "Types de papier pris en charge" à la page 213. Vérifiez que le document est correctement chargé dans l'ADF. Vérifiez que les guides du document sont positionnés correctement. Vérifiez que le nombre de feuilles du document n'excède pas la capacité maximale de l'ADF. Vérifiez que le document n'est pas recourbé. Ventilez le document avant de le charger dans l'ADF.
Des bandes verticales apparaissent sur le résultat d'impression en cas de numérisation avec l'ADF.	Nettoyez la vitre de l'ADF. Reportez-vous à "Nettoyage du scanner" à la page 334.
Une coulure apparaît au même endroit sur l'impression lors d'une numérisation d'un document posé sur la vitre du chargeur de documents.	Nettoyez la vitre du chargeur de documents. Reportez-vous à "Nettoyage du scanner" à la page 334.
Les images sont de travers.	Vérifiez que le document est chargé droit dans l'ADF ou posé droit sur la vitre du chargeur de documents.

Problème	Action
Les lignes diagonales apparaissent irrégulières en cas de numérisation avec l'ADF.	Si le document utilise un support d'impression épais, essayez de le numériser à partir de la vitre du chargeur de documents.
L'imprimante ne transfère pas correctement les données numérisées vers une destination spécifique avec la fonction Numériser vers courriel ou Numériser vers un dossier réseau.	<p>Vérifiez si les réglages suivants ont été effectués correctement sur le Dell Printer Configuration Web Tool.</p> <p>Num. dossier réseau</p> <p>Vérifiez les réglages suivants sous Carnet d'adresses → Adresse du serveur :</p> <ul style="list-style-type: none"> • Adresse serveur • Nom de partage • Chemin serveur • Nom de connexion • Mot passe connex <p>Numériser vers courriel</p> <p>Vérifiez les réglages suivants sous Carnet d'adresses → Fax/Courriel :</p> <ul style="list-style-type: none"> • Adresse électronique
Impossible de numériser en utilisant Windows Image Acquisition (WIA) sur un ordinateur Microsoft® Windows Server® 2003.	<p>Activez la WIA sur cet ordinateur</p> <p>Pour activer la WIA :</p> <ol style="list-style-type: none"> 1 Cliquez sur Démarrer, puis sur Outils d'administration, puis cliquez sur Services. 2 Cliquez avec le bouton droit sur Windows Image Acquisition (WIA) puis sur Démarrer.
Impossible de numériser en utilisant la TWAIN ou WIA sur un ordinateur équipé de Windows Server 2008 ou de Windows Server 2008 R2.	<p>Installez la fonction Desktop Experience sur l'ordinateur.</p> <p>Pour installer Desktop Experience :</p> <ol style="list-style-type: none"> 1 Cliquez sur Démarrer, puis sur Outils d'administration, puis cliquez sur Gestionnaire de serveur. 2 Sous Vue d'ensemble des fonctions, cliquez sur Ajouter fonctions. 3 Activez la case à cocher Desktop Experience, puis cliquez sur Suivant et ensuite sur Installer. 4 Redémarrez l'ordinateur.
Impossible de numériser en utilisant le pilote TWAIN ou WIA sur un ordinateur équipé de Windows Server 2012 ou Windows Server 2012 R2.	<p>Installez la fonction Desktop Experience sur l'ordinateur.</p> <p>Pour installer Desktop Experience :</p> <ol style="list-style-type: none"> 1 Cliquez sur Gestionnaire de serveur à partir de l'écran Démarrer. L'écran Gestionnaire de serveur s'affiche. 2 Dans Gérer, cliquez sur Ajouter des rôles et des fonctions. L'assistant Ajouter des rôles et des fonctions s'affiche. 3 Cliquez sur Suivant pour ignorer la page Avant de commencer. 4 Vérifiez que l'installation basée sur les rôles ou les fonctions est sélectionné, puis cliquez sur Suivant. 5 Vérifiez que Sélectionner un serveur à partir de l'ensemble*** de serveurs est sélectionné, sélectionnez le serveur sous Ensemble de serveurs***, puis cliquez sur Suivant. 6 Cliquez sur Suivant pour ignorer la page Sélectionner des rôles de serveur. 7 Cochez la case Desktop Experience sous Interfaces et infrastructure de l'utilisateur, puis cliquez sur Suivant. 8 Cliquez sur Confirmation à partir de la liste située à gauche. 9 Cochez la case Redémarrer automatiquement le serveur de destination si nécessaire, puis cliquez sur Installer. 10 Redémarrez l'ordinateur.

Problèmes du pilote/utilitaire d'impression du scanner

Problème	Action
Impossible de récupérer les données du carnet d'adresses depuis l'imprimante sur l'Éditeur du carnet d'adresses.	Vérifiez que votre ordinateur et l'imprimante sont correctement connectés avec le câble Ethernet ou USB. Vérifiez que l'imprimante est sous tension. Vérifiez que le pilote d'impression est installé sur votre ordinateur. (L'Éditeur de carnet d'adresses récupère les données du carnet d'adresses via le pilote d'impression.)
Le pilote TWAIN ne peut pas se connecter à l'imprimante.	Vérifiez que votre ordinateur et l'imprimante sont correctement connectés avec le câble Ethernet ou USB. Vérifiez que l'imprimante est allumée. Si l'imprimante est allumée, redémarrez-la en coupant l'alimentation puis en la rebranchant. Si une application de numérisation est en cours, fermez cette application une fois, relancez l'application puis essayez d'effectuer une nouvelle numérisation.
Le pilote de numérisation n'a pas été enregistré sur votre ordinateur et ne peut pas être atteint depuis ScanButton Manager.	Installez le pilote de numérisation. Si le pilote est installé, désinstallez-le et réinstallez-le.
Impossible de numériser votre document sur l'imprimante via ScanButton Manager.	Vérifiez que votre ordinateur et l'imprimante sont correctement connectés avec le câble USB. Vérifiez que l'imprimante est allumée. Si l'imprimante est allumée, redémarrez-la en coupant l'alimentation puis en la rebranchant. Si une application de numérisation est en cours, fermez cette application une fois, relancez l'application puis essayez d'effectuer une nouvelle numérisation.
Impossible de créer un fichier image via ScanButton Manager.	Vérifiez que votre disque dur dispose d'un espace suffisant. Désinstallez ScanButton Manager de votre ordinateur puis réinstallez-le.
Impossible d'initialiser ScanButton Manager.	Désinstallez ScanButton Manager de votre ordinateur puis réinstallez-le.
Impossible d'exécuter ScanButton Manager.	Désinstallez ScanButton Manager de votre ordinateur puis réinstallez-le.
Une erreur inattendue s'est produite dans ScanButton Manager.	Désinstallez ScanButton Manager de votre ordinateur puis réinstallez-le.

Problèmes de connexion sans fil (Dell C1765nfw Color Multifunction Printer uniquement)

Problème	Action
Impossible de configurer la connexion sans fil.	Vérifiez que le câble Ethernet est déconnectés de l'imprimante.
	Vérifiez que Wi-Fi est réglé sur Marche. Reportez-vous à "Wi-Fi (Dell C1765nfw Color Multifunction Printer uniquement)" à la page 184.
	Essayez de désactiver le pare-feu de votre ordinateur. Le pare-feu de votre ordinateur peut bloquer la communication avec votre imprimante.
Impossible de configurer la connexion sans fil avec WPS (Wi-Fi Protected Setup®).	Vérifiez que le paramètre de sécurité du point d'accès du réseau local sans fil ou du routeur est WPA ou WPA2. (WEP n'est pas pris en charge sur WPS.)
Impossible de configurer la connexion sans fil avec le WPS-PBC (Wi-Fi Protected Setup-Push Button Configuration).	Appuyez sur le bouton WPS du point d'accès sans fil LAN ou du routeur dans les deux minutes suivant le début du fonctionnement WPS sur l'imprimante. Pour obtenir des détails sur le point d'accès du réseau local sans fil ou le routeur, reportez-vous au manuel fourni avec le point d'accès du réseau local sans fil.
Impossible de configurer la connexion sans fil avec WPS-PIN (Wi-Fi Protected Setup-Personal Identification Number).	Vérifiez si le code PIN saisi sur l'ordinateur est correct.

Autres problèmes

Problème	Action
De la condensation s'est formée à l'intérieur de l'imprimante.	Cela survient généralement en hiver, lorsque la pièce est chauffée, au bout de quelques heures. Cela survient également lorsque l'imprimante fonctionne dans un local où l'humidité relative atteint 85 % ou plus. Réglez le problème d'humidité ou placez l'imprimante dans une pièce appropriée.
"Pas de document" s'affiche sur le panneau de commande lorsque vous sélectionnez un fichier dans la fonction Imprimer depuis un périphérique de mémoire USB.	Vérifiez qu'il y a des fichiers dans les formats pris en charge (PDF, TIFF ou JPEG) dans le périphérique de mémoire USB.
	Si le chemin d'accès au fichier cible est long dans le périphérique de mémoire USB, déplacez le fichier vers le répertoire racine dans le périphérique de mémoire USB de votre ordinateur.
	Réduisez le nom du fichier cible dans le périphérique de mémoire USB sur votre ordinateur puis essayez d'imprimer à nouveau.

Contactez la maintenance

Lorsque vous contactez le support technique, soyez prêt à décrire le problème rencontré ou le message d'erreur affiché.

Vous devez également communiquer le modèle et le numéro de série de votre imprimante. Reportez-vous à l'étiquette située à l'intérieur du capot latéral de votre imprimante.

Annexe

Annexe	373
Index.....	377

Annexe

Politique du support technique Dell

Le support technique assisté par un technicien nécessite la coopération et la participation du client au cours de la procédure de dépannage et assure la restauration de la configuration par défaut originale du système d'exploitation, du logiciel et des pilotes matériels, tels qu'ils ont été fournis par Dell, ainsi que la vérification du bon fonctionnement de l'imprimante et de tous les matériels installés par Dell. Outre ce support technique assisté par un technicien, vous pouvez également obtenir un support technique en ligne sur le site Dell Support. Des options de support technique supplémentaires peuvent également être disponibles.

Dell assure un support technique limité à l'imprimante et aux logiciels et périphériques installés par Dell. Le support des logiciels et périphériques tiers, y compris les logiciels et périphériques achetés et/ou installés par l'intermédiaire de la section des logiciels et des périphériques (DellWare), la section ReadyWare et la section d'intégration usine personnalisée (CFI/DellPlus), est assuré par le fabricant d'origine.

Services en ligne

Vous pouvez en savoir plus sur les produits et services Dell en consultant les sites Web suivants :

www.dell.com

www.dell.com/ap (pays d'Asie/du Pacifique uniquement)

www.dell.com/jp (Japon uniquement)

www.euro.dell.com (Europe uniquement)

www.dell.com/la (Amérique latine et Caraïbes uniquement)

www.dell.ca (Canada uniquement)

Il vous est possible d'accéder au support de Dell par le biais des sites Web et des adresses électroniques suivantes :

- Sites Web du support de Dell

www.dell.com/support

support.euro.dell.com (Europe uniquement)

- Adresses électroniques du support de Dell

mobile_support@us.dell.com

support@us.dell.com

la-techsupport@dell.com (Pays d'Amérique latine et des Caraïbes uniquement)

apsupport@dell.com (Pays d'Asie/du Pacifique uniquement)

- Adresses électroniques du département Ventes et marketing de Dell

apmarketing@dell.com (pays d'Asie/du Pacifique uniquement)

sales_canada@dell.com (Canada uniquement)

- Protocole de transfert de fichiers anonymes (FTP)

ftp.dell.com

Ouvrez une session en tant qu'utilisateur anonyme et utilisez votre adresse électronique comme mot de passe.

Garantie et politique de retour

Dell Computer Corporation ("Dell") fabrique ses produits à partir de pièces et de composants neufs ou réputés tels conformément aux pratiques standard de l'industrie. Pour plus d'informations sur la garantie Dell pour votre imprimante, consultez www.dell.com/support.

Informations concernant le recyclage

Il est conseillé aux clients de mettre au rebut leur matériel informatique, écran, imprimante et autres périphériques usagés dans le respect des normes environnementales. Les méthodes possibles comprennent la réutilisation de pièces ou des produits globaux et le recyclage des produits, des composants et/ou des matériels.

Pour plus d'informations concernant les programmes de recyclage mondiaux de Dell, consultez www.dell.com/recyclingworldwide.

Contacteur Dell

Vous pouvez accéder à l'assistance Dell à l'adresse www.dell.com/support. Sélectionnez votre région sur la page BIENVENUE SUR L'ASSISTANCE DELL et complétez les informations demandées afin d'accéder aux outils et informations d'aide.

Vous pouvez contacter Dell via Internet aux adresses suivantes :

- Internet
www.dell.com
www.dell.com/ap (pays d'Asie/du Pacifique uniquement)
www.dell.com/jp (Japon uniquement)
www.euro.dell.com (Europe uniquement)
www.dell.com/la (Amérique latine et Caraïbes uniquement)
www.dell.ca (Canada uniquement)
- Protocole de transfert de fichiers anonymes (FTP)
[ftp.dell.com](ftp://ftp.dell.com)
Ouvrez une session en tant qu'utilisateur anonyme et utilisez votre adresse électronique comme mot de passe.
- Service d'assistance électronique
mobile_support@us.dell.com
support@us.dell.com
la-techsupport@dell.com (Amérique latine et Caraïbes uniquement)
apsupport@dell.com (Asie/pays du pacifique uniquement)
support.jp.dell.com (Japon uniquement)
support.euro.dell.com (Europe uniquement)
- Service de devis électronique
apmarketing@dell.com (pays d'Asie/du Pacifique uniquement)
sales_canada@dell.com (Canada uniquement)

USA/Canada Wi-Fi Warnings

Class B:

FEDERAL COMMUNICATIONS COMMISSION INTERFERENCE STATEMENT

This equipment has been tested and found to comply with the limits for a Class B digital device, pursuant to part 15 of the FCC Rules. These limits are designed to provide reasonable protection against harmful interference in a residential installation. This equipment generates, uses and can radiate radio frequency energy and, if not installed and used in accordance with the instructions, may cause harmful interference to radio communications. However, there is no guarantee that interference will not occur in a particular installation. If this equipment does cause harmful interference to radio or television reception, which can be determined by turning the equipment off and on, the user is encouraged to try to correct the interference by one or more of the following measures:

- Reorient or relocate the receiving antenna.
- Increase the separation between the equipment and receiver.
- Connect the equipment into an outlet on a circuit different from that to which the receiver is connected.
- Consult the dealer or an experienced radio/ TV technician for help.

CAUTION:

Any changes or modifications not expressly approved by the grantee of this device could void the user's authority to operate the equipment.

Labeling requirements

This device complies with Part 15 of the FCC Rules. Operation is subject to the following two conditions: (1) this device may not cause harmful interference, and (2) this device must accept any interference received, including interference that may cause undesired operation.

RF exposure warning

This equipment must be installed and operated in accordance with provided instructions and the antenna(s) used for this transmitter must be installed to provide a separation distance of at least 20 cm from all persons and must not be co-located or operating in conjunction with any other antenna or transmitter. End-users and installers must be provide with antenna installation instructions and transmitter operating conditions for satisfying RF exposure compliance.

Canada, Industry Canada (IC) Notices

This Class B digital apparatus complies with Canadian ICES-003 and RSS-210.

Operation is subject to the following two conditions: (1) this device may not cause interference, and (2) this device must accept any interference, including interference that may cause undesired operation of the device.

Radio Frequency (RF) Exposure Information

The radiated output power of the Wireless Device is below the Industry Canada (IC) radio frequency exposure limits. The Wireless Device should be used in such a manner such that the potential for human contact during normal operation is minimized.

This device has also been evaluated and shown compliant with the IC RF Exposure limits under mobile exposure conditions. (antennas are greater than 20cm from a person's body).

This device has been certified for use in Canada. Status of the listing in the Industry Canada's REL (Radio Equipment List) can be found at the following web address:

<http://www.ic.gc.ca/app/sitt/reltel/srch/nwRdSrch.do?lang=eng>

Additional Canadian information on RF exposure also can be found at the following web address:

<http://www.ic.gc.ca/eic/site/smt-gst.nsf/eng/sf08792.html>

Canada, avis d'Industry Canada (IC)

Cet appareil numérique de classe B est conforme aux normes canadiennes ICES-003 et RSS-210.

Son fonctionnement est soumis aux deux conditions suivantes : (1) cet appareil ne doit pas causer d'interférence et (2) cet appareil doit accepter toute interférence, notamment les interférences qui peuvent affecter son fonctionnement.

Informations concernant l'exposition aux fréquences radio (RF)

La puissance de sortie émise par l'appareil de sans fil Dell est inférieure à la limite d'exposition aux fréquences radio d'Industry Canada (IC). Utilisez l'appareil de sans fil Dell de façon à minimiser les contacts humains lors du fonctionnement normal.

Ce périphérique a également été évalué et démontré conforme aux limites d'exposition aux RF d'IC dans des conditions d'exposition à des appareils mobiles (les antennes se situent à moins de 20 cm du corps d'une personne).

Ce périphérique est homologué pour l'utilisation au Canada. Pour consulter l'entrée correspondant à l'appareil dans la liste d'équipement radio (REL - Radio Equipment List) d'Industry Canada rendez-vous sur:

<http://www.ic.gc.ca/app/sitt/reltel/srch/nwRdSrch.do?lang=eng>

Pour des informations supplémentaires concernant l'exposition aux RF au Canada rendez-vous sur :

<http://www.ic.gc.ca/eic/site/smt-gst.nsf/eng/sf08792.html>

Canada IC statement

This product meets the applicable Industry Canada technical specifications. / Le présent matériel est conforme aux spécifications techniques applicables d'Industrie Canada.

The Ringer Equivalence Number (REN) is an indication of the maximum number of devices allowed to be connected to a telephone interface. The termination of an interface may consist of any combination of devices subject only to the requirement that the sum of the RENs of all the devices not exceed five. / L'indice d'équivalence de la sonnerie (IES) sert à indiquer le nombre maximal de terminaux qui peuvent être raccordés à une interface téléphonique. La terminaison d'une interface peut consister en une combinaison quelconque de dispositifs, à la seule condition que la somme d'indices d'équivalence de la sonnerie de tous les dispositifs n'excède pas cinq.

Index

Symboles

+ clair/+ foncé, 113-114, 119-120, 169, 173, 176, 243, 287

Numerics

100Base-TX Full-Duplex, 130

100Base-TX Half-Duplex, 130

10BASE-T Full-Duplex, 130

10Base-T Half-Duplex, 130

A

A4, 212

A5, 212

Activité fax, 115, 122, 179, 191, 284

Ad-Hoc, 131

Adresse de la passerelle, 127, 132

Adresse IP, 55, 103, 105, 127, 132

Adresse MAC, 126, 131

Adresse serveur, 141

Affichage Popup, 116

Aide en ligne, 104, 106

Ajustement auto enregistrement, 116, 123

Ajustement de l'enregistrement de la couleur, 124

Ajustements de l'enregistrement, 154

Alerte courriel, 104, 106, 130, 133, 183

Alerte fin de papier, 112, 117

Alimentation, 315

Altitude, 316

Annexe, 373

Annulation d'un travail, 234

Annulation d'un travail à partir d'un ordinateur Windows, 234

Appliquer les nouveaux réglages, 107

Assemblé, 113, 119, 167, 240

Assistance
Contacter Dell, 374

Authentification de l'erreur trap, 135

À propos de l'imprimante, 25

B

B5, 212

Bac d'alimentation prioritaire (PSI), 25

Bac de sortie, 110

Bac de sortie des documents, 25

Bacs à papier, 110

Balance couleur des copies, 113, 119

Balance couleurs, 170

Bonjour (mDNS), 127, 130, 134

Bourrage, 364

Bouton AC (Effacer tout), 96

Bouton Annuler, 96

Bouton Composition/Pause, 95

Bouton Contacts, 95

Bouton Copier, 95

Bouton Démarrer, 96

Bouton fax, 95

Bouton Menu, 96

Bouton Mode couleur, 96

Bouton Numérisation, 96

Bouton Numérotation rapide, 96

Bouton Retour, 96

Bouton Retour arrière, 96

Bouton rotatif à touche unique, 95

Bouton Wi-Fi | WPS, 38, 96
Rétroéclairage, 97

C

C5, 212
Cadre de droite, 107
Cadre de gauche, 106
Cadre supérieur, 105
Canal de liaison, 126, 131
Capacité mémoire, 111
Capot, 110
Capot ADF, 26, 28, 338
Capot arrière, 26, 338
Capot avant, 25, 338
Capot d'accès au toner, 25
Capteur CTD, 330
Caractéristiques de l'imprimante, 315
Caractéristiques du produit, 23
Carnet d'adresses, 104, 106, 116, 137, 179
Câble, 317
CCP, 208
Centre du Moniteur d'état, 305
Chargement d'une enveloppe, 220, 225
Chargement de papier à en-tête, 209, 222, 227
Chargement des supports d'impression dans le Chargeur multifonctions (MPF), 59, 215
Chargement du papier, 59
Chargement du support d'impression, 215
Chargement du support d'impression dans le bac d'alimentation prioritaire (PSI), 64, 223
Chargeur de document automatique (ADF), 25, 28
Chargeur de documents, 25, 28
Chargeur multifonctions (MPF), 25, 338
Clé de transmission, 126
Client FTP, 127
Client SMB, 127
Code de service, 22
Code express, 196
Commander des fournitures à, 104, 106
Commandes de fournitures, 30

Comp préfixe, 115, 122, 190, 284
Compatibilité de systèmes d'exploitation, 315
Compatibilité MIB, 316
Compression image, 114, 120, 175
Compte des pages de l'imprimante, 137
Configuration, 22
Configuration automatique SSID, 40
Configuration de fax indésirables, 114, 121, 164, 187, 283
Configuration de l'imprimante, 47
Configuration de la connexion directe, 67
Configuration de la connexion réseau, 70
Configuration manuelle SSID, 41
Configuration sans fil, 181
Confirmer le mot de passe, 118
Connecteur d'alimentation, 26
Connecteur de ligne téléphonique, 26, 35, 43, 317
Connecteur de prise murale, 26, 35, 43, 317
Connexion de l'imprimante, 35
Connexion directe, 36
Connexion Ethernet, 36
Connexion sans fil, 37
Conservation des fournitures, 323
Contacter le support Dell à, 104, 106
Contactez la maintenance, 370
Copie par défaut, 113, 119, 161
Couché, 115-116, 123, 153-154, 197-198
Couleur, 113-114, 119-120, 167, 172, 240
Courroie de transfert, 26
Couvercle blanc de l'imprimante, 334
Couvertures, 115-116, 123, 153, 197
Cryptage, 126, 131

D

Date et Heure, 152, 194
DEL de données, 95

DEL N&B / Couleur, 96
DEL Prêt/Erreur, 95
Dell Printer Configuration Web Tool, 101
Dell ScanCenter, 308
Densité papier, 115, 122, 152, 196
Déf réc sécurisée, 113, 118
Déf verr panneau, 113
Déf verrou service copie, 113, 118
Déf verrou service fax, 113, 118
Déf verrou service num., 113, 118
Définir date, 116
Définir heure, 116
Définition de l'adresse IP, 55
Définition des valeurs, 332
Délai de renvoi, 114, 121, 187, 283
Démarrer, 96
Démarrer assistant intelligent, 196
Départ retardé, 114, 120, 177
Détails, 110
DHCP, 127, 133
Dimensions, 315
Dimensions des supports d'impression, 215
Disque Software and Documentation, 21, 52
DL, 212
DL BordLgPremier, 212
DNS, 127, 133
DROITS LIMITÉS DU SECTEUR PUBLIC AMÉRICAIN, 17
DRPD, 121, 283

E

ECM, 115, 122, 190, 284
Emplacement, 105, 110
Emplacement du bourrage papier, 338
Encoche de sécurité, 26
En-tête de fax, 114, 121, 188, 283
Entretien, 323

Entretien de l'imprimante, 122
Enveloppe, 115-116, 123, 153-154, 197-198, 210
Enveloppe #10, 212
Environnement, 316
Envoi d'un travail d'impression, 233
Envoyer un fax, 285
Envoyer un fax automatiquement, 285
Envoyer un fax manuellement, 285
Erreur expiration, 193
Essais de recomposition, 114, 121, 187, 283
Ethernet, 126, 130, 180, 317
EWS, 158, 184
Executive, 212
Expiration, 127, 133
Expiration du travail, 112, 117, 193
Exposition auto, 113-114, 119-120, 170, 174, 244
Extension du bac de sortie, 230
Extension MPF, 25
Écran à cristaux liquides, 95
Éditeur de carnet d'adresses, 307
Éléments de menu, 108
Émission fax, 115, 122, 191, 284
Émulations, 315
État de l'imprimante, 103, 106, 110
État de préinstallation du pilote d'impression, 67
État des fournitures de l'imprimante, 323
État du port, 127, 130
État du travail, 111
État sans fil, 181
Étiquette, 115-116, 123, 153-154, 197-198, 211
Événements de l'imprimante, 110

F

Fax, 121
Fax direct, 288

Fax par défaut, 114, 120, 160
Fax réc auto, 185, 283
Fenêtre d'état de l'impression, 305
Feuille blanche, 334
Filtre IP, 184
Filtre IP (IPv4), 137
Folio, 212
Fonction activée, 118, 201
Fonctionnement, 316
Format date, 116
Format de papier, 212
Format de papier bac 1, 116
Format document, 113-114, 119-120, 169, 173, 242
Format fichier, 114, 120, 172
Format fichier TIFF, 120, 175
Format heure, 116
Format personnalisé bac 1 – X, 116
Format personnalisé bac 1 – Y, 116
Fuseau horaire, 116

G

Garantie, 374
Garantie de qualité d'impression, 316
Glissière de papier, 26
Graphique d'enregistrement des couleurs, 332
Groupe de courriels, 140
Groupe FAX, 139
Groupe fax, 139
Guide de longueur, 25
Guide de référence rapide, 21
Guides de largeur du papier, 25
Guides du papier, 28

H

Heure de soumission du travail, 111

Historique des erreurs, 116, 179
Historique travaux, 116, 179
Hôte I/F, 111
HTTP, 127, 133
Humidité relative, 316

I

ID, 111
Identification des supports d'impression et spécifications, 212
Impression à partir de la mémoire USB, 113, 118
Impression des graphiques, 165
Impression du journal automatique, 112, 117, 195
Impression Recto / Verso manuelle, 228
Impression sur du papier à en-tête, 209
Imprimer, 233
Info du capteur d'environnement, 166
Informations concernant le recyclage, 374
Informations de base, 129
Informations de sécurité, 21
Informations importantes, 21
Informations relatives à la garantie, 21
Informations sur l'imprimante, 104, 106, 110, 144
Infrastructure, 131
Initialiser la mémoire NIC NVRAM et redémarrer l'imprimante, 136
Initialiser NVM, 184, 199
Installation d'une nouvelle cartouche de toner, 326
Installation de l'alerte courriel, 101
Installation des pilotes d'impression, 67, 89
Installation du courriel par défaut, 141
Instructions relatives aux supports d'impression, 207
Interfaces, 316
Interrupteur d'alimentation, 25

IPv4, 127, 132-133, 135

IPv6, 127, 132-133, 135

J

Jeu de boutons couleurs, 172

L

LAN sans fil, 126, 131

Langue du panneau, 99, 112, 117, 203

LCD, 95

Legal, 212

Lettre, 212

Leviers, 26, 338

Liste des travaux, 103, 111

Logiciel pour l'imprimante, 305

LPD, 127, 130, 133, 183

M

Marge centre, 113-114, 119-120, 171, 175, 247

Marge gauche/droite, 113-114, 119-120, 171, 174, 247

Marge haut/bas, 113-114, 119-120, 171, 174, 246

Masque de sous-réseau, 127, 132

Menu Admin, 180

Message d'alerte de niveau faible du toner, 195

Messages d'état, 130

Mémoire, 315

Mémoire de base, 315

Minuterie éco. énergie, 99, 192

Minuterie éco. énergie – Veille, 112, 117

Minuterie éco. énergie – Veille prolongée, 112, 117

mm / pouce, 112, 117, 195

Mode d'adresse IP, 127, 132

Mode d'emploi, 21

Mode de rafraîchissement, 166

Mode de rafraîchissement du rouleau de transfert, 156

Mode horloge, 280

Mode IP, 127, 132

Mode mixte PSK, 131

Mode réception, 114, 121, 185, 283

Modifier à partir du champ, 202

Monarch, 212

Monarch BLP, 212

Mot de passe de l'administrateur, 136

Motif DRPD, 115, 122, 189, 283

Multiple Haut, 113, 119, 171, 245, 323

N

N° comp préfixe, 115, 122, 190, 284

NCR, 208

Netteté, 113-114, 119-120, 170, 174, 243

Nettoyage développeur, 124, 166, 198

Niveau de la cartouche d'impression, 110

Niveaux de révision de l'imprimante, 111

Nom d'en-tête de fax, 115, 122, 188, 283

Nom de communauté, 135

Nom de l'hôte, 111, 127, 132

Nom de travail, 111

Nom des pièces, 25

Nombre de copies, 239

Nombre de feuilles, 111

Notification de trap, 135

Num par défaut, 114, 120, 159

Numériser vers l'ordinateur, 136

Numéro d'impression, 111

Numéro de fax, 115, 122, 188, 283

Numéro de machine, 110

Numéro de série, 22, 196

Numéro de série de l'imprimante, 111

Numéro de série Dell, 110

Numéro de transm fax, 115, 122

Numéro trans. fax, 190, 284
Numéro. groupée, 180
Numéro. rapide FAX, 139
Numérotation groupée, 296
Numérotation rapide, 180
Nveau mot passe, 118

O

OCR, 208
Ordinaire, 115-116, 123, 153, 197
Ordinaire épais, 115-116, 123, 153, 197
Où trouver les informations, 21

P

Page d'installation d'alerte courriel, 128
Page d'installation du serveur d'impression, 126
Page de couverture de fax, 115, 122, 188, 283
Page de démo, 116
Page de rapport, 236
Page Paramètres système, 116
Page Réglages du panneau, 99
Page test couleur, 179
Panneau de commande, 25, 95
 Bouton, 95
Panneau LCD, 96
Papier, 207
 Caractéristiques, 207
 Graisie, 207
 Lissé, 207
 Recourbement, 207
 Sens du grain, 207
 Teneur en eau, 207
 Teneur en fibres, 208
Papier déconseillé, 208
Papier recommandé, 208
Papier utilisé, 137
Papiers autocopiants, 208
Papiers non carbonés, 208

Paramètres d'horloge, 116, 125
Paramètres de l'environnement de votre navigateur Web, 101
Paramètres des copies, 113, 119
Paramètres fax, 114, 121, 149, 163, 185
Paramètres initiaux, 47
Paramètres par défaut, 148
Paramètres sécurisés, 113, 118, 201
Paramètres USB
 Port USB, 203
Pavé numérique, 96, 98
Pays, 115, 122, 284
PDL, 315
Personnalisation du lien Web, 116, 126, 156
Personne à contacter, 105
Périphérique de stockage USB, 272
Pilote, 21
Plage d'humidité du stockage, 316
Pointer et imprimer, 84
Politique de retour, 374
Politique du support technique Dell, 373
Port Ethernet, 26, 35
Port USB, 26, 35
Port USB avant, 25
Port9100, 127, 130, 133, 183
Poste à poste, 86
Premier, 116
Prévention des bourrages papier, 233, 337
Prise bleue, 43
Problème de copie, 366
Problèmes au niveau de l'affichage, 353
Problèmes au niveau de la qualité d'impression, 355
Problèmes d'impression, 353
Problèmes de base de l'imprimante, 353
Problèmes de numérisation, 367
Problèmes de télécopie, 366

Problèmes du pilote/utilitaire d'impression du scanner, 369
Problèmes relatifs à la connexion sans fil, 370
Propriétaire, 111
Protocole, 183
Protocole fax, 115, 122

Q

Qualité de la liaison, 126, 131

R

Rafraîchir, 107
Rafraîchir rouleau de transfert, 199
Rafraîchir toner, 124, 199
Rapport des réglages de l'imprimante, 112
Rapports, 116, 146
Rapports du serveur d'impression, 126
Recomposition automatique, 287
Reconnaissance optique des caractères, 208
Recyclé, 115, 123, 153, 197-198
Remise à zéro du serveur d'impression, 136
Retard de composition, 114, 121, 187, 283
Retrait d'un bourrage papier, 337
Retrait des cartouches de toner, 324
Réc auto Rép/FAX, 185, 283
Réc auto TEL/FAX, 185, 283
Réc sécurisée, 118, 202
Réception automatique de fax, 114, 121
Réception automatique de répondeur/Fax, 114, 121
Réception automatique de Tél/Fax, 114, 121
Réception distante, 114, 121, 187, 283
Réduire/agrandir, 113, 119, 168, 241
Réduire/agrandir personnalisé, 119
Réglage de l'enregistrement des couleurs, 331
Réglage des options de copie, 239
Réglage enrg. auto, 198

Réglages de l'alerte courriel, 128, 134
Réglages de l'imprimante, 104, 106, 112, 117
Réglages de sécurité, 131
Réglages de transfert, 189, 284
Réglages des ports, 130
Réglages du bac, 104, 106, 116, 142, 147, 157, 177
Réglages du menu, 112, 144
Réglages du panneau, 116, 178
Réglages du serveur d'impression, 104, 106, 126, 129
Réglages du serveur de courriels, 133
Réglages du système, 112, 116-117, 129, 150, 178
Réglages EWS, 129
Réglages IP, 57
Réglages sans fil, 126, 131
Réglages TCP/IP, 127, 132, 147, 156
Régler altitude, 116, 124, 155, 200
Régler enrg coul, 198
Régler l'heure et la date, 280
Régler l'ID de l'imprimante, 279
Régler le mot de passe, 104, 106, 136
Régler module four, 116, 123, 153, 197
Régler rouleau de transfert, 115, 123, 153, 197
Régler votre pays, 279
Régulier, 116
Réinit sans fil, 183
Réinitial auto, 112, 117, 193
Réinitialisation des valeurs par défaut, 166, 205
Réinitialiser les paramètres par défaut, 125, 155
Répertoire, 180
Répondeur/Fax, 121, 283
Réseau, 180
Résolution, 114, 120, 172, 176, 286
Résultat de sortie, 111
Rétablir les réglages, 107
Rouleau d'alimentation du papier, 26

Rouleau de transfert, 26

S

Saisie de valeurs, 333

ScanButton Manager, 307

Schéma de configuration, 22

Services en ligne, 373

Sécurité, 136

Sélection de papier préperforé, 210

Sélection de supports préimprimés et de papier à en-tête, 209

Sélection du papier, 208

Sélectionnez l'URL de réapprovisionnement, 116

SNMP, 127, 130, 135

SNMP UDP, 183

Sonnerie réc dist, 114, 121, 187, 283

Spécifications de connexion, 35, 317

SSID, 126, 131

Stockage, 316

Stockage des consommables, 324

Stockage des supports d'impression, 211, 233, 323

Support d'impression, 323

Suppression des bourrages papier
À partir du chargeur de document automatique, 339
Depuis l'arrière de l'imprimante., 344
Depuis l'avant de l'imprimante., 343
Du bac de sortie, 346

Supprimer taille, 115, 122, 190, 284

Surveill ligne, 114, 121, 186, 283

Surveill protocoles, 179, 284

Système d'exploitation, 315

Système de gestion de fournitures Dell, 305

T

TailleMax courriel, 114, 120, 175

TCP/IP, 132

Température, 316

Terminaison jaune, 44

Téléchargement du logiciel, 113, 118, 202

Téléphone, 121, 283

Téléphone/Fax, 121, 283

Tête d'impression de la tige de nettoyage, 25

Tonalité alerte, 112, 117, 194

Tonalité alerte du panneau de commande, 112, 117

Tonalité du panneau de commande, 112, 117

Tonalité effacement automatique, 112, 117

Tonalité travail, 112, 117

Tonalité/Impulsion, 114, 121, 186, 283

Toner non Dell, 116, 125, 156, 200

Toutes tonalités, 112, 117

Transmettre fax envoyé, 115, 122

Transmission fax, 115, 122, 284

Travaux d'impression, 103, 106, 111

Travaux terminés, 103, 111

TWAIN, 254

Type d'imprimante, 110

Type de connexion, 35, 317

Type de l'original, 113, 119, 169, 242, 286

Type de ligne, 114, 121, 186, 283

Type de papier, 213

Type de papier bac 1, 116

Type de réseau, 126, 131

Type de travail, 111

U

Unité de fusion, 338

Unité de numérisation, 338

USB, 317

Utilitaire de lancement rapide, 306

V

Verr. panneau, 201, 204
Verrou Kensington, 29
Version du M/C, 196
Version du micrologiciel, 111
Version du micrologiciel réseau, 111
Vitesse d'impression, 110
Vitesse de modem, 115, 122, 191, 284
Vitesse du processeur, 111
Vitre d'exposition, 28, 334
Vitre du chargeur automatique, 334
Volume d'impression, 104, 106, 137
Volume Haut-parleur, 281
Volume Sonnerie, 281
Volume sonnerie, 114, 121, 186, 283

W

WEP 128 bits ASCII (13 octets), 131
WEP 128 bits Hex (26 octets), 131
WEP 64 bits ASCII (5 octets), 131
WEP 64 bits Hex (10 octets), 131
Wi-Fi, 184
Windows Image Acquisition (WIA), 255
WPA2-PSK AES, 131
WPA-PSK TKIP, 131
WPS, 182
WPS-PBC, 38-39
WPS-PIN, 40
WSD, 79, 127, 130, 133

